

Leányvár Község Önkormányzata

Képviselő-testületének

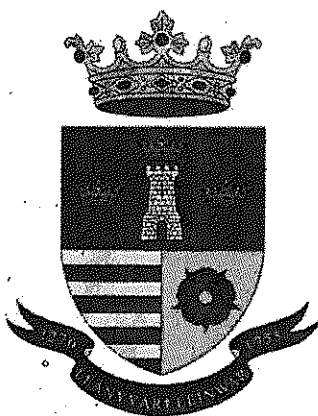

**13. számú
JEGYZŐKÖNYVE**

**2018. november 12-én
18.00-22.00 órakor
megtartott
képviselő-testületi üléséről**

Felvéve Leányvár Község Önkormányzata Képviselő-testületének 2018. november 12. napján (hétfő) 18.00 órakor megtartott **képviselő-testületi** ülésén.

Az ülés helye: Leányvár Község Önkormányzati Hivatalának Tanácsterme
(2518. Leányvár, Erzsébet utca 88.)

Meghívót kaptak:

Leányvár Község Önkormányzata Képviselő-testület tagjai:

Hanzelik Gábor polgármester
Molnár-Bánffy Kata alpolgármester
Balogh András képviselő
Csobán Zoltán László képviselő
Misikné Lóczy Irén képviselő
Papp Pál képviselő
Pfluger Antal képviselő

Meghívott vendégek:

Baumstark Tiborné jegyző
Valek Zsuzsanna jegyzőkönyv-vezető
Szakmár Krisztina óvodavezető
Fári-Nagy Zsuzsanna pénzügyi ügyintéző
Gálicz Györgyi kérelmező

Az ülésen megjelentek:

Leányvár Község Önkormányzata Képviselő-testület tagjai:

Hanzelik Gábor polgármester
Molnár-Bánffy Kata alpolgármester
Balogh András képviselő
Csobán Zoltán képviselő
Misikné Lóczy Irén képviselő
Papp Pál képviselő
Pfluger Antal képviselő

Meghívott vendégek:

Baumstark Tiborné jegyző
Valek Zsuzsanna jegyzőkönyv-vezető
Szakmár Krisztina óvodavezető
Fári-Nagy Zsuzsanna pénzügyi ügyintéző
Gálicz Györgyi kérelmező

Hanzelik Gábor polgármester köszönti a megjelenteket. A Képviselő-testület meghatározott létszáma 7 fő, jelen van 6 fő. Molnár-Bánffy Kata alpolgármester késését jelezte. Megállapítja, hogy a képviselő-testület határozatképes.

Hanzelik Gábor polgármester: A meghívó kiküldését követően érkezett kérelmeket póttanyagként küldtük meg a képviselőknek. Kérem, hogy a napirendet egészítsük ki Gálicz Györgyi kérelmével, az oktatási intézményekben alkalmazott térítési díjakról szóló rendeletünk módosításával, mivel megérkeztek a szolgáltatótól a 2019-re tervezett térítési díjak, illetve az orvosi rendelő klíma beszerzéséhez megérkezett az árajánlat, erről kellene döntenünk. A polgármester szavazásra teszi fel az ülés szóban módosított napirendi pontjait.

Leányvár Község Önkormányzatának Képviselő-testülete 6 egybehangzó igen szavazattal az alábbi határozatot hozta

**Leányvár Község Önkormányzata Képviselő-testületének
98/2018. (XI.12.) L.K.Ö.Kt. határozata
a testületi ülés napirendjéről**

Leányvár Község Képviselő-testülete egyetért a testületi ülés napirendi pontjaival az alábbiak szerint:

1. Beszámoló a két ülés közötti időszak eseményeiről, lejárt határidejű határozatok végrehajtásáról, átruházott hatáskörben hozott döntésekről
Előadó: Hanzelik Gábor polgármester
2. 2018. évi költségvetési előirányzat módosítás, pénzügyi beszámoló
Előadó: Hanzelik Gábor polgármester, meghívott: Fári-Nagy Zsuzsanna pénzügyi ügyintéző
3. Leányvári Óvoda névváltoztatásával kapcsolatos döntés
Előadó: Baumstark Tiborné jegyző
4. Bursa Hungarica Felsőoktatási Ösztöndíj pályázat elbírálása
Előadó: Hanzelik Gábor polgármester
5. Képviselő-testület 2019. évi munkatervének megalkotása
Előadó: Hanzelik Gábor polgármester
6. Beszámoló a Hivatal munkájáról
Előadó: Baumstark Tiborné jegyző
7. 2019. évi ellenőrzési ütemterv elfogadása
Előadó: Baumstark Tiborné jegyző
8. A közösségi együttélés alapvető szabályairól és ezek elmulasztásának jogkövetkezményeiről szóló rendelet elfogadása
Előadó: Baumstark Tiborné jegyző
9. A helyi adókról szóló rendelet felülvizsgálata
Előadó: Baumstark Tiborné jegyző
10. Leányvár Község Panoráma utca útépítés befejező szakaszára kivitelező kiválasztása
Előadó: Hanzelik Gábor polgármester
11. Ravatalozó felújítás – tervek elfogadása
Előadó: Hanzelik Gábor polgármester
12. Gálicz Györgyi önkormányzati terület bérlésével kapcsolatos kérelme
Előadó: Hanzelik Gábor polgármester
13. Az oktatási intézményekben fizetendő étkezési és gondozási térítési díjakról szóló rendelet módosítása
Előadó: Baumstark Tiborné jegyző

14. Egyebek

1. Pilis Naturpark javaslat
2. Templom utca úttervezési ajánlat elfogadása
3. 10 -es út és pizzéria közötti útszakasz közvilágítása
4. Orvosi Rendelő részére klíma beszerzése

Előadó: Hanzelik Gábor polgármester

Felelős: Hanzelik Gábor polgármester
Határidő: azonnal

Napirendi pont tárgyalása

1. Beszámoló a két ülés közötti időszak eseményeiről, lejárt határidejű határozatok végrehajtásáról, átruházott hatáskörben hozott döntésekről

Hanzelik Gábor polgármester ismerteti az írásbeli beszámolót, várja a képviselői kérdéseket.

Papp Pál képviselő: A vasútállomás parkolójának bővíthetőségéről írtál. Tényleg tele van minden reggel a parkoló. Merrefelé szeretnének bővíteni?

Hanzelik Gábor polgármester: Abszolút valós az az adat, amit a forgalomszámlálásban kihoztak. Csúcsidőszakban tele van a parkoló. A zöldséges fölötti árokszakasz lefedésével tervezik a bővítést. Szerdán fél 12-kor jönnek a helyszínre, ahol átbeszéljük, hogy mik a lehetőségek. Szerintem le lehet fedni az árkot, csak tisztítható legyen a későbbiekben. Már így is sok a panasz a zöldséges kapcsán, ezért semmiképpen nem szeretném, ha ennek a parkolórésznek közvetlen behajtása lenne a 10-es útról. Komoly szándék látszik arra, hogy ezt a helyzetet kezelni szeretnék. A legfrissebb információk szerint a két szomszédos településnek, Piliscsévnek és Keszthelynek a buszos tömegközlekedési kapcsolatait Budapest irányába megszüntetik, így nem lesz más megoldás, mint kijönni Leányvárig. Ez nem fog javítani a parkoló leterheltségén, inkább növelni fogja azt.

Papp Pál képviselő: Ha a parkolót vizsgálják, akkor nem lehetne felvetni, hogy a váróterem kérdését is oldják meg?

Hanzelik Gábor polgármester: A vasútállomás átépítésére is van építési engedélyük, több mint egy éve, az alsó utasforgalmi részt is átépítik. Budapesttől haladnak kifelé az állomásépületek felújításával.

Balogh András képviselő: Ha el is készül a váróterem, nem tudom, az mennyire lesz segítség, mivel a felszállás távoli helyen van az épülettől. A MÁV korábban megkeresett minket a terület karbantartásával kapcsolatban. Ezt elfelejtették azóta? Nem lehet az NIF-en keresztül ismét felvetni, hogy itt hagytak egy épületet és vasút pályát gondozatlanul.

Hanzelik Gábor polgármester: De igen, a szerdai megbeszélésen ezt felvettem.

Balogh András képviselő: A Bécsi úti informatikai fejlesztés nem fogja érinteni a járdáinkat?

Hanzelik Gábor polgármester: Tavaly tavasszal kerestek meg először, ahol én az egyeztetés során jeleztem, hogy új járdánk van a Bécsi úton, ezért mellette vigyék a vezetékeket. A közútkezelői hozzájárulást is úgy adtam ki, hogy zöldsávban vezetett vezetéknél az ingatlantulajdonosokkal egyeztessenek.

Papp Pál képviselő: R11-es út kapcsán bemutatásra került a nyomvonal? Maradtak az eredeti tervek?

Hanzelik Gábor polgármester: A nyomvonal nem változott, viszont magassági vonalvezetésben sok változás van Leányvár körül. A piliscsévi krosszpálya körül alagutat terveztek be, ennek következménye, hogy a 10-es út fölötti keresztezés 17 méter magas hídon fog menni. Először ez 10 méter volt, már arra is azt mondtuk, hogy nagyon magas. A 17 méter magas híd azt is jelenti, hogy a dombban nincs bevágás, így a zajterhelést ez nem csökkenti. Nem tudom, milyen mozgásterünk van.

Balogh András képviselő: Ez az út most főút besorolást fog kapni és kikerül a fizetős utak közül?

Hanzelik Gábor polgármester: M100-as autópályát lesz, és útdíjköteles.

Balogh András képviselő: Szerintem az emberek nem fogják megvenni három megyére a matricát.

Csobán Zoltán képviselő: Rákerestem egy NIF-es oldalon az M100 úttal kapcsolatos hírekre. Ott az olvasható, hogy Leányvárt keletről vagy nyugatról kerüli, a többi települést egy égtáj felől sorolja. Ez jelentheti azt, hogy a tőlünk távolodó nyomvonalon megvan a végleges nyomvonal?

Hanzelik Gábor polgármester: Nem, mindenhol két változat van. Leányvár tekintetében a dorogi változatnak én már nem látom nagy esélyét. A nyomvonal további részén is erős utalások vannak arra, hogy melyik az életszerű.

Csobán Zoltán képviselő: A legközelebbi döntés mikor lesz?

Hanzelik Gábor polgármester: Ezt nem tudom, de csúszásban vannak, az októberi tervbemutatásnak már augusztusban meg kellett volna történnie. Az engedélyezési terv bemutatása előtt minden településen tartanak lakossági fórumot.

Balogh András képviselő: Temető ellenőrzés kapcsán egy teljes vizesblokkot kell csinálnunk?

Csobán Zoltán képviselő: Ha már hozzányúlunk a ravatalozó épületéhez, akkor alakítsunk ki egy illemhelyet, amit temetések és halottak napja környékén nyitunk csak ki.

Balogh András képviselő: Mi indokolta azt, hogy a hivatalban szigorúbban betartjuk az ügyfélfogadást?

Baumstark Tiborné jegyző: Bár kedden és csütörtökön az SZMSZ szerint nincs ügyfélfogadás, mégis bárki bejöhett, ekkor abbahagytuk a munkát. Ez azt eredményezte, hogy nem volt 2-3 olyan egybefüggő óra, amikor a feladatainkkal foglalkozhattunk. Ez nem új rendelkezés, csak betartjuk az SZMSZ rendelkezéseit. Nem hallom, hogy rossz visszhangja lenne.

Hanzelik Gábor polgármester: Én voltam az, aki azt gondoltam, hogy ha bejön valaki és ügyes-bajos dolga van, miért ne segítsünk neki, még ha nincs is ügyfélfogadás. Ennyi év távlatából visszanezve, az a tapasztalat, hogy nem halaszthatatlan ügyben jöttek. Az ügyfél számára nem nagy teher az, hogy most betartjuk az ügyfélfogadást, mert minden másnap nyitva vagyunk, de az ügyintézőknek sokat jelent, hogy ez a két nap ügyfelek nélkül telik. Én úgy látom, hogy nincs negatív visszhangja.

Megvitást követően Hanzelik Gábor polgármester szavazásra teszi fel a 1. Napirendi ponttal kapcsolatos előterjesztést.

Leányvár Község Önkormányzatának Képviselő-testülete 6 igen szavazat mellett az alábbi határozatot hozta:

**Leányvár Község Önkormányzata Képviselő-testületének
99/2018. (XI.12.) L.K.Ö.Kt. határozata**

a két ülés közötti beszámolóról, a lejárt határidőjű határozatok végrehajtásáról, valamint az átruházott hatáskörben hozott döntésekről

Leányvár Község Önkormányzatának Képviselő-testülete a két ülés közötti eseményekről, a lejárt határidejű határozatok végrehajtásáról, valamint az átruházott hatáskörben hozott döntésekről szóló beszámolót az előterjesztésnek megfelelően a szóbeli kiegészítésekkel együtt elfogadja.

Felelős: Hanzelik Gábor polgármester
Határidő: azonnal.

2. 2018. évi költségvetési előirányzat módosítás, pénzügyi beszámoló

Hanzelik Gábor polgármester köszöntötte a napirendi pont tárgyalására meghívott Fári-Nagy Zsuzsanna pénzügyi ügyintézőt. A szóveges összefoglaló nagyon jól érthető, és minden fontos változás benne van. Ti is tudjátok, hogy számos olyan költségvetést érintő módosításra van szükség, amit a számviteli szabályok módosítása indokol. A jelentős része a tételeknek vagy ilyen, vagy az állami támogatásunkat érintő változás, valamint a beruházásokat érintő változás. Az összes telekeladásunk be lett emelve. Megnőtt a fontossága az előirányzat módosításnak, mivel az ASP-ben elfogadott költségvetési előirányzatnak kell lennie.

Balogh András képviselő: A főszámok gyönyörűek, az önkormányzat tartaléka 60,8 millió forint. Ez a telekeladásból és az adóbevételekből származik?

Hanzelik Gábor polgármester: Igen, bár azt valószínűsítjük, hogy a helyi iparüzési adóbevételek esetében visszafizetési kötelezettségünk lesz a jövő évben.

Papp Pál képviselő: A bérkompenzáció növekedés mit takar?

Fári-Nagy Zsuzsanna pénzügyi ügyintéző: Az önkormányzat két dolgozója tekintetében kap bérkompenzációt, amelynek összegével az eredeti költségvetésben még nem tudunk tervezni.

Papp Pál képviselő: Miből képződött ekkora összegű bérmaradvány az óvodában?

Hanzelik Gábor polgármester: Helyettesítésre, valamint túlórára volt tervezve összeg, amit nem használtak fel, valamint szeptembertől egy 8. óvónői státusz is tervezve volt, de az nem került betöltésre. Ezért ott maradt a bérmaradvány. Amit plusz normatívát kaptunk, azzal csökkentettük az önkormányzati hozzájárulást. Bruttó 1 Millió forint bérmaradvány felosztását hagytam jóvá.

Megvitást követően Hanzelik Gábor polgármester szavazásra teszi fel a 2. Napirendi ponttal kapcsolatos írásbeli előterjesztést.

Leányvár Község Önkormányzatának Képviselő-testülete 6 egybehangzó igen szavazattal az alábbi rendeletet alkotja:

**Leányvár Község Önkormányzat Képviselő-testületének
9/2018.(XI.13.) önkormányzati rendelete,
az Önkormányzat 2018. évi költségvetéséről szóló,
1/2017. (I.30.) rendeletének módosításáról**

1. melléklet

3. Leányvári Óvoda névváltoztatásával kapcsolatos döntés

Hanzelik Gábor polgármester köszöntötte a napirendi pont tárgyalására meghívott Szakmár Krisztina óvodavezetőt. Ismerteti az írásbeli előterjesztést.

Molnár-Bánffy Kata alpolgármester 18.45 perckor megérkezett az ülésre. A polgármester megállapította, hogy a testület meghatározott létszáma 7 fő, jelen van 7 képviselő. A képviselő-testület határozatképes.

Szakmár Krisztina óvodavezető: A nevelőtestület és az alkalmazotti közösség még júniusban hozott döntést a tervezett névvel kapcsolatban, szeptemberben a német önkormányzat tárgyalta, ők támogatták a névválasztást. A szülői munkaközösség most alakult meg, ők az elmúlt héten vitatták meg a javaslatot. Ők is támogatták. A cseresznyefa óvoda neve onnan jött, hogy a település Pilisjászfalu felé eső részén sok cseresznyefa volt, ahová az idősök még kijártak. Nagyon fontos az is, hogy a gyerekekkel hogyan tudjuk képileg megjeleníteni az óvoda nevét. Ez jól megjeleníthető. Amennyiben a testület elfogadja a névváltoztatási javaslatunkat szeretnénk egy fát ültetni az óvoda benti előkertjébe és névtáblát helyezni alá.

Hanzelik Gábor polgármester: Az előzőleg javasolt névvel komoly fenntartásaim voltak, mivel nem volt leányvári kapcsolata. Ez a név választás nem feltétlenül a magyar elnevezésből indul, inkább a nemzetiségi névből, mind a kettőnek működnie kell. A német ülésen egyértelmű volt, hogy van több lehetséges jó megoldás, aminek van leányvári kapcsolata, ami hagyományörzés is, és az idősebb generáció felé van üzenet értéke. Ebbe a koncepcióba a cseresznyefa beleillik, ez egy támogatható név. Nyilván van benne egy semlegesség is. Az összes előzetes véleményező csoporton átment ez a javaslat, én is támogatom. A névmódosítás az óvoda alapító okiratának módosítását is érinti, ezért annak az elfogadásáról szól a határozati javaslat.

Balogh András képviselő: Támogatom a javasolt nevet, és azt gondolom, hogy ezt a fát a képviselő-testület felajánlja az óvoda részére.

Csobán Zoltán képviselő: Azt gondolom, hogy ennyi fórumon átment ez a kezdeményezés, nem hiszem, hogy itt akadna meg a dolog.

Megvitást követően Hanzelik Gábor polgármester szavazásra teszi fel a 3. Napirendi ponttal kapcsolatos előterjesztést.

Leányvár Község Önkormányzatának Képviselő-testülete 7 igen szavazat mellett az alábbi határozatot hozta:

**Leányvár Község Önkormányzat Képviselő-testületének
100/2018. (XI.12.) L.K.Ö. Kt. határozata
a Leányvár Óvoda Kindergarten Leinwar névváltoztatásáról**

Leányvár Község Önkormányzat Képviselő-testülete az óvoda nevelőtestülete, alkalmazotti közössége, szülői munkaközössége, valamint a Leányvári Német Önkormányzat véleményét figyelembe véve hozzájárul, hogy a Leányvári Óvoda Kindergarten Leinwar elnevezés helyébe a Leányvári Cseresznyefa Óvoda, Kirschbaum Kindergarten Leinwar elnevezés lépjen.

Felelős: Hanzelik Gábor polgármester
Határidő: azonnal

Hanzelik Gábor polgármester: Az óvoda névváltoztatása az alapító okirat módosítását teszi szükségessé.

Megvitatást követően Hanzelik Gábor polgármester szavazásra teszi fel az óvoda alapító okiratával kapcsolatos előterjesztést.

Leányvár Község Önkormányzatának Képviselő-testülete 7 igen szavazat mellett az alábbi határozatot hozta:

**Leányvár Község Önkormányzat Képviselő-testületének
101/2018. (XI.12.) L.K.Ö. Kt. határozata
a Leányvári Cseresznyefa Óvoda, Kirschbaum Kindergarten Leinwar Alapító Okiratának
módosításáról**

1. Leányvár Község Önkormányzat Képviselő-testülete Alapító Okirata módosítására az alábbi módosító okiratot fogadja el:
2. Leányvár Község Önkormányzat Képviselő-testülete felhatalmazza a polgármestert, hogy a módosító okiratot, valamint a módosításokkal egységes szerkezetbe foglalt alapító okiratot aláírja és egyúttal nyújtson be kérelmet a Magyar Államkincstár Komárom-Esztergom Megyei Igazgatóságához –a jelen határozat 1. számú mellékletét képező módosító okirat, valamint a 2. számú mellékletét képező egységes szerkezetbe foglalt alapító okirat megküldésével – a törzskönyvi nyilvántartáson történő átvezetés céljából.
3. Leányvár Község Önkormányzat Képviselő-testülete felkéri a Leányvári Cseresznyefa Óvoda, Kirschbaum Kindergarten Leinwar vezetőjét, hogy az 1. és 2. pontban foglalt döntésnek megfelelően módosítsa az intézmény dokumentumait.

Okirat száma:

Módosító okirat

A Leányvári Óvoda a Leányvár Község Önkormányzat Képviselő-testülete által, 2013. június 17. napján kiadott, 76/2013. (VI.17.) számú alapító okiratát az államháztartásról szóló 2011. évi CXCV. törvény 8/A. §-a és a nemzeti köznevelésről szóló 2011. évi CXC. törvény 21. § (2) bekezdése alapján – a 101/2018. (XI.12.) számú képviselő-testületi határozatra figyelemmel – a következők szerint módosítom:

1..... Az
alapító okirat 1. pontjai helyébe a következő rendelkezés lép:

1..... A

**költségvetési szerv
megnevezése, székhelye, telephelye**

1.1..... A
költségvetési szerv

1.1.1..... megn
vezése: Leányvári Cseresznyefa Óvoda

1.2..... A
költségvetési szerv idegen nyelvű megnevezése

1.2.1..... néme
t nyelven: Kirschbaum Kindergarten Leinwar

1.3..... A
költségvetési szerv

1.3.1..... székh
elye: 2518 Leányvár, Erzsébet utca 46.

2. Az alapító okirat 2. pontja helyébe a következő rendelkezés lép:

**2. A költségvetési szerv
alapításával és megszűnésével összefüggő rendelkezések**

2.1. A költségvetési szerv alapításának dátuma: 2013. július 2.

2.2. A költségvetési szerv alapítására, átalakítására, megszüntetésére jogosult szerv

2.2.1. megnevezése: Leányvár Község Önkormányzat Képviselő-testülete

2.2.2. székhelye: 2518 Leányvár, Erzsébet utca 88.

2.3. A költségvetési szerv jogelőd költségvetési szervének

	megnevezése	székhelye
1	Pilisi Óvodák és Bölcsődék Közössége	2518 Leányvár, Erzsébet utca 46-48.

3. Az alapító okirat 3. pontja helyébe a következő rendelkezés lép:

3. A költségvetési szerv irányítása, felügyelete

3.1. A költségvetési szerv irányító szervének

3.1.1. megnevezése: Leányvár Község Önkormányzat Képviselő-testülete

3.1.2. székhelye: 2518 Leányvár, Erzsébet utca 88.

3.2. A költségvetési szerv fenntartójának

3.2.1. megnevezése: Leányvár Község Önkormányzata

3.2.2. székhelye: 2518 Leányvár, Erzsébet utca 88.

4. Az alapító okirat 4. pontja helyébe a következő rendelkezés lép:

4. A költségvetési szerv tevékenysége

1.4. 4.1. A költségvetési szerv közfeladata: A nemzeti köznevelésről szóló 2011. évi CXC. törvény (továbbiakban Nkt.) 4. § 1.1. pontban meghatározott óvodai nevelés, 1.2. nemzetiséghez tartozók óvodai nevelése, 1.2.1. a többi gyermekkel együtt nevelhető sajátos nevelési igényű gyermekek óvodai nevelése.

4.2. A költségvetési szerv főtevékenységének államháztartási szakágazati besorolása:

	szakágazat száma	szakágazat megnevezése
1	851020	Óvodai nevelés

4.3. A költségvetési szerv alaptevékenysége: Az Nkt. 4. § 1.1. pontban meghatározott óvodai nevelés, 1.2. nemzetiséghez tartozók óvodai nevelése, 1.2.1. a többi gyermekkel együtt nevelhető sajátos nevelési igényű gyermekek óvodai nevelése.

4.4. A költségvetési szerv alaptevékenységének kormányzati funkció szerinti megjelölése:

	kormányzati funkciószám	kormányzati funkció megnevezése
1	091110	Óvodai nevelés, ellátás szakmai feladatai
2	091120	Sajátos nevelési igényű gyermekek óvodai nevelésének, ellátásának szakmai feladatai
3	091130	Nemzetiségi óvodai nevelés, ellátás szakmai feladatai
4	091140	Óvodai nevelés, ellátás működtetési feladatai

4.5. A költségvetési szerv illetékessége, működési területe: Leányvár Község közigazgatási területe.

5. Az alapító okirat 5. pontja helyébe a következő rendelkezés lép:

5. A költségvetési szerv szervezete és működése

5.1. A költségvetési szerv vezetőjének megbízási rendje: Az intézmény vezetőjét Leányvár Község Önkormányzat Képviselő-testülete – a közalkalmazottakról szóló 1992. évi XXXIII. törvény 23. §-a,

továbbá a nemzeti köznevelésről szóló 2011. évi CXC. törvény 67-69.§-ai, a 326/2013. (VII.30.) Korm.rendelet 21. §-a alapján – pályázat útján öt év, határozott időtartamra bízta meg és menti fel. Az egyéb munkáltatói jogokat Leányvár Község polgármestere gyakorolja.

5.2. A költségvetési szervnél alkalmazásban álló személyek jogviszonya:

	foglalkoztatási jogviszony	jogviszonyt szabályozó jogszabály
1	közalkalmazotti jogviszony	a közalkalmazottak jogállásáról szóló 1992. évi XXXIII. törvény
2	munkaviszony	a munka törvénykönyvéről szóló 2012. évi I. törvény
3	megbízási jogviszony	a Polgári Törvénykönyvről szóló 2013. évi V. törvény XXXIX. Fejezete

6. Az alapító okirat 6. pontja helyébe a következő rendelkezés lép:

6. A köznevelési intézményre vonatkozó rendelkezések

6.1. A köznevelési intézmény

6.1.1. típusa: Óvoda

6.1.2. alapfeladatának jogszabály szerinti megnevezése: a nemzeti köznevelésről szóló 2011. évi CXC. törvény 4. § 1. 1. pontjában meghatározott óvodai nevelés, 1.2. pontjában meghatározott nemzetiséghez tartozók óvodai nevelése, az 1.21. pontjában meghatározott, a többi gyermekkel együtt nevelhető sajátos nevelési igényű gyermekek óvodai nevelése.

6.1.3. gazdálkodásával összefüggő jogosítványok: Önállóan működő költségvetési szerv. Pénzügyi-gazdálkodási feladatait a Piliscsési Közös Önkormányzati Hivatal látja el, melynek székhelye: 2519 Piliscsév, Béke utca 24.

A költségvetési szerv éves költségvetése és költségvetési beszámolója Leányvár Község Önkormányzata költségvetéséről és éves költségvetése végrehajtásáról szóló önkormányzati rendeletébe épül be.

6.2. A feladatellátási helyenként felvehető maximális gyermek-, tanulólétszám a köznevelési intézmény

	feladatellátási hely megnevezése	tagozat megjelölése	maximális gyermek-, tanulólétszám
1	Leányvári Cserésnyefa Óvoda 2518 Leányvár Erzsébet utca 46.	óvoda	80 fő, 4 csoport

6.3. A feladatellátást szolgáló ingatlanvagyon:

	ingatlan címe	ingatlan helyrajzi száma	vagyon feletti rendelkezés joga vagy a vagyon használati joga	az ingatlan funkciója, célja
1	2518 Leányvár, Erzsébet utca 46.	342	használati jog	óvoda

7. Az alapító okirat 7. pontja helyébe a következő rendelkezés lép.

7. Záró rendelkezés

Jelen alapító okiratot a törzskönyvi nyilvántartásba történő bejegyzés napjától kell alkalmazni, ezzel egyidejűleg a költségvetési szerv 2013. június 17. napján kelt, 76/2013. (VI.17.) számú Képviselő-testületi határozattal elfogadott alapító okiratot visszavonom.

8. Az alapító okirat 8 – 19. pontjai és a záradék rész törlésre kerülnek.

Jelen módosító okiratot a törzskönyvi nyilvántartásba történő bejegyzés napjától kell alkalmazni.

Kelt: Leányvár, „időbélyegző szerint,”

P.H.

Hanzelík Gábor
polgármester

Okirat száma:

Alapító okirat módosításokkal egységes szerkezetbe foglalva

Az államháztartásról szóló 2011. évi CXCV. törvény 8/A. §-a és a nemzeti köznevelésről szóló 2011. évi CXCV. törvény 21. § (2) bekezdése alapján a Leányvári Óvoda alapító okiratát a következők szerint adom ki:

2. A

költségvetési szerv
megnevezése, székhelye, telephelye

1.5. A

költségvetési szerv

1.5.1. megn

vezése: Leányvári Cseresznyefa Óvoda

1.6. A

költségvetési szerv idegen nyelvű megnevezése

1.6.1. néme
t nyelven: Kirschbaum Kindergarten Leinwar

1.7. A
kötségvetési szerv

1.7.1. székh
elye: 2518 Leányvár, Erzsébet utca 46.

2. A

kötségvetési szerv alapításával és megszűnésével összefüggő rendelkezések

2.1. A
kötségvetési szerv alapításának dátuma: 2013. július 2.

2.2. A
kötségvetési szerv alapítására, átalakítására, megszüntetésére jogosult szerv

2.2.1. megnev
vezése: Leányvár Község Önkormányzata Képviselő-testülete

2.2.2. székh
elye: 2518 Leányvár, Erzsébet utca 88.

2.3. A
kötségvetési szerv jogelőd kötségvetési szervének

	megnevezése	székhelye
1	Pilisi Óvodák és Bölcsődék Közössége	2518 Leányvár, Erzsébet utca 46-48.

3. A

kötségvetési szerv irányítása, felügyelete

3.1. A
kötségvetési szerv irányító szervének

3.1.1. megnev
vezése: Leányvár Község Önkormányzat Képviselő-testülete

3.1.2. székhel
ye: 2518 Leányvár, Erzsébet utca 88.

3.2. A
kötségvetési szerv fenntartójának

3.2.1.
megnevezése: Leányvár Község Önkormányzata

3.2.2. székhel
ye: 2518 Leányvár, Erzsébet utca 88.

4. A

költségvetési szerv tevékenysége

4.1. A

költségvetési szerv közfeladata: A nemzeti köznevelésről szóló 2011. évi CXCV. törvény (továbbiakban Nkt.) 4. § 1.1. pontban meghatározott óvodai nevelés, 1.2. nemzetiséghez tartozók óvodai nevelése, 1.21. a többi gyermekkel együtt nevelhető sajátos nevelési igényű gyermekek óvodai nevelése.

4.2. A

költségvetési szerv főtevékenységének államháztartási szakágazati besorolása:

	szakágazat száma	szakágazat megnevezése
1	851020	Óvodai nevelés

4.3. A

költségvetési szerv alaptevékenysége: Az Nkt. 4. § 1.1. pontban meghatározott óvodai nevelés, 1.2. nemzetiséghez tartozók óvodai nevelése, 1.21. a többi gyermekkel együtt nevelhető sajátos nevelési igényű gyermekek óvodai nevelése.

4.4. A

költségvetési szerv alaptevékenységének kormányzati funkció szerinti megjelölése:

	kormányzati funkciószám	kormányzati funkció megnevezése
1	091110	Óvodai nevelés, ellátás szakmai feladatai
2	091120	Sajátos nevelési igényű gyermekek óvodai nevelésének, ellátásának szakmai feladatai
3	091130	Nemzetiségi óvodai nevelés, ellátás szakmai feladatai
4	091140	Óvodai nevelés, ellátás működtetési feladatai

4.5. A

költségvetési szerv illetékessége, működési területe: Leányvár Község közigazgatási területe.

5. A

költségvetési szerv szervezete és működése

5.1. A

költségvetési szerv vezetőjének megbízási rendje: Az intézmény vezetőjét Leányvár Község Önkormányzat Képviselő-testülete – a közalkalmazottakról szóló 1992. évi XXXIII. törvény 23. §-a, továbbá a nemzeti köznevelésről szóló 2011. évi CXCV. törvény 67-69.§-ai, a 326/2013. (VII.30.) Korm.rendelet 21. §-a alapján – pályázat útján öt év, határozott időtartamra bizza meg és menti fel. Az egyéb munkáltatói jogokat Leányvár Község polgármestere gyakorolja.

5.2. A

költségvetési szervnél alkalmazásban álló személyek jogviszonya:

	foglalkoztatási jogviszony	jogviszonyt szabályozó jogszabály
1	közalkalmazotti jogviszony	a közalkalmazottak jogállásáról szóló 1992. évi XXXIII. törvény
2	munkaviszony	a munka törvénykönyvéről szóló 2012. évi I. törvény
3	megbízási jogviszony	a Polgári Törvénykönyvről szóló 2013. évi V. törvény XXXIX.

6. A köznevelési intézményre vonatkozó rendelkezések

6.1. A
köznevelési intézmény

6.1.1. típusa
: Óvoda

6.1.2. alapfe-
ladatának jogszabály szerinti megnevezése: a nemzeti köznevelésről szóló 2011. évi CXCV.
törvény 4. § 1. 1. pontjában meghatározott óvodai nevelés, 1.2. pontjában meghatározott
nemzetiséghez tartozók óvodai nevelése, az 1.21. pontjában meghatározott, a többi gyermekkel
együtt nevelhető sajátos nevelési igényű gyermekek óvodai nevelése.

6.1.3. gazdál-
kodásával összefüggő jogosítványok: Önállóan működő költségvetési szerv. Pénzügyi-
gazdálkodási feladatait a Piliscsési Közös Önkormányzati Hivatal látja el, melynek székhelye:
2519 Piliscsév, Béke utca 24.

A költségvetési szerv éves költségvetése és költségvetési beszámolója Leányvár Község
Önkormányzata költségvetéséről és éves költségvetése végrehajtásáról szóló önkormányzati
rendeletébe épül be.

6.2. A
feladatellátási helyenként felvehető maximális gyermek-, tanulólétszám a köznevelési intézmény

	feladatellátási hely megnevezése	tagozat megjelölése	maximális gyermek-, tanulólétszám
1	Leányvári Cseresznyefa Óvoda 2518 Leányvár Erzsébet utca 46.	óvoda	80 fő, 4 csoport

6.3. A
feladatellátást szolgáló ingatlanvagyon:

	ingatlan címe	ingatlan helyrajzi száma	vagyon feletti rendelkezés joga vagy a vagyon használati joga	az ingatlan funkciója, célja
1	2518 Leányvár, Erzsébet utca 46.	342	használati jog	óvoda

7. Záró
rendelkezés

Jelen alapító okiratot a törzskönyvi nyilvántartásba történő bejegyzés napjától kell alkalmazni, ezzel

egyidejűleg a költségvetési szerv 2013. június 17. napján kelt, 76/2013. (VI.17.) számú Képviselő-testületi határozattal elfogadott alapító okiratot visszavonom.

Kelt: Leányvár, „időbélyegző szerint”,

P.H.

Hanzelik Gábor
polgármester

Felelős: 1-2. pont Hanzelik Gábor polgármester
3.pont Szakmár Krisztina óvodavezető
Határidő: 1. pont azonnal
2.pont 2018. december 15.
3.pont 2018. december 31.

Hanzelik Gábor polgármester: Visszatérve a felajánlott cseresznyefára, még alkalmas az idő az ültetésre. Szerintem jövő hét folyamán kiválasztunk egy fát, ami elültetésre kerülhet.

Csobán Zoltán képviselő: Javaslom figyelembe venni, hogy ha szüretelni akarunk az gyerekekkel nyáriszünet előtt a fáról, akkor olyan fajta kellene, ami május végén érik, a gyerekek ott vannak és még nem fergesedik meg. Olyan helyre kellene tenni, ahol nagy forgalom nincs, mivel, ha hullik, a cipőre ragadva bekerül a termékbe. Az gondolom, hogy szabad gyökéretű, másfél méter magas fa kellene, aminek a lombkoronája még alakítható. Minden bizonnyal meg is ered, ha egy órán belül el van ültetve és öntözve van. Ha ez így megvan, akkor egy 10-15 év múlva egy szép fa lehet.

4. Bursa Hungarica Felsőoktatási Ösztöndíj pályázat elbírálása

Hanzelik Gábor polgármester ismerteti az írásbeli beszámolót. Meghosszabbították a benyújtási határidőt holnap éjféltre. Az előterjesztésben 15 pályázó szerepel, további 2 pályázó a mai napon adta be pályázatát. Ők: Szabó Dorottya, Silling Bianka. A meghosszabbított benyújtási határidő november 13. éjféli. Ha még érkezik pályázat, akkor rendkívüli ülés keretében tárgyaljuk. A pályázati feltételek továbbra sem változtak, 5.000 Ft a támogatás maximális mértéke. Ez az összeg a következő évi költségvetést terheli.

Hozzászólás nem lévén Hanzelik Gábor polgármester szavazásra teszi fel Fekete Patrícia pályázatának támogatását.

Leányvár Község Önkormányzatának Képviselő-testülete 7 egybehangzó igen szavazattal az alábbi határozatot hozta:

**Leányvár Község Önkormányzata Képviselő-testületének
102/2018.(XI.12.) L.K.Ö.Kt. határozata
Bursa Hungarica Felsőoktatási Önkormányzati Ösztöndíjpályázat 2019.**

támogatás megállapításáról

- 1) Leányvár Község Önkormányzatának Képviselő-testülete a Bursa Hungarica Felsőoktatási Önkormányzati Ösztöndíjpályázat 2019. évi fordulója keretében **Fekete Patrícia** 2518 Leányvár, Bécsi út 89. szám alatti lakos „A” típusú pályázatára 5.000,- Ft/hó támogatási összeget állapít meg.
- 2) Az önkormányzat a bírálati döntést az EPER-Bursa rendszerben rögzíti és az értesítést a pályázók felé megküldi.
- 3.) Megbízta a jegyzőt, hogy a 2019. évi költségvetés terhére gondoskodjon a támogatás átutalásáról.

Felelős:1-3) Baumstark Tiborné jegyző

Határidő:1) azonnal; 2) 2018. december 13. 3) 2019. évi költségvetés

Hozzászólás nem lévén Hanzelik Gábor polgármester szavazásra teszi fel Végh Pál Péter pályázatának támogatását.

Leányvár Község Önkormányzatának Képviselő-testülete 7 egybehangzó igen szavazattal az alábbi határozatot hozta:

**Leányvár Község Önkormányzata Képviselő-testületének
103/2018.(XI.12.) L.K.Ö.Kt. határozata
Bursa Hungarica Felsőoktatási Önkormányzati Ösztöndíjpályázat 2019.
támogatás megállapításáról**

- 1) Leányvár Község Önkormányzatának Képviselő-testülete a Bursa Hungarica Felsőoktatási Önkormányzati Ösztöndíjpályázat 2019. évi fordulója keretében **Végh Pál Péter** 2518 Leányvár, Kálvária u. 47. szám alatti lakos „A” típusú pályázatára 5.000,- Ft/hó támogatási összeget állapít meg.
- 2) Az önkormányzat a bírálati döntést az EPER-Bursa rendszerben rögzíti és az értesítést a pályázók felé megküldi.
- 3.) Megbízta a jegyzőt, hogy a 2019. évi költségvetés terhére gondoskodjon a támogatás átutalásáról.

Felelős:1-3) Baumstark Tiborné jegyző

Határidő:1) azonnal; 2) 2018. december 13. 3) 2019. évi költségvetés

Hozzászólás nem lévén Hanzelik Gábor polgármester szavazásra teszi fel Egri Sára pályázatának támogatását.

Leányvár Község Önkormányzatának Képviselő-testülete 6 igen szavazattal, 1 tartózkodás mellett az alábbi határozatot hozta:

**Leányvár Község Önkormányzata Képviselő-testületének
104/2018.(XI.12.) L.K.Ö.Kt. határozata
Bursa Hungarica Felsőoktatási Önkormányzati Ösztöndíjpályázat 2019.
támogatás megállapításáról**

- 1) Leányvár Község Önkormányzatának Képviselő-testülete a Bursa Hungarica Felsőoktatási Önkormányzati Ösztöndíjpályázat 2019. évi fordulója keretében **Egri Sára** 2518 Leányvár, Templom u. 14/A. szám alatti lakos „A” típusú pályázatára 5.000,- Ft/hó támogatási összeget állapít meg.
- 2) Az önkormányzat a bírálati döntést az EPER-Bursa rendszerben rögzíti és az értesítést a pályázók

felé megküldi.

3.) Megbízta a jegyzőt, hogy a 2019. évi költségvetés terhére gondoskodjon a támogatás átutalásáról.

Felelős:1-3) Baumstark Tiborné jegyző

Határidő:1) azonnal; 2) 2018. december 13. 3) 2019. évi költségvetés

Hozzászólás nem lévén Hanzelik Gábor polgármester szavazásra teszi fel Bánffy Domokos pályázatának támogatását.

Leányvár Község Önkormányzatának Képviselő-testülete 6 igen szavazattal, 1 tartózkodás mellett az alábbi határozatot hozta:

**Leányvár Község Önkormányzata Képviselő-testületének
105/2018.(XI.12.) L.K.Ö.Kt. határozata
Bursa Hungarica Felsőoktatási Önkormányzati Ösztöndíjpályázat 2019.
támogatás megállapításáról**

1) Leányvár Község Önkormányzatának Képviselő-testülete a Bursa Hungarica Felsőoktatási Önkormányzati Ösztöndíjpályázat 2019. évi fordulója keretében **Bánffy Domokos** 2518 Leányvár, Erzsébet u. 49. szám alatti lakos "A" típusú pályázatára 5.000,- Ft/hó támogatási összeget állapít meg.

2) Az önkormányzat a bírálati döntést az EPER-Bursa rendszerben rögzíti és az értesítést a pályázók felé megküldi.

3.) Megbízta a jegyzőt, hogy a 2019. évi költségvetés terhére gondoskodjon a támogatás átutalásáról.

Felelős:1-3) Baumstark Tiborné jegyző

Határidő:1) azonnal; 2) 2018. december 13. 3) 2019. évi költségvetés

Hozzászólás nem lévén Hanzelik Gábor polgármester szavazásra teszi fel Kajtár Klaudia pályázatának támogatását.

Leányvár Község Önkormányzatának Képviselő-testülete 7 egybehangzó igen szavazattal az alábbi határozatot hozta:

**Leányvár Község Önkormányzata Képviselő-testületének
106/2018.(XI.14.) L.K.Ö.Kt. határozata
Bursa Hungarica Felsőoktatási Önkormányzati Ösztöndíjpályázat 2019.
támogatás megállapításáról**

1) Leányvár Község Önkormányzatának Képviselő-testülete a Bursa Hungarica Felsőoktatási Önkormányzati Ösztöndíjpályázat 2019. évi fordulója keretében **Kajtár Klaudia** 2518 Leányvár, Erzsébet u. 67. szám alatti lakos "A" típusú pályázatára 5.000,- Ft/hó támogatási összeget állapít meg.

2) Az önkormányzat a bírálati döntést az EPER-Bursa rendszerben rögzíti és az értesítést a pályázók felé megküldi.

3.) Megbízta a jegyzőt, hogy a 2019. évi költségvetés terhére gondoskodjon a támogatás átutalásáról.

Felelős:1-3) Baumstark Tiborné jegyző

Határidő:1) azonnal; 2) 2018. december 13. 3) 2019. évi költségvetés

Hozzászólás nem lévén Hanzelik Gábor polgármester szavazásra teszi fel Végh Emese Etelka

pályázatának támogatását.

Leányvár Község Önkormányzatának Képviselő-testülete 7 egybehangzó igen szavazattal az alábbi határozatot hozta:

**Leányvár Község Önkormányzata Képviselő-testületének
107/2018.(XI.12.) L.K.Ö.Kt. határozata
Bursa Hungarica Felsőoktatási Önkormányzati Ösztöndíjpályázat 2019.
támogatás megállapításáról**

- 1) Leányvár Község Önkormányzatának Képviselő-testülete a Bursa Hungarica Felsőoktatási Önkormányzati Ösztöndíjpályázat 2019. évi fordulója keretében **Végh Emese Etelka** 2518 Leányvár, Kálvária u. 47. szám alatti lakos "A" típusú pályázatára 5.000,- Ft/hó támogatási összeget állapít meg.
- 2) Az önkormányzat a bírálati döntést az EPER-Bursa rendszerben rögzíti és az értesítést a pályázók felé megküldi.
- 3.) Megbízta a jegyzőt, hogy a 2019. évi költségvetés terhére gondoskodjon a támogatás átutalásáról.

Felelős:1-3) Baumstark Tiborné jegyző

Határidő:1) azonnal; 2) 2018. december 13. 3) 2019. évi költségvetés

Hozzászólás nem lévén Hanzelik Gábor polgármester szavazásra teszi fel Zink Katalin pályázatának támogatását.

Leányvár Község Önkormányzatának Képviselő-testülete 7 egybehangzó igen szavazattal az alábbi határozatot hozta:

**Leányvár Község Önkormányzata Képviselő-testületének
108/2018.(XI.12.) L.K.Ö.Kt. határozata
Bursa Hungarica Felsőoktatási Önkormányzati Ösztöndíjpályázat 2019.
támogatás megállapításáról**

- 1) Leányvár Község Önkormányzatának Képviselő-testülete a Bursa Hungarica Felsőoktatási Önkormányzati Ösztöndíjpályázat 2019. évi fordulója keretében **Zink Katalin** 2518 Leányvár, Erzsébet u. 19. szám alatti lakos "A" típusú pályázatára 5.000,- Ft/hó támogatási összeget állapít meg.
- 2) Az önkormányzat a bírálati döntést az EPER-Bursa rendszerben rögzíti és az értesítést a pályázók felé megküldi.
- 3.) Megbízta a jegyzőt, hogy a 2019. évi költségvetés terhére gondoskodjon a támogatás átutalásáról.

Felelős:1-3) Baumstark Tiborné jegyző

Határidő:1) azonnal; 2) 2018. december 13. 3) 2019. évi költségvetés

Hozzászólás nem lévén Hanzelik Gábor polgármester szavazásra teszi fel Szikora Ágoston pályázatának támogatását.

Leányvár Község Önkormányzatának Képviselő-testülete 7 egybehangzó igen szavazattal az alábbi határozatot hozta:

Leányvár Község Önkormányzata Képviselő-testületének
109/2018.(XI.12.) L.K.Ö.Kt. határozata
Bursa Hungarica Felsőoktatási Önkormányzati Ösztöndíjpályázat 2019.
támogatás megállapításáról

- 1) Leányvár Község Önkormányzatának Képviselő-testülete a Bursa Hungarica Felsőoktatási Önkormányzati Ösztöndíjpályázat 2019. évi fordulója keretében **Szikora Ágoston** 2518 Leányvár, Bécsi út 86. szám alatti lakos "A" típusú pályázatára 5.000,- Ft/hó támogatási összeget állapít meg.
- 2) Az önkormányzat a bírálati döntést az EPER-Bursa rendszerben rögzíti és az értesítést a pályázók felé megküldi.
- 3.) Megbízta a jegyzőt, hogy a 2019. évi költségvetés terhére gondoskodjon a támogatás átutalásáról.

Felelős:1-3) Baumstark Tiborné jegyző
Határidő:1) azonnal; 2) 2018. december 13. 3) 2019. évi költségvetés

Hozzászólás nem lévén Hanzelik Gábor polgármester szavazásra teszi fel Kurucz Dávid pályázatának támogatását.

Leányvár Község Önkormányzatának Képviselő-testülete 7 egybehangzó igen szavazattal az alábbi határozatot hozta:

Leányvár Község Önkormányzata Képviselő-testületének
110/2018.(XI.12.) L.K.Ö.Kt. határozata
Bursa Hungarica Felsőoktatási Önkormányzati Ösztöndíjpályázat 2019.
támogatás megállapításáról

- 1) Leányvár Község Önkormányzatának Képviselő-testülete a Bursa Hungarica Felsőoktatási Önkormányzati Ösztöndíjpályázat 2019. évi fordulója keretében **Kurucz Dávid** 2518 Leányvár, Bécsi út 168. szám alatti lakos "A" típusú pályázatára 5.000,- Ft/hó támogatási összeget állapít meg.
- 2) Az önkormányzat a bírálati döntést az EPER-Bursa rendszerben rögzíti és az értesítést a pályázók felé megküldi.
- 3.) Megbízta a jegyzőt, hogy a 2019. évi költségvetés terhére gondoskodjon a támogatás átutalásáról.

Felelős:1-3) Baumstark Tiborné jegyző
Határidő:1) azonnal; 2) 2018. december 13. 3) 2019. évi költségvetés

Hozzászólás nem lévén Hanzelik Gábor polgármester szavazásra teszi fel Izsák Bernadett pályázatának támogatását.

Leányvár Község Önkormányzatának Képviselő-testülete 7 egybehangzó igen szavazattal az alábbi határozatot hozta:

Leányvár Község Önkormányzata Képviselő-testületének
111/2018.(XI.12.) L.K.Ö.Kt. határozata
Bursa Hungarica Felsőoktatási Önkormányzati Ösztöndíjpályázat 2019.
támogatás megállapításáról

- 1) Leányvár Község Önkormányzatának Képviselő-testülete a Bursa Hungarica Felsőoktatási

Önkormányzati Ösztöndíjpályázat 2019. évi fordulója keretében **Izsák Bernadett** 2518 Leányvár, Kálvária u. 151. szám alatti lakos „A” típusú pályázatára 5.000,- Ft/hó támogatási összeget állapít meg.

2) Az önkormányzat a bírálati döntést az EPER-Bursa rendszerben rögzíti és az értesítést a pályázók felé megküldi.

3.) Megbízta a jegyzőt, hogy a 2019. évi költségvetés terhére gondoskodjon a támogatás átutalásáról.

Felelős:1-3) Baumstark Tiborné jegyző

Határidő:1) azonnal; 2) 2018. december 13. 3) 2019. évi költségvetés

Hozzászólás nem lévén Hanzelik Gábor polgármester szavazásra teszi fel Végh Mária Ilona pályázatának támogatását.

Leányvár Község Önkormányzatának Képviselő-testülete 7 egybehangzó igen szavazattal az alábbi határozatot hozta:

**Leányvár Község Önkormányzata Képviselő-testületének
112/2018.(XI.12.) L.K.Ö.Kt. határozata
Bursa Hungarica Felsőoktatási Önkormányzati Ösztöndíjpályázat 2019.
támogatás megállapításáról**

1) Leányvár Község Önkormányzatának Képviselő-testülete a Bursa Hungarica Felsőoktatási Önkormányzati Ösztöndíjpályázat 2019. évi fordulója keretében **Végh Mária Ilona** 2518 Leányvár, Kálvária u. 47. szám alatti lakos „A” típusú pályázatára 5.000,- Ft/hó támogatási összeget állapít meg.

2) Az önkormányzat a bírálati döntést az EPER-Bursa rendszerben rögzíti és az értesítést a pályázók felé megküldi.

3.) Megbízta a jegyzőt, hogy a 2019. évi költségvetés terhére gondoskodjon a támogatás átutalásáról.

Felelős:1-3) Baumstark Tiborné jegyző

Határidő:1) azonnal; 2) 2018. december 13. 3) 2019. évi költségvetés

Hozzászólás nem lévén Hanzelik Gábor polgármester szavazásra teszi fel Lovász Bence pályázatának támogatását.

Leányvár Község Önkormányzatának Képviselő-testülete 7 egybehangzó igen szavazattal az alábbi határozatot hozta:

**Leányvár Község Önkormányzata Képviselő-testületének
113/2018.(XI.12.) L.K.Ö.Kt. határozata
Bursa Hungarica Felsőoktatási Önkormányzati Ösztöndíjpályázat 2019.
támogatás megállapításáról**

1) Leányvár Község Önkormányzatának Képviselő-testülete a Bursa Hungarica Felsőoktatási Önkormányzati Ösztöndíjpályázat 2019. évi fordulója keretében **Lovász Bence** 2518 Leányvár, Bécsi út 79. szám alatti lakos „A” típusú pályázatára 5.000,- Ft/hó támogatási összeget állapít meg.

2) Az önkormányzat a bírálati döntést az EPER-Bursa rendszerben rögzíti és az értesítést a pályázók felé megküldi.

3.) Megbízta a jegyzőt, hogy a 2019. évi költségvetés terhére gondoskodjon a támogatás

átutalásáról.

Felelős:1-3) Baumstark Tiborné jegyző
Határidő:1) azonnal; 2) 2018. december 13. 3) 2019. évi költségvetés

Hozzászólás nem lévén Hanzelik Gábor polgármester szavazásra teszi fel Polák Regina pályázatának támogatását.

Leányvár Község Önkormányzatának Képviselő-testülete 7 egybehangzó igen szavazattal az alábbi határozatot hozta:

**Leányvár Község Önkormányzata Képviselő-testületének
114/2018.(XI.12.) L.K.Ö.Kt. határozata
Bursa Hungarica Felsőoktatási Önkormányzati Ösztöndíjpályázat 2019.
támogatás megállapításáról**

- 1) Leányvár Község Önkormányzatának Képviselő-testülete a Bursa Hungarica Felsőoktatási Önkormányzati Ösztöndíjpályázat 2019. évi fordulója keretében **Polák Regina** 2518 Leányvár, Bécsi út 150. szám alatti lakos „A” típusú pályázatára 5.000,- Ft/hó támogatási összeget állapít meg.
- 2) Az önkormányzat a bírálati döntést az EPER-Bursa rendszerben rögzíti és az értesítést a pályázók felé megküldi.
- 3.) Megbízta a jegyzőt, hogy a 2019. évi költségvetés terhére gondoskodjon a támogatás átutalásáról.

Felelős:1-3) Baumstark Tiborné jegyző
Határidő:1) azonnal; 2) 2018. december 13. 3) 2019. évi költségvetés

Hozzászólás nem lévén Hanzelik Gábor polgármester szavazásra teszi fel Marcsák Gábor pályázatának támogatását.

Leányvár Község Önkormányzatának Képviselő-testülete 7 egybehangzó igen szavazattal az alábbi határozatot hozta:

**Leányvár Község Önkormányzata Képviselő-testületének
115/2018.(XI.12.) L.K.Ö.Kt. határozata
Bursa Hungarica Felsőoktatási Önkormányzati Ösztöndíjpályázat 2019.
támogatás megállapításáról**

- 1) Leányvár Község Önkormányzatának Képviselő-testülete a Bursa Hungarica Felsőoktatási Önkormányzati Ösztöndíjpályázat 2019. évi fordulója keretében **Marcsák Gábor** 2518 Leányvár, Bécsi út 107. szám alatti lakos „A” típusú pályázatára 5.000,- Ft/hó támogatási összeget állapít meg.
- 2) Az önkormányzat a bírálati döntést az EPER-Bursa rendszerben rögzíti és az értesítést a pályázók felé megküldi.
- 3.) Megbízta a jegyzőt, hogy a 2019. évi költségvetés terhére gondoskodjon a támogatás átutalásáról.

Felelős:1-3) Baumstark Tiborné jegyző
Határidő:1) azonnal; 2) 2018. december 13. 3) 2019. évi költségvetés

Hozzászólás nem lévén Hanzelik Gábor polgármester szavazásra teszi fel Gyenes Vivien pályázatának támogatását.

Leányvár Község Önkormányzatának Képviselő-testülete 7 egybehangzó igen szavazattal az alábbi

határozatot hozta:

**Leányvár Község Önkormányzata Képviselő-testületének
116/2018.(XI.12.) L.K.Ö.Kt. határozata
Bursa Hungarica Felsőoktatási Önkormányzati Ösztöndíjpályázat 2019.
támogatás megállapításáról**

- 1) Leányvár Község Önkormányzatának Képviselő-testülete a Bursa Hungarica Felsőoktatási Önkormányzati Ösztöndíjpályázat 2019. évi fordulója keretében **Gyenes Vivien** 2518 Leányvár, Bécsi út 99. szám alatti lakos „A” típusú pályázatára 5.000,- Ft/hó támogatási összeget állapít meg.
- 2) Az önkormányzat a bírálati döntést az EPER-Bursa rendszerben rögzíti és az értesítést a pályázók felé megküldi.
- 3.) Megbízta a jegyzőt, hogy a 2019. évi költségvetés terhére gondoskodjon a támogatás átutalásáról.

Felelős:1-3) Baumstark Tiborné jegyző

Határidő:1) azonnal; 2) 2018. december 13. 3) 2019. évi költségvetés

Hozzászólás nem lévén Hanzelik Gábor polgármester szavazásra teszi fel Szabó Dorottya pályázatának támogatását.

Leányvár Község Önkormányzatának Képviselő-testülete 7 egybehangzó igen szavazattal az alábbi határozatot hozta:

**Leányvár Község Önkormányzata Képviselő-testületének
117/2018.(XI.12.) L.K.Ö.Kt. határozata
Bursa Hungarica Felsőoktatási Önkormányzati Ösztöndíjpályázat 2019.
támogatás megállapításáról**

- 1) Leányvár Község Önkormányzatának Képviselő-testülete a Bursa Hungarica Felsőoktatási Önkormányzati Ösztöndíjpályázat 2019. évi fordulója keretében **Szabó Dorottya** 2518 Leányvár, Bécsi út 124. szám alatti lakos „A” típusú pályázatára 5.000,- Ft/hó támogatási összeget állapít meg.
- 2) Az önkormányzat a bírálati döntést az EPER-Bursa rendszerben rögzíti és az értesítést a pályázók felé megküldi.
- 3.) Megbízta a jegyzőt, hogy a 2019. évi költségvetés terhére gondoskodjon a támogatás átutalásáról.

Felelős:1-3) Baumstark Tiborné jegyző

Határidő:1) azonnal; 2) 2018. december 13. 3) 2019. évi költségvetés

Hozzászólás nem lévén Hanzelik Gábor polgármester szavazásra teszi fel Silling Bianka pályázatának támogatását.

Leányvár Község Önkormányzatának Képviselő-testülete 7 egybehangzó igen szavazattal az alábbi határozatot hozta:

**Leányvár Község Önkormányzata Képviselő-testületének
118/2018.(XI.12.) L.K.Ö.Kt. határozata
Bursa Hungarica Felsőoktatási Önkormányzati Ösztöndíjpályázat 2019.**

támogatás megállapításáról

- 1) Leányvár Község Önkormányzatának Képviselő-testülete a Bursa Hungarica Felsőoktatási Önkormányzati Ösztöndíjpályázat 2019. évi fordulója keretében **Silling Bianka** 2518 Leányvár, Bécsi út 122. szám alatti lakos „A” típusú pályázatára 5.000,- Ft/hó támogatási összeget állapít meg.
- 2) Az önkormányzat a bírálati döntést az EPER-Bursa rendszerben rögzíti és az értesítést a pályázók felé megküldi.
- 3.) Megbízta a jegyzőt, hogy a 2019. évi költségvetés terhére gondoskodjon a támogatás átutalásáról.

Felelős:1-3) Baumstark Tiborné jegyző

Határidő:1) azonnal; 2) 2018. december 13. 3) 2019. évi költségvetés

5. Képviselő-testület 2019. évi munkatervének megalkotása

Hanzelik Gábor polgármester: Az Möt. szerinti 6 testületi ülést terveztük be. Szeptemberben közmeghallgatással zárnam ezt a ciklust. Valószínűleg októberben lesz önkormányzati választás. A munkatervet ezzel a dátummal kalkulálva terveztük.

Balogh András képviselő: A júniusi ülés időpontjában nem leszek Magyarországon. Szeptember 28-a az szombat, kérem javítani.

Papp Pál képviselő: Kérem, hogy a januári ülésre a képviselői tiszteletdíjról szóló rendelet felülvizsgálatát tegyék be.

Megvitatást követően Hanzelik Gábor polgármester szavazásra teszi fel a 5/2018.(IX.12.) előterjesztést.

Leányvár Község Önkormányzatának Képviselő-testület 7 egybehangzó igen szavazattal az alábbi határozatot hozta:

**Leányvár Község Önkormányzata Képviselő-testületének
119/2018. (XI.12.) L.K.Ö.Kt. határozata
a Képviselő-testület 2019. évi munkatervéről**

Leányvár Község Önkormányzatának Képviselő-testülete a módosításokkal kiegészített 2019. évi munkatervét az alábbiak szerint elfogadja:

Január 28. (hétfő)

1. A polgármester illetményének és költségtérítésének meghatározása
Előadó: Baumstark Tiborné jegyző
2. Az alpolgármester illetményének meghatározása
Előadó: Hanzelik Gábor polgármester
3. Képviselői tiszteletdíjról szóló rendelet felülvizsgálata
Előadó: Baumstark Tiborné jegyző
4. A polgármester éves cafetéria-juttatásának meghatározása
Előadó: Baumstark Tiborné jegyző

5. A polgármester 2019. évi szabadságolási ütemtervének elfogadása
Előadó: Hanzelik Gábor polgármester
6. Gyermekétkeztetési térítési díjak megállapítása (rendelet, szerződés)
Előadó: Hanzelik Gábor polgármester
7. 2019. évi költségvetési rendelet elfogadása
Előadó: Hanzelik Gábor polgármester
8. A Leányvári Német Önkormányzattal kötött együttműködési megállapodás felülvizsgálata
Előadó: Hanzelik Gábor polgármester
9. 2019. évi Közbeszerzési terv elfogadása
Előadó: Hanzelik Gábor polgármester
10. Tájékoztató az óvoda nyári zárva tartásáról
Előadó: Hanzelik Gábor polgármester

Április 8. (hétfő)

1. Döntés civil szervezetek támogatásáról
Előadó: Hanzelik Gábor polgármester
2. Döntés a Leányvári Cseresznyefa Óvoda, Kirschbaum Kindergarten Leinwar beiratkozás rendjéről
Előadó: Hanzelik Gábor polgármester

Május 13. (hétfő)

1. 2019. évi költségvetés előirányzat módosítása
Előadó: Hanzelik Gábor polgármester
2. 2018. évi költségvetési előirányzat módosítása
Előadó: Hanzelik Gábor polgármester
3. Beszámoló a 2018. évi költségvetés végrehajtásáról
Előadó: Hanzelik Gábor polgármester
4. 2018. évi zárszámadási rendelet megalkotása
Előadó: Hanzelik Gábor polgármester
5. Beszámoló a 2018. évi belső ellenőrzésről
Előadó: Baumstark Tiborné jegyző
6. Dorogi Kistérségi Társulás 2018. évi beszámolója
Előadó: Hanzelik Gábor polgármester

Június 17. (hétfő)

1. Rendőrségi tájékoztató községünk közbiztonsági helyzetéről

Előadó: Málnás Zsolt alezredes

2. Esztergomi Hivatásos Tűzoltóparancsnokság 2017. évi beszámolója
Előadó: Juhász Péter tűzoltó alezredes tűzoltóparancsnok
3. Beszámoló a Családsegítő és Gyermekjóléti Szolgálat munkájáról
Előadó: Tóth Krisztián a Gyermekjóléti és Családsegítő Szolgálat vezetője
4. Dorog és Térsége Szociális Alapellátó Szolgálat tevékenységéről szóló beszámoló
Előadó: Újbányi Tiborné intézményvezető
5. Háziiorvosi Szolgálat tevékenységéről szóló beszámoló
Előadó: Dr. Hargitai Zoltán háziiorvos
6. Védőnői Szolgálat tevékenységéről szóló beszámoló
Előadó: Szikoráné Burányi Rita védőnő
7. Beszámoló a Művelődési Ház tevékenységéről
Előadó: Pócsföldi Gáborné intézményvezető

Szeptember 9. (hétfő)

1. Beszámoló a 2018. évi I. féléves költségvetés végrehajtásáról
Előadó: Hanzelik Gábor polgármester
2. Bursa Hungarica Felsőoktatási Ösztöndíjpályázat csatlakozási nyilatkozat
Előadó: Hanzelik Gábor polgármester
3. Leányvári Erdély Jenő Általános Iskola működéséről szóló beszámoló
Előadó: Nagyné Engler Zsuzsanna iskolaigazgató
4. A Leányvári Cseresznyefa Óvoda, Kirschbaum Kindergarten Leinwar működéséről szóló beszámoló
Előadó: Szakmár Krisztina óvodavezető

Szeptember 28. (szombat)

- 1 Közmeghallgatás
Előadó: Hanzelik Gábor polgármester

Felelős: Hanzelik Gábor polgármester
Határidő: azonnal

6. Beszámoló a Hivatal munkájáról

Baumstark Tiborné jegyző: Az írásbeli beszámolót kiegészíteném azzal, hogy az idei évben nagyon hatékonyan és jól dolgozott a hivatal. Jó az apparátus összetétele. Kiszolgálják titeket képviselőket és bennünket vezetőket is. Nem fordul elő, hogy nem fogadtok el előterjesztést, mert nem megfelelő és nincsenek fellebbezések a döntéseinkkel szemben. Egy birtokvédelmi ügyben volt jogorvoslat. Ez egy jó mérce. Én jónak ítélem meg a hivatal munkáját. Ami szívfájdalom már évek óta, hogy

nincs megfelelően méltányos díjazása a köztisztviselőknek. Mi az erkölcsi elismerést is szívesen vesszük. Én például szakmai sikernek tartom, hogy bennünket keresnek más önkormányzatok, ha segítségre van szükségük.

Balogh András képviselő: Köszönjük szépen az egész hivatal munkáját. Előre láthatólag fog történni személyi változás a hivatalban?

Baumstark Tiborné jegyző: Az elmúlt időszakban nagy volt a változás, de ez a változás nem hátrányára vált a hivatalnak. A tervezett személyi változás az, hogy 2 év múlva én fogok nyugdíjba menni, itt majd gondolkodni kell az utódláson. Nagyon fiatalos társaság, nagyon jó közösség alakult ki a hivatalban, sokat segítik egymást. Én örülök annak, hogy közös hivatal van, mivel nagy segítség az, hogy az ügyintézők konzultálnak és jól tudják egymást helyettesíteni. Én most jól érzem magam ebben a hivatalban.

Hanzelik Gábor polgármester: Egyet értek jegyző asszonnyal, mert látom, hogy polgármester kollégák teszik fel sokadszor az álláshirdetéseket és nem találnak megfelelő munkaerőt. Az ASP okozta nehézségek miatt ez sok településen probléma. Nálunk az elmenők helyét is jól sikerült betölteni. Szerintem sem szabadna megszüntetni a közös hivatalt, mert sok előnyét látom. A köztisztviselők száma még kézben tartható, de jól működnek az egymást segítő munkák.

Balogh András képviselő: Jegyző asszony informatikai problémákról írt a beszámolóban, ezek megoldódtak?

Hanzelik Gábor polgármester: Az ASP működésével, ha megszűnik az internet szolgáltatás, akkor senki nem tud dolgozni. Sajnos a Jurop, Kalásznet átállás minket is érintett, sokszor nem volt internet. Gondolkodtunk azon, hogy milyen megoldás lehetséges erre, de a tervek szerint mi is szolgáltató váltunk.

Papp Pál képviselő: Köszönjük a hivatal egész éves munkáját.

Egyéb hozzászólás nem lévén Hanzelik Gábor polgármester szavazásra teszi a Piliscsévi Közös Önkormányzati Hivatal 2018. évi működéséről szóló előterjesztést.

Leányvár Község Önkormányzatának Képviselő-testülete 7 igen szavazattal ellenszavazat és tartózkodás nélkül meghozta az alábbi határozatot:

**Leányvár Község Önkormányzata Képviselő-testületének
120/2018.(XI.12.) L.K.Ö.Kt. határozata
a Piliscsévi Közös Önkormányzat Hivatal 2018. évi beszámolójáról**

Leányvár Község Önkormányzatának Képviselő-testülete a Piliscsévi Közös Önkormányzati Hivatal 2018. évi működéséről szóló beszámolót az előterjesztésnek megfelelően elfogadja.

Felelős: Baumstark Tiborné jegyző
Határidő: azonnal

7. 2018. évi ellenőrzési ütemterv elfogadása

Baumstark Tiborné jegyző ismerteti az írásbeli előterjesztést.

Hozzászólás nem lévén Hanzelik Gábor polgármester szavazásra teszi fel az 7.) számú

előterjesztést.

Leányvár Község Önkormányzatának Képviselő-testülete 7 egybehangzó igen szavazattal ellenszavazat és tartózkodás nélkül meghozta az alábbi határozatot:

**Leányvár Község Önkormányzata Képviselő-testületének
121/2018. (XI.12.) L.K.Ö.Kt. határozata
a 2019. évi belső ellenőrzési ütemtervről**

- 1) Leányvár Község Önkormányzatának Képviselő-testülete a 2019. évi belső ellenőrzési ütemtervet az előterjesztésnek megfelelően elfogadja.
- 2) Az S&B Audit-Consulting Tanácsadó, Számviteli és Ügyviteli Szolgáltató Betéti Társaság ajánlatát a 2019. évi belső ellenőrzés elvégzésére elfogadja.

Felelős: Baumstark Tiborné jegyző

Határidő: azonnal

8. A közösségi együttélés alapvető szabályairól és ezek elmulasztásának jogkövetkezményeiről szóló rendelet elfogadása

Baumstark Tiborné jegyző ismerteti az írásbeli előterjesztést.

Hanzelik Gábor polgármester: Számos olyan probléma vetődött fel zajkeltés, füstölés, közterület használat témában, amit felhatalmazó rendelet nélkül nem tudunk kezelni. Jegyző asszonytól a szabálysértési jogkört elvettek, ezért gondoltuk azt, hogy pár területet kiemelve szülessen meg egy ilyen rendelet, ami alapján bizonyos magatartásokat szankcionálni lehetne.

Baumstark Tiborné jegyző: Sok önkormányzatnál már évek óta van rendelet, de én azt gondoltam, hogy soha nem lesz szükség Leányváron és Piliscséven egy ilyen helyi rendeletre. Az elmúlt időszakban az a tapasztalat, hogy nem ér már sokat a figyelmeztetés. Ma már hiába írok, nem szűnik meg a jogellenes magatartás. Bízom abban, hogy elegendő lesz egy figyelmeztetés vagy minimum összegű pénzbírság ahhoz, hogy annak visszatartó hatása legyen.

Misikné Lóczy Irén képviselő: Ez a rendelettervezet több mindent tartalmaz, azt is, ha valakinél a járdán nem lehet közlekedni, mert olyan gázos, vagy az árok tele van szeméttel. Én ezt támogatom. De arra is vonatkozik, ha valaki vasárnap füvet nyír, vagy közterületen áll az autójával? Ezeket is rögtön büntetnénk?

Hanzelik Gábor polgármester: Az első lépés most is egy felszólítás lenne.

Csobán Zoltán képviselő: Úgy gondolom, hogy nem lenne szabad nagyon ebbe az irányba elmennünk. Az én szomszédomban folyik olyan felújítás, ahol főleg hétvégén dolgoznak. Nem zavar engem, mert nyilván én is építkeztem valamikor. Nem szeretném, ha elmennénk olyan irányba, hogy lehetetlenné tennék ezeket a tevékenységeket. Például Németországban mód van arra, hogy házilagos kivitelezéssel készüljenek családi házak, nálunk már erre is szigorú szabályok vannak. Én nem szeretném a nevemet adni olyasmihhez, ami még tovább ellehetetlenít bizonyos tevékenységeket.

Balogh András képviselő: Én a Zoli gondolatát folytatnám. Szerintem nagy különbség van a között, hogy mondjuk házat újítanak fel hétvégén, vagy termelői tevékenységet folytatnak. Különbséget kellene tenni a között, hogy egy-egy eseti dolog történik, vagy folyamatos a tevékenység. Engem

nem zavar, ha este hangosabban szól a zene valahol, mert ezek eseti dolgok, évente egy-két ilyen nap van.

Csobán Zoltán képviselő: Vannak olyan tevékenységek, például a közterület tisztántartás, vagy az égetés, amit már most is szabályozunk rendeletben. Ezeket továbbra is támogatom. Van lehetőség arra, hogy akkor lehessen szankcióval súlytani bizonyos tevékenységet, amennyiben arra lakossági panasz érkezik?

Baumstark Tiborné jegyző: Ez a kérelemre, vagy a hivatalból indított eljárás kérdéskörét feszegeti, ha én tapasztalok egy jogsértést, az hivatalból indul és nem lenne szankcionálható? Ez nem jó megoldás. Természetesen nem elsősorban a büntetés a cél, hanem az, hogy lenne visszatartó ereje a rendeletnek. Valóban vannak rendeleteink a közterület tisztántartására, az égetésre, az állat és ebtartásra, de ezek alapján nem tudunk szankciót megállapítani.

Hanzelik Gábor polgármester: Úgy látom, hogy szükség lenne arra, hogy pontonként menjünk végig a rendeleten. A fás szárú növények védelmével kapcsolatos kötelezettség kapcsán nagyon ritkán kaptunk fakivágási engedélyt, a túlnyomó többség egyszerűen fogja és kivágja a fát a közterületen. A település arculata szempontjából nem mindegy, hogy Leányváron pár év múlva lesz-e fás szárú növény.

Hanzelik Gábor polgármester: A jogellenes közterület használat kérdéskörében: az Erzsébet utca gyalázatos képet kezd mutatni. Mindenhol állnak az autók, padkán, zöldfelületen, előkertben. Ez nem jó irány. Mindenki megkapná a jóváhagyást, hogy létesítsen burkolt parkolót a háza előtt. Elérendő cél, hogy szilárd burkolattal el nem látott területen ne parkoljon senki. Mivel ehhez engedélyt kell kérnie, és ki kell alakítania egy gépkocsi várakozót, ezért ennek a hatályba léptetése a tervek szerint jövő augusztus 31. lenne.

Papp Pál képviselő: Vannak rendkívüli esetek, például a hétvége is, amikor a faluban búcsú lesz, hogy nagyobb vendéglátás miatt több autó áll a házak előtt. Ezt nem kellene büntetni.

Molnár-Bánffy Kata alpolgármester: Egyet értek ezzel, vannak olyan esetek minden családban, amikor családi rendezvény miatt kint parkolnak az autók.

Hanzelik Gábor polgármester: Javaslom, hogy az előterjesztés szerinti 3. pont kerüljön ki a rendeletből. Tudatosan kiveszünk így a saját kezünkben egy lehetőséget, hiszen ezután annak sem tudunk majd szólni, aki leamortizálja a közterületet, azokról az üzemképtelen autókról már nem is szólva, amik hónapokig foglalják a közterületet.

Balogh András képviselő: Javaslom, hogy a 3. pontból az üzemképtelen gépjárművek tárolásának tilalma maradjon benne a rendeletben.

Csobán Zoltán képviselő: Szerint ez a falu nem úgy épült, hogy akár 2-3 autót el tudjanak helyezni az udvaron belül. Lehet, hogy azzal nagyobb környezetszennyezést okoz, ha kiáll több autóval ahhoz, hogy a belsővel kiférjen, mint ha zöldfelületen áll.

Balogh András képviselő: Javaslom, hogy a közterületen történő filmforgatás szabályainak megszegésével kapcsolatos rendelkezéseket vegyük ki a rendeletből. Nincs rá szükség.

Hanzelik Gábor polgármester: Az állatok tartásával kapcsolatos szabályok megszegéséről mindenképpen döntenünk kell. Az elmúlt időben egyre több kutya kóborol a közterületen. Volt rendőrségi feljelentésünk is, mivel a Vaskapu pusztán három kutya több kirándulót, futót megkergetett. Több ízben próbálta a gyepmester befogni a kutyákat mire sikerült. A rendőrök is

több ízben jártak a tulajdonosnál, mivel egy kesztölci hölgy feljelentést is tett.

Hanzelik Gábor polgármester: A zajvédelemmel kapcsolatos panaszokkal a közösségi oldalakon egyre többször találkozom. Nem gondolom, hogy a falusi létformával összeegyeztethető, hogy még vasárnap délben is hangos zajjal járó tevékenységet kell végezni. Nyáron nagyon zavaró volt, hogy például egy családi ház komplett tetőcseréjébe vasárnap reggel kezdenek bele. Vannak olyan dolgok, amiket nem kell vasárnap csinálni. A képviselői hozzászólások alapján annyit módosítanék a javaslaton, hogy határozzuk meg, hogy milyen hangterhelési érték az, amit vasárnap megengedünk. Ez lehetne az, hogy ha a tevékenység az éjjeli hangterhelésre vonatkozó értéket nem éri el, akkor azt engedjük.

Csobán Zoltán képviselő: Egyet értek ezzel, szerintem ne határozzunk meg eszközt, amit nem használhat, hanem írjuk elő, hogy ünnepnap és vasárnap bizonyos dB meghaladó zajkeltő tevékenységet bírságolunk.

Hanzelik Gábor polgármester az elhangzottak alapján javaslom, hogy napoljuk el a rendelet megalkotásával kapcsolatos döntést, és járjuk körbe az elhangzott javaslatok alkalmazhatóságát.

9. A helyi adókról szóló rendelet felülvizsgálata

Baumstark Tiborné jegyző ismerteti az írásbeli előterjesztést.

Hanzelik Gábor polgármester: Kötelező évente felülvizsgálni az adórendeletünket. Módosítását nem javasoljuk.

Megvitatást követően Hanzelik Gábor polgármester szavazásra teszi fel a 9. Napirendi ponthoz kapcsolódó írásbeli előterjesztést.

Leányvár Község Önkormányzatának Képviselő-testülete 7 egybehangzó igen szavazattal az alábbi határozatot hozta:

Leányvár Község Önkormányzata Képviselő-testületének 122/2018.(XI.12.) L.K.Ö.Kt. határozata a helyi adókról szóló beszámoló elfogadásáról

Leányvár Község Önkormányzatának Képviselő-testülete a helyi adókról szóló beszámolót az előterjesztésnek megfelelően a szóbeli kiegészítésekkel együtt elfogadja, az adórendelet nem kívánja módosítani.

Felelős: Baumstark Tiborné jegyző
Határidő: azonnal

10. Panoráma utca útépítés befejező szakaszára kivitelező kiválasztása

Hanzelik Gábor polgármester ismerteti a beékeztett három árajánlatot. Javasolja, hogy a Resser Építő Kft. térköves ajánlata kerüljön elfogadásra, mint a legalacsonyabb összegű ajánlat.

Megvitatást követően Hanzelik Gábor polgármester szavazásra teszi fel a 10. Napirendi ponttal kapcsolatos előterjesztést.

Leányvár Község Önkormányzatának Képviselő-testülete 7 igen szavazat mellett az alábbi

határozatot hozta:

**Leányvár Község Önkormányzata Képviselő-testületének
123/2018.(XI.12.) L.K.Ö.Kt. határozata
a Panoráma utca útépítés befejező szakaszára kivitelező kiválasztásáról**

- 1.) Leányvár Község Önkormányzata Képviselő testülete úgy határoz, hogy a Panoráma utca útépítés befejező szakaszának kivitelezésére a Ressler Építő Kft. 2532 Tokod, Diófa u. 4. szám alatti vállalkozó tényleg útburkolatra vonatkozó ajánlatát fogadja el.
- 2.) A képviselő-testület a beruházás költségét 6 295 760,-Ft + ÁFA összeget a 2018. évi költségvetés módosított előirányzata terhére biztosítja.
- 3.) Felhatalmazza a polgármestert a vállalkozói szerződés aláírására.
- 4.) Az ajánlatban meghatározott munkaterületet a vállalkozónak átadja.

Felelős: Hanzelik Gábor polgármester.

Határidő: 1.) -2.)-3.) azonnal 4.) 2019. december 31.

11. Ravatalozó felújítása – tervek elfogadása

Hanzelik Gábor polgármester ismerteti a ravatalozó felújítása az átdolgozott tervet. A terveket anyagi ellenszolgáltatás nélkül készítettem, azonban szükség van egy 0 Ft-os vállalkozói szerződés megkötésére.

Balogh András képviselő: Nekem nagyon tetszik az új terv. Az atyával meg kellene beszélni, hogy a tetőbe integrált kereszt hogyan álljon, illetve szerintem jó lenne egy toronyvilágítás.

Megvitatást követően Hanzelik Gábor polgármester szavazásra teszi fel a 11. Napirendi ponttal kapcsolatos előterjesztést.

Leányvár Község Önkormányzatának Képviselő-testülete 7 igen szavazat mellett az alábbi határozatot hozta:

**Leányvár Község Önkormányzata Képviselő-testületének
124/2018. (XI.12.) L.K.Ö.Kt. határozata
a leányvári temető ravatalozójának tervezéséről**

Leányvár Község Képviselő-testülete a ravatalozó bővítési tervei közül Hanzelik Gábor okl. építészmérnök terveit fogadja el, megbízza Molnár-Bánffy Kata alpolgármestert, hogy kössön anyagi ellenszolgáltatás nélküli vállalkozói szerződést a tervezővel.

Felelős: Molnár-Bánffy Kata alpolgármester

Határidő: azonnal

12. Gálicz Györgyi önkormányzati terület bérlésével kapcsolatos kérelme

Hanzelik Gábor polgármester köszönti a napirendi pont tárgyalására megjelent Gálicz Györgyi kérelmezőt. Györgyinek határozatlan idejű bérleti szerződése van az önkormányzattal a trafóház melletti három helyrajzi számból álló területre, melyen most egy viszonylag nagyobb épületet szeretne elhelyezni. Ehhez kéri az önkormányzat hozzájárulását. A tervezett épület építési engedély

köteles, meg kell felelnie az összes építési előírásunknak. Az első megkeresésben az hangzott el, hogy érdekelte volna akár a terület megvásárlása is, azonban ezen van egy szennyvízátemelő is ezért ez a terület nem adható el. Az ingatlanon építményt elhelyezni a tulajdonos hozzájárulásával lehet. Ha a testület jóváhagyása megvan, akkor lehet építési engedélyt kérni bérleményre is. Az építési szabályokat be kell tartani. Egy gond lehet, hogy a három telek összevonása nélkül nem kaphat építési engedélyt. Javaslom, hogy amennyiben a képviselő-testület támogatja a kérelmet és a bérlethez ilyen feltételekkel is hozzájárul, akkor a telekösszevonással kapcsolatos költségek a kérelmezőt terheljék, mivel az önkormányzatnak nincs szüksége arra, hogy a telkek összevonásra kerüljenek.

Gálicz Györgyi kérelmező: Van olyan megoldás esetleg, ami még nem építési engedély köteles? Csak a busz lenne nagyobb, amit a telken elhelyeznék, az épület nem lenne sokkal nagyobb, mint most. Mi az az építmény méret, amitől építési engedély köteles?

Csobán Zoltán képviselő: Szerintem egy jól működő dologról van szó, és 30 m² helyett 50 m² lenne az épület, amit nem érzek olyan nagy változásnak, hogy nem tudnám azt ott elképzelni. Ebben az esetben nem lesz előírás a parkolóhely kialakítás?

Baumstark Tiborné jegyző: De igen, de ez nem jelentős nagyságú, van akkora a terület.

Balogh András képviselő: Nagyon örülök a fejlesztésnek, jó, hogy működik ez a büfé. Azt kérném, hogy az új buszt egy fél méterrel lejjebb helyezzék el, mert sokan panaszkodnak arra, hogy a 10-es útra történő kifordulásnál eltakarja a kilátást.

Hanzelik Gábor polgármester: Az építkezésnél az építési szabályok szerint konkrét méterben mérhető előkert van, vagy igazodás a meglévőhöz, így mindenképpen lejjebb kell elhelyezni, de ezt a rendezési tervben meg kell nézni.

Papp Pál képviselő: A jelenlegihez képest mennyivel kerülne lejjebb a büfé?

Hanzelik Gábor polgármester: Ha jól rémlik nekem, akkor 3 méteres előkert van előírva, de ezt az építéshatósággal kell egyeztetni.

Megvitatást követően Hanzelik Gábor polgármester szavazásra teszi fel Gálicz Györgyi kérelmével kapcsolatos előterjesztést.

Leányvár Község Önkormányzatának Képviselő-testülete 7 igen szavazat és egy tartózkodás mellett az alábbi határozatot hozta:

**Leányvár Község Önkormányzata Képviselő-testületének
125/2018. (XI.12.) L.K.Ö.Kt. határozata
a Leányvár 903, 904, 905 valamint 906 hrsz-ú ingatlanokon 50 m² nagyságú terület
bérbeadásáról**

- 1) Leányvár Község Önkormányzatának Képviselő-testülete úgy dönt, hogy Gálicz Györgyi 2518 Leányvár, Bécsi út 48. szám alatti lakos kérelmére a Leányvár, 903, 904, 905 valamint 906 hrsz-ú ingatlanokon 50 m² nagyságú területet bérbeadásához elvi hozzájárulását adja.
- 2) Az építési engedélyezési eljáráshoz szükséges telekösszevonásokkal kapcsolatos költségek a kérelmezőt terhelik.

Felelős: Hanzelik Gábor polgármester

Határidő: azonnal

13. Az oktatási intézményekben fizetendő étkezési és gondozási térítési díjakról szóló rendelet módosítása

Baumstark Tiborné jegyző ismerteti az írásbeli előterjesztést.

Megvitatást követően Hanzelik Gábor polgármester szavazásra teszi fel a Napirendi ponttal kapcsolatos írásbeli előterjesztést.

Leányvár Község Önkormányzatának Képviselő-testülete 7 egybehangzó igen szavazattal az alábbi rendeletet alkotja:

**Leányvár Község Önkormányzat Képviselő-testületének
11/2018.(XI.13.) önkormányzati rendelete
az oktatási intézményekben fizetendő étkezési és gondozási térítési díjakról szóló
10/2013. (VI.25.) önkormányzati rendelet módosításáról**

3. melléklet

14. Egyebek

a) Pilis Naturpark javaslat

Hanzelik Gábor polgármester ismerteti az írásbeli javaslatot. Nem tudjuk, hogy milyen kötelezettségekkel jár. Keszölc és Piliscsév számára ez kedvező ajánlat lehet, hiszen ott van lovasturizmus, vannak szállásadók. Leányváron semennyi turizmus nincs. Tagjai lehetünk egy ilyen egyesületnek, de nincs semmi haszna. 100 Ft/lakos összegű hozzájárulást kellene fizetni.

Molnár-Bánffy Kata alpolgármester: Nem látom, hogy a fejlesztési forrásokból Leányvár mit tudna profitálni.

Balogh András képviselő: Megfelelő szakmai terv hiányában nem támogatom.

Megvitatást követően Hanzelik Gábor polgármester szavazásra teszi fel a Napirendi ponttal kapcsolatos előterjesztést.

Leányvár Község Önkormányzatának Képviselő-testülete 7 egybehangzó igen szavazat mellett az alábbi határozatot hozta:

**Leányvár Község Önkormányzata Képviselő-testületének
126/2018. (XI.12.) L.K.Ö.Kt. határozata
a Pilis Naturpark javaslatáról**

Leányvár Község Képviselő-testülete úgy dönt, hogy a Pilis Naturpark javaslatát az előterjesztés szerinti formában nem támogatja.

Felelős: Hanzelik Gábor polgármester

Határidő: azonnal

b) Templom utca útervezési ajánlat elfogadása

Hanzelik Gábor polgármester: Megérkezett a tervezési ajánlat a Templom utca hátsó szakaszának építésére. A részletes tételket láthatjátok. Véletlenül került be a szennyvízcsatorna munkarész, mivel erre nincs szükség, ezért ezzel a 190.000,- Ft-os összeggel csökkenteni kell az ajánlatot.

Megvitatást követően Hanzelik Gábor polgármester szavazásra teszi fel a Napirendi ponttal kapcsolatos előterjesztést.

Leányvár Község Önkormányzatának Képviselő-testülete 7 igen szavazat mellett az alábbi határozatot hozta:

Leányvár Község Önkormányzata Képviselő-testületének 127/2018.(XI.12.) L.K.Ö.Kt. határozata a Templom utca útervezési ajánlat elfogadásáról

- 1.) Leányvár Község Önkormányzata Képviselő testülete úgy határoz, hogy a Templom utca útervezésével kapcsolatban a DE-MA Projekt Kft. 2510 Dorog, Zrínyi u. 2. szám alatti vállalkozó ajánlatát fogadja el.
- 2.) A képviselő-testület a tervezést költségét 970.000,-Ft + ÁFA összeget a 2019. évi költségvetés előirányzata terhére biztosítja.
- 3.) Felhatalmazza a polgármestert a vállalkozói szerződés aláírására.

Felelős: Hanzelik Gábor polgármester
Határidő: azonnal

c) 10-es út és volt pizzéria közötti útszakasz (884 hrsz) közvilágítása

Hanzelik Gábor polgármester: Lakossági megkeresés alapján kértem árajánlatot a pizzériához vezető útszakasz közvilágítására. Amíg működött a pizzéria, addig arra volt rákötve a lámpa és onnan volt a világítás.

Csobán Zoltán képviselő: Ez egy önkormányzati út?

Hanzelik Gábor polgármester: Ez a MÁV területe.

Papp Pál képviselő: Engem is megkeresett az ott lakó, és azt is felajánlotta, hogy hajlandó lenne hozzájárulni a költségekhez.

Hanzelik Gábor polgármester: Javaslom annak az elfogadását, hogy mi az első lakóház végéig, bruttó 300.000,- Ft összegig vállalnánk a közvilágítás kivitelezését.

Megvitatást követően Hanzelik Gábor polgármester szavazásra teszi fel a Napirendi ponttal kapcsolatos előterjesztést.

Leányvár Község Önkormányzatának Képviselő-testülete 7 igen szavazat mellett az alábbi határozatot hozta:

Leányvár Község Önkormányzata Képviselő-testületének

128/2018.(XI.12.) L.K.Ö.Kt. határozata
10-es út és volt pizzéria közötti útszakasz (884 hrsz) közvilágítása

- 1.) Leányvár Község Önkormányzata Képviselő testülete úgy határoz, hogy 10-es út és a volt pizzéria közötti útszakasz (884 hrsz) közvilágításának kivitelezését bruttó 300.000,- Ft összeghatárig vállalja.
- 2.) A képviselő-testület az 1.) pontban meghatározott összeget a 2019. évi költségvetés előirányzata terhére biztosítja.
- 3.) Felhatalmazza a polgármestert a vállalkozói szerződés aláírására.

Felelős: Hanzelik Gábor polgármester
Határidő: azonnal

d) Orvosi rendelő részére klíma beszerzése

Hanzelik Gábor polgármester ismerteti Kovács Balázs vállalkozó ajánlatát az orvosi rendelő klíma gépeire és szerelésére.

Megvitatást követően Hanzelik Gábor polgármester szavazásra teszi fel a Napirendi ponttal kapcsolatos előterjesztést.

Leányvár Község Önkormányzatának Képviselő-testülete 7 igen szavazat mellett az alábbi határozatot hozta:

Leányvár Község Önkormányzata Képviselő-testületének
129/2018.(XI.12.) L.K.Ö.Kt. határozata
Orvosi rendelő részére klíma beszerzése

- 1.) Leányvár Község Önkormányzata Képviselő testülete úgy határoz, hogy az orvosi rendelő klíma gépeire és szerelésére Kovács Balázs 2521. Csolnok, Radnóti utca 12. szám alatti egyéni vállalkozó árajánlatát fogadja el az előterjesztésnek megfelelően.
- 2.) A képviselő-testület az előterjesztésben meghatározott összeget a 2019. évi költségvetés előirányzata terhére biztosítja.
- 3.) Felhatalmazza a polgármestert a vállalkozói szerződés aláírására.

Felelős: Hanzelik Gábor polgármester
Határidő: azonnal

Egyéb észrevétel, hozzászólás nem lévén Hanzelik Gábor polgármester megköszönte a részvételt és az ülést 22.00 órakor bezárta.



K.m.f.



JELENLÉTI ÍV

Leányvár község Képviselő-testületének

2018. november 12-én tartott képviselő-testületi üléséről

Leányvár Község Önkormányzata részéről

Hanzelik Gábor polgármester

Molnár-Bánffy Kata alpolgármester

Balogh András képviselő

Csobán Zoltán képviselő

Misikné Lóczy Iren képviselő

Papp Pál képviselő

Pfluger Antal képviselő

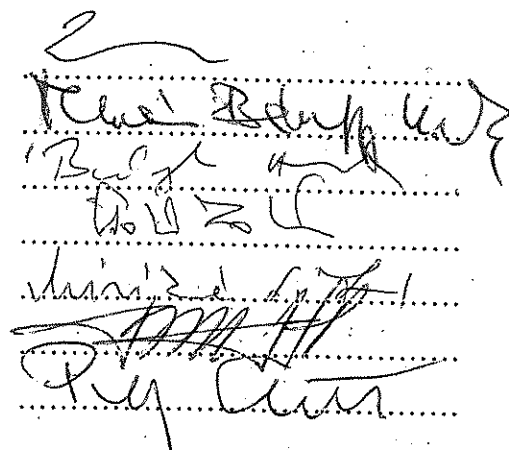

Meghívott vendégek:

Baumstark Tiborné jegyző

Valek Zsuzsanna jegyzőkönyv-vezető

Fári-Nagy Zsuzsanna pénzügyi ügyintéző

Szakmár Krisztina óvodavezető

Gálicz Györgyi kérelmező

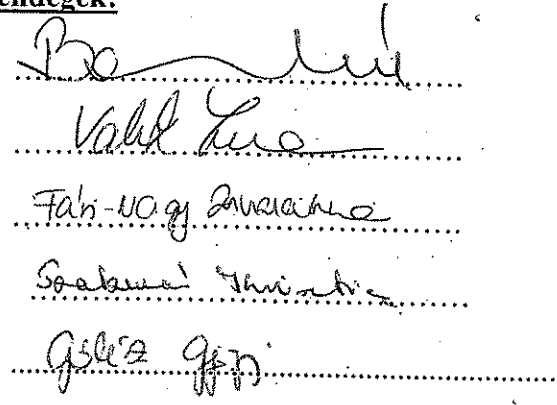

.....
.....
.....
.....
.....
.....
.....
.....
.....
.....

**Leányvár Község Önkormányzata Képviselő-testületének
9/2018. (XI.13.) önkormányzati rendelete,
az Önkormányzat 2018. évi költségvetéséről szóló,
1/2018. (I.30.) rendeletének módosításáról**

Leányvár Község Önkormányzatának Képviselő-testülete az Államháztartásról szóló 2011. évi CXCV. törvény 23.§ (1) bekezdése alapján, figyelembe véve az államháztartásról szóló törvény végrehajtásáról szóló 368/2011. (XII. 31.) Kormányrendeletben meghatározottakat, a 2018. évi költségvetés módosításáról az alábbi rendeletet alkotja:

1.§ A Rendelet 3.§ -a helyébe a következő rendelkezés lép:

„Az önkormányzat a 2018. évi (összevont) költségvetési

a) kiadási főösszegét	331.828 ezer forintban,
melyből: - működési kiadás:	234.187 ezer forint
- felhalmozási kiadás:	97.641 ezer forint
b) bevételi főösszegét	331.828 ezer forintban állapítja meg,
melyből: - működési bevétel:	297.608 ezer forint
- felhalmozási bevétel:	34.220 ezer forint.”

2.§ A Rendelet 7.§ (1) bekezdése helyébe a következő rendelkezés lép:

„Az Önkormányzat az általános és céltartalék előirányzatokat az alábbiak szerint hagyja jóvá:

Az önkormányzat tartaléka összesen:	60.840 eFt
ebből - általános tartalék:	50.840 eFt
- likvidtartalék:	10.000 eFt.”

3.§ A Rendelet 12.§ helyébe a következő rendelkezés lép:

„Az önkormányzat a 2018. évi saját költségvetési

a) kiadási főösszegét	331.740 ezer forintban,
melyből: - működési kiadás:	234.869 ezer forint
- felhalmozási kiadás:	96.871 ezer forint
b) bevételi főösszegét	331.740 ezer forintban állapítja meg,
melyből: - működési bevétel:	297.520 ezer forint
- felhalmozási bevétel:	34.220 ezer forint.”

4.§ A Rendelet 13.§ helyébe a következő rendelkezés lép:

„Az önkormányzat a Leányvári Óvoda 2018. évi költségvetési

a) kiadási főösszegét	58.555 ezer forintban,
melyből: - működési kiadás:	57.784 ezer forint
- felhalmozási kiadás:	771 ezer forint
b) bevételi főösszegét	58.555 ezer forintban állapítja meg,
melyből: - működési bevétel:	58.555 ezer forint
- felhalmozási bevétel:	0 ezer forint.”

5.§ A Rendelet 1-12. melléklete helyébe e rendelet 1-12. melléklete lép.

6.§ E rendelet a kihirdetést követő napon lép hatályba.

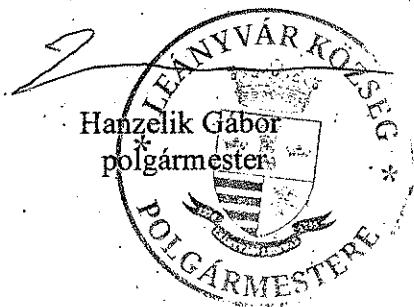

1. melléklet

Címrend

2018.11.12.

Cím	Alcím	Cím neve
1.		Leányvár Község Önkormányzata
	1	Szennyvíz gyűjtése, tisztítása, elhelyezése
	2	Települési hulladék vegyes(ömlesztett) begyűjtése, szállítása, átrakása
	3	Közutak, hidak, alagutak üzemeltetése, fenntartása
	4	Óvodai intézményi étkeztetés
	5	Iskolai intézményi étkeztetés
	6	Önkormányzatok és önkormányzati hivatalok jogalkotó és általános igazgatási tevékenysége
	7	Város-, községgazdálkodási egyéb szolgáltatások
	8	Önkormányzatok elszámolásai a központi költségvetéssel
	9	Ár- és belvízvédelemmel összefüggő tevékenységek
	10	Óvodai nevelés, ellátás működtetési feladatai
	11	Köznevelési intézmény 5-8. évfolyamán tanulók nevelésével, oktatásával összefüggő működtetési feladatok
	12	Ifjúság-egészségügyi gondozás
	13	Idős, demens betegek nappali ellátása
	14	Lakásfenntartási támogatás normatív alapon
	15	Ápolási díj alanyi jogon
	16	Ápolási díj méltányossági alapon
	17	Rendszeres gyermekvédelmi pénzbeli ellátás
	18	Kiegészítő gyermekvédelmi támogatás
	19	Óvodáztatási támogatás
	20	Egyéb szociális pénzbeli és természetbeni ellátások, támogatások
	21	Elhunyt személyek hátramaradottainak pénzbeli ellátásai
	22	Gyermekvédelmi pénzbeli és természetbeni ellátások
	23	Mozgáskorlátozottak közlekedési támogatása
	24	Egyéb önkormányzati eseti pénzbeli ellátások
	25	Adósságkezelési szolgáltatás
	26	Közgyógyellátás
	27	Köztemetés
	28	Szociális étkeztetés
	29	Házi segítségnyújtás
	30	Családsegítés
	31	Start-munka program - Téli közfoglalkoztatás
	32	Hosszabb időtartamú közfoglalkoztatás
	33	Országos közfoglalkoztatási program
	34	Könyvtári szolgáltatások
	35	Közművelődés- hagyományos közösségi kulturális értékek gondozása
	36	Civil szervezetek működési támogatása
	37	Köztemető fenntartás és működtetés
	38	Az önkormányzati vagyonnal való gazdálkodással kapcsolatos feladatok
	39	Kiemelt állami és önkormányzati rendezvények
	40	Lakóingatlan bérbeadása, üzemeltetése
2.		Leányvári Óvoda
	1	Óvodai intézményi étkeztetés
	2	Óvodai nevelés, ellátás

2. melléklet

Leányvár Község Önkormányzata 2018. évi összevont mérleg

adatok: forintban

Bevételek					Kiadások				
	összesen	kötelező feladat	önként vállalt feladat		összesen	kötelező feladat	önként vállalt feladat		
Önkormányzatok működési támogatása (B11)	85 013 206	85 013 206			72 932 120	72 932 120			
Egyéb műk. c. tám. bev. államh. -on belülről (B16)	9 808 345	9 808 345			14 118 000	14 118 000			
Egyéb felhalm. c. támog. bev. államh. bel. (B25)	258 000		258 000		66 491 237	48 319 237	18 172 000		
Közhatalmi bevételek (B3)	51 874 104	51 874 104			9 287 920	9 287 920			
Működési bevételek (B4)	32 723 078	5 000 000	27 723 078		4 713 032	4 713 032			
Felhalmozási bevételek (B5)	62 000 000		62 000 000		2 778 000		2 778 000		
Felhalm. c. átvett pénzeszközök (B7)	0	0			58 467 000	58 467 000			
Központi, irányítószervi támogatás (B816)	58 467 000	58 467 000			2 676 285	2 676 285			
Tárgyévi bevételek	300 143 733	210 162 655	89 981 078		231 813 594	210 513 594	21 300 000		
Maradvány igénybevétele (B813) önkormányzat	90 068 664	90 068 664			8 838 000		8 838 000		
Maradvány igénybevétele (B813) óvoda	83 081	83 081			88 803 559	5 103 590	83 699 969		
Mindösszesen	390 295 478	300 314 400	89 981 078		390 295 478	215 617 184	174 678 294		
Intézmény finanszírozás	-58 467 000	-58 467 000			-58 467 000	-58 467 000			
Halmazódásmentes főösszeg	331 828 478	241 847 400	89 981 078		331 828 478	157 150 184	174 678 294		

Bevételek			Kiadások			
	összesen	kötelező feladat	önként vállalt feladat	összesen	kötelező feladat	önként vállalt feladat
Önkormányzatok működési támogatása (B11)	85 013	85 013		72 932	72 932	
Egyéb műk. c. tám. bev. államh.-on belülről (B16)	9 808	9 808		14 118	14 118	
Egyéb felhalm. c. támog. bev. államh. bel. (B25)	258		258	66 491	48 319	18 172
Közhatalmi bevételek (B3)	51 874	51 874		9 288		
Működési bevételek (B4)	32 723	5 000	27 723	4 713	4 713	
Felhalmozási bevételek (B5)	62 000		62 000	2 778		
Felhalm. c. átvett pénzeszközök (B7)	58 467	58 467		58 467	58 467	
Központi, irányítószervi támogatás (B816)				2 676	2 676	
Tárgyévi bevételek	300 144	210 163	89 981	231 814	210 514	350
Maradvány igénybevétele (B813) önkormányzat	90 069	90 069		8 838		8 838
Maradvány igénybevétele (B813) óvoda	83	83		88 804	5 104	83 700
Mindösszesen	390 295	300 314	89 981	60 840		60 840
Intézmény finanszírozás	58 467	58 467		390 295	215 617	174 678
Halmazódásmentes főösszeg	331 828	241 847	89 981	331 828	157 150	174 678

adatok: ezer forintban

3. melléklet

Leányvár Község Önkormányzata 2018. évi költségvetése kormányzati funkcióként

Ssz.	Kormányzati funkció	Lét- szám	Int. fin.	Működési bevételek				Felhalmozási bevételek				Tám.köls. visszat.	Műk-i hitel	Felj-i hitel	e Ft Pénzforg.n.be v.	
				Műk.tám.	Támog.	Közhat. bev.	Műk.bev.	Átvett pe.	Felh.bev.	Tám.c.felh. bev.	Átv.pe.felhalm- ra					
	Leányvár Község Önkormányzata															
1.	Személyi költségek felhatalmazás						6 482									
2.	Települési hulladékok vegyes(önlesterít) begyűjtése, szállítása, átrakása															
3.	Közutak, hidak, alagutak üzemeltetése, fenntartása															
4.	Óvodai intézmény fenntartás															
5.	Szociális intézmény fenntartás	1					6 350									
6.	Önkormányzati igazgatás	2					19 659				62 000					
7.	Közülgeltetés															
8.	Városi köztervezési feladatok	1														
9.	Önkormányzati köznevelési feladatok					87 173	51 300									90 069
10.	Felhalmozási célú feladatok															
11.	Ar- és belvizvédelemmel összefüggő tevékenységek															
12.	Óvodai nevelés, ellátás működési feladatai															
13.	Köznevelési intézmény 5-8. évfolyamán tanulók nevelésével, oktatásával összefüggő működési feladatok															
14.	Szociális feladatok	1								4 237						
15.	Ifjúság-egészségügyi gondozás															
16.	Munkanélküli aktív korúak ellátása															
17.	Idős, demens betegek nappali ellátása															
18.	Lakásfenntartási támogatás normatív alapon															
19.	Ápolási díj alanyi jogon															
20.	Ápolási díj méltányossági alapon															
21.	Rendszeres gyermekvédelmi pénzbeli ellátás															
22.	Kiegészítő gyermekvédelmi támogatás															
23.	Óvodázottatási támogatás															
24.	Egyéb szociális pénzbeli és természetbeni ellátások, támogatások															

Ssz.	Kormányzati funkció	Lét- szám	Inf. fin.	Működési bevételek				Felhalmozási bevételek				eft						
				Műk.tám.	Támog.	Közhat. bev.	Műk.bev.	Átvett pe.	Felh.bev.	Tám.c.felh. bev.	Átv.pe. felhalma- ra		Tám.kölcs. vissza- t.	Műk-i hitel	Fejli- hitel	Pénzforg.n.bé- v.		
25.	Elhunyt személyek hátramaradottainak pénzbeli ellátásai																	
26.	Gyermekvédelmi pénzbeli ellátás, gyermekszociális ellátások				109													
27.	Mozgáskorlátozottak közlekedési támogatása																	
28.	Egyéb önkormányzati eseti pénzbeli ellátások																	
29.	Adósságkezelési szolgáltatás																	
30.	Közgyógyellátás																	
31.	Köztemetés																	
32.	Szociális ékeztetés																	
33.	Házi segítségnyújtás																	
34.	Családsegítés																	
35.	Start-munka program - Téli közfoglalkoztatás																	
36.	Hosszabb időtartamú közfoglalkoztatás																	
37.	Összees közfoglalkoztatási program	5				3 560												
38.	Könyvtári szolgáltatások																	
39.	Köznevelési intézmények működési támogatása	1					432											
40.	Civil szervezetek működési támogatása																	
41.	Köznevelési intézmények működési támogatása																	
42.	Önkormányzati vagyonnal való gazdálkodással kapcsolatos feladatok						370											
43.	Nemzeti ünnepek programjai																	
44.	Lakóingatlan berbeadása, üzemeltetése																	
	Leányvári Óvoda																	
45.	Óvodai nevelés, ellátás	6	58 467															
46.	Óvodai nevelés, ellátás működtetési feladatai																	
47.	Óvodai intézményi elkeztetés	1					5											
48.	Nemzetiségi óvodai nevelés, ellátás	7																
	Összesen:	25	-58 467		109	90 733	51 300	33 297	4 237	62 000							90 152	
	Bevételek mindösszesen																	390 295
	Intézmény finanszírozás																	58 467
	Halmazódásmentes főösszeg																	331 828

Ssz.	Kormányzati funkció	Lét- szám	Int. fin.	Működési kiadás						Felhalmozási kiadás				eft				
				Személyi jut.	Járlé- kok	Dologi kiad.	Pénzeszköz- ad.	Tám.ért. kiad.	Ellátottak p. jutt.	Felújítás	Beruházás	Felh. atad. pe.	Tám.ért. kiad.		Hitel	Tartalék		
	Leányvár Község Önkormányzata																	
1.	Személyi juttatások, díjazások, elismerések																	
2.	Települési hulladék vegyes(önlevezett) begyűjtése, szállítása, ártakása																	
3.	Közműhálók, csatornák, vízvezetékrendszer, szennyvízcsatorna																	
4.	Óvodai intézményi feladás																	
5.	Érdekteljesítési feladás	1		1 412	280	9 171												
6.	Önkormányzati feladások	2		13 493	2 780	23 323	1 700	350										60 840
7.	Közfelújítás																	
8.	Városi köznevelési intézmények feladatainak	1		2 712	540	3 697												
9.	Önkormányzatok feladatainak köznevelési feladatokkal																	
10.	Támogatási célú finanszírozási műveletek																	
11.	Ár- és belvizvédelemmel összefüggő tevékenységek																	
12.	Óvodai nevelés, ellátás működtetési feladatai																	
13.	Köznevelési intézmény 5-8. évfolyamán tanulók nevelésével, oktatásával összefüggő működtetési feladatok																	
14.	Család- és gyermekjóléti feladatok ellátása	1		4 233	834	1 030												
15.	Ifjúság-egészségügyi gondozás																	
16.	Munkanélküli aktív korúak ellátási																	
17.	Idős, demens betegek nappali ellátása																	
18.	Lakásfenntartási támogatás normatív alapon																	
19.	Ápolási díj alanyi jogon																	
20.	Ápolási díj méltányossági alapon																	
21.	Rendszeres gyermekvédelmi pénzbeli ellátás																	
22.	Kiegészítő gyermekvédelmi támogatás																	
23.	Óvodáztatási támogatás																	
24.	Egyéb szociális pénzbeli és természetbeni ellátások, támogatások																	

Ssz.	Kormányzati funkció	Lét- szám	Int. fin.	Működési kiadás					Felhalmozási kiadás				eFt				
				Stenélyi jut.	Járulé- kok	Dologi kiad.	Pénzeszk- ad.	Tám.ért. kiad.	Ellátottak p. jutt.	Felújítás	Beruhá- zás	Felh.árad. pe.		Tám.árt. kiad.	Hitel	Tartalek	
25.	Elhunyt személyek hátramaradotainak pénzbeli ellátásai																
26.	Elhunyt személyek hátramaradotainak pénzbeli ellátásai							219									
27.	Mozgáskorlátozottak közlekedési támogatása									11 171							
28.	Elhunyt személyek hátramaradotainak pénzbeli ellátásai																
29.	Adósságkezelési szolgáltatás																
30.	Közügyvlltás																
31.	Közütemelés																
32.	Szociális ellátás																
33.	Elhunyt személyek hátramaradotainak pénzbeli ellátásai								1 217								
34.	Elhunyt személyek hátramaradotainak pénzbeli ellátásai								600								
35.	Start-munka program - Téli közfoglalkoztatás																
36.	Hosszabb időtartamú közfoglalkoztatás																
37.	Elhunyt személyek hátramaradotainak pénzbeli ellátásai	5		4 441	453	276											
38.	Közügyvlltás					171											
39.	Közvetítés - lakóházasok közlekedési támogatása	1		2 757	517	3 032											
40.	Közügyvlltás																
41.	Közügyvlltás					766			2 778								
42.	Önkormányzati vagyommal való gazdálkodással kapcsolatos feladatok																
43.	Elhunyt személyek hátramaradotainak pénzbeli ellátásai			40		2 012											
44.	Lakóingatlan bérebevétele, üzemeltetése																
Leányvári Óvoda																	
1.	Önkormányzati feladat		58 467	150	47	5 227											
2.	Önkormányzati feladat	6		14 113	2 779												771
3.	Önkormányzati feladat	1		1 790	365												
4.	Önkormányzati feladat	7		27 790	5 523												
Összesen:		25	58 467	72 932	14 118	65 290	6 295	3 541		11 171		88 677	8 965				60 840
Kiadások mindösszesen																	
Intézmény finanszírozás																	
Halmozódásmentes főösszeg																	
												390 295			58 467		
												331 828					

**Leányvár Község Önkormányzata
2018. évi bevételek**

adatok: ezer forintban

Működési bevételek	
Szolgáltatások ellenértéke	424
Tulajdonosi bevételek	5 774
Ellátási díjak	5 000
Kiszámlázott általános forgalmi adó	19 545
Általános forgalmi adó visszatérítése	1 974
Működési bevételek összesen	32 717
Közhatalmi bevételek	
Építményadó	6 000
Telekadó	2 600
Allandó jelleggel végzett iparüzési tevékenység után fizetett	38 000
Belföldi gépjárművek adójának a helyi önkormányzatot	4 600
Egyéb bírság bevétele	574
Egyéb közhatalmi bevétel	100
Közhatalmi bevételek összesen	51 874
Önkormányzatok működési támogatása	
Működési támogatás	84 374
Önkormányzatok működési tám. összesen	84 374
Önkormányzatok felhalmozási célú támogatása	
Felhalmozási célú önkormányzati támogatások bevételei	258
Önkormányzatok felhalmozási célú támogatása összesen	258
Felhalmozási célú bevételek	
Ingatlan értékesítés	62 000
Felhalmozási bevételek összesen	62 000
Egyéb műk. c. tám. bev. államh.-on belülről	
NEA által, vmint közfogl.-ra nyújtott támogatás	9 808
Közfoglalkoztatottakra nyújtott támogatás	3 560
Szociális tüzifára, bérkompenzációra beérkezett támogatás	639
Egyéb műk. c. tám. bev. államh.-on belülről össz.	14 007

5..melléklet

**Az önkormányzat általános működésének és ágazati feladatainak
2018. évi támogatása***adatok: ezer forintban*

Megnevezés	Támogatási összeg
Helyi önkormányzatok működésének általános támogatása	9 586 422
Települési önkormányzatok egyes köznevelési feladatainak támogatása	49 469 917
Települési önkormányzatok szociális, gyermekjóléti és gyermekétkeztetési feladatainak támogatása	23 111 118
Települési önkormányzatok kulturális feladatainak támogatása	2 207 040
Támogatás mindösszesen	84 374 497

6. melléklet

2018. évi költségvetés

Ellátottak pénzbeli juttatásai

adatok: ezer forintban

Juttatások, nyújtott támogatások megnevezése	Támogatási összeg
Szociális tűzifa támogatás - nem pályázati összeg	334
Házi segítségnyújtásra szánt támogatás	1 217
Családsegítő és Gyermekjóléti Szolgálatnak utalt hozzájárulás	600
Lakásfenntartási támogatás	400
Egyéb, az Önkormányzat rendeletében megállapított juttatás	4 600
<i>ebből: Születési támogatás</i>	600
<i>ebből: Beiskolázási támogatás</i>	2 800
<i>ebből: Időskorúak támogatása</i>	1 200
Egyéb, nem intézményi ellátások	3 900
<i>ebből: bölcsődei elhelyezés támogatása</i>	660
<i>ebből: rendkívüli települési támogatás</i>	1 200
<i>ebből: pszichológus biztosítása</i>	700
<i>ebből: logopédus biztosítása</i>	1 340
Temetési segély	112
Ellátottak pénzbeli juttatásai összesen	11 163

7. melléklet

**Leányvár Község Önkormányzata
2018. évi költségvetése**

Felhalmozási kiadások

adatok: ezer forintban, bruttó

Beruházási kiadások	Összeg
Egyéb tárgyi eszközök beszerzése, létesítése	
<i>ebből: védőnőhöz bútorok</i>	1 200
<i>egyéb tárgyi eszközök beszerzése, létesítése</i>	100
<i>számítástechnikai eszközök</i>	159
<i>mosogatógép óvodának</i>	810
<i>mosogatógép, konyhapult művelődési háznak</i>	1 050
<i>mosogatógép iskolának</i>	719
<i>hótoló</i>	1 574
<i>színpadtechnika - automata függönyelhúzás</i>	741
<i>óvodai tárgyi eszköz beszerzések</i>	450
Beruházási célú előzetesen felszámított általános forgalmi adó	2 035
Beruházási kiadások összesen:	8 838
Felújítási kiadások	Összeg
Ingatlanok felújítása	
<i>ebből: Panoráma utca folytatása</i>	20 500
<i>óvodai szagelszívó kiépítése</i>	0
<i>óvodai festés</i>	1 181
<i>óvodai padló betonozása és parkettázása</i>	551
<i>Orvosi rendelő épületének felújítása - (TOP-os pályázat)</i>	41 701
<i>Hivatal épületében konyhasarok kialakítása</i>	787
<i>Hivatal épületének tetőcseréje</i>	-
<i>Vízművek épületének karbantartása, javítások</i>	5 104
Felújítási célú előzetesen felszámított általános forgalmi adó	18 980
Felújítási kiadások összesen:	88 804
Felhalmozási kiadások összesen:	97 642

8. melléklet

**Leányvár Község Önkormányzata
2018. évi költségvetése****Tartalékok***adatok: ezer forintban*

Általános tartalék	50 840
Céltartalék (elkötelezettség pénzmaradvány terhére)	-
Likvidtartalék	10 000
Önkormányzati tartalék összesen:	60 840
Mindösszesen:	60 840

9. melléklet

2018. évi költségvetés

adatok: ezer forintban

I. Működési bevételek és kiadások				
Ssz	Megnevezés	2018	2019	2020
1.	Működési bevételek	30 748	21 100	11 000
2.	Közhatalmi bevételek	51 874	43 000	44 000
3.	Önkormányzatok működési támogatása	85 013	82 000	84 000
4.	Működési célú pénzeszköztétel államháztartáson b.	9 808	4 500	4 500
5.	Intézmény finanszírozás	58 467	60 000	61 000
6.	Továbbadási (lebonyolítási) célú működési bevétel			
7.	Működési célú kölcsönök visszatérülése, igénybevétele			
8.	Rövid lejáratú hitel			
9.	Rövid lejáratú értékpapírok ért., kibocsátása			
10.	Működési célú előző évi pénzmaradvány igénybevétele	64 582	15 500	12 500
11.	Működési célú bevételek összesen:	300 493	226 100	217 000
12.	Személyi juttatások	72 932	67 000	68 000
13.	Munkaadókat terhelő járulékok	14 118	14 000	14 000
14.	Dologi kiad. és egyéb folyó kiad.	66 491	52 000	52 000
15.	Műk. célú. pénzeszk.átadás áht.-n kívülre	2 778	2 100	2 100
16.	Műk. célú. pénzeszk.átadás áht.-n belülre	3 517	4 700	4 700
17.	Helyi önkormányzatok előző évi elszámolásából származó kiadások	296		
18.	Ellátottak pénzbeli juttatása	10 188	7 500	7 500
19.	Államháztartáson belüli megelőlegezések visszafizetése	2 676		
20.	Intézmény finanszírozás	58 467	60 000	61 000
21.	Rövid lejáratú hitel törl.			
22.	Rövid lejáratú értékpapírok bevált., vásárlása			
23.	Tartalékok	60 840	6 000	6 000
24.	Működési célú kiadások összesen:	292 304	213 300	215 300

II. Felhalmozási célú bevételek és kiadások				
Ssz	Megnevezés	2018	2 019	2 020
25.	Önkorm. felhalmozási és tőke jellegű bev.	62 000		
26.	Önkormányzatok sajátos felhalmozási és tőke bevételei			
27.	Fejlesztési célú támogatások áh.-on belülről	258		
28.	Felhalmozási célú pénzeszközátvétel áht.-n kívülről			
29.	Támogatásértékű felhalmozási bevétel			
30.	Továbbadási (lebonyolítási) célú felhalmozási bevétel			
31.	Felhalmozási ÁFA visszatérülése	1 974		
32.	Értékesített tárgyi eszk. és immateriális javak ÁFA-ja			
33.	Felhalmozási célú kölcsönök visszatérülése, igénybevétele			
34.	Hosszú lejáratú hitel			
35.	Hosszú lejáratú értékpapírok kibocsátása			
36.	Felhalmozási célú előző évi pénzmaradvány igénybevétele	25 570		
37.	Felhalmozási célú bevételek összesen (25+ ...+36)	89 802	0	0
38.	Beruházási kiadások (ÁFA-val)	8 838	800	800
39.	Felújítási kiadások (ÁFA-val)	88 804	12 000	900
40.	Értékesített tárgyi eszk., immat. javak utáni áfa befizetés			
41.	Felhalmozási célú pénzeszközátadás áht.-n belülről	350		
42.	Támogatási célú pénzeszközátadás államháztartáson			
43.	Továbbadási (lebonyolítási) célú felhalmozási kiadás			
44.	Felhalmozási célú kölcsönök nyújtása és törlesztése			
45.	Hosszú lejáratú hitel visszafizetése			
46.	Hosszú lejáratú hitel kamata			
47.	Hosszú lejáratú értékpapírok beváltása			
48.	Tartalékok			
49.	Felhalmozási célú kiadások összesen:	97 992	12 800	1 700
50.	Önkormányzat bevételei összesen:	390 295	226 100	217 000
51.	Önkormányzat kiadásai összesen:	390 295	226 100	217 000
52.	Intézmény finanszírozás	58 467	-60000	-61000
53.	Halmazódásmentes főösszeg	331 828	166 100	156 000

2018. évi költségvetés
Előirányzat-fejlesztési ütemterv

adatok: ezer forintban

Evételek	Előirányzat összesen	2018. évi várható bevételek havi forgalma													
		I.	II.	III.	IV.	V.	VI.	VII.	VIII.	IX.	X.	XI.	XII.		
Önkormányzatok működési támogatása	84 374	7 031	6 822	6 822	6 822	6 822	6 822	6 822	6 822	6 822	6 822	6 822	6 822	7 974	7 975
Egyéb mük. c. tám. bev. államh.-on belülről	10 447	871	871	465	465	465	465	465	465	465	465	465	465	2 494	2 495
Egyéb felhalm. c. támog. bev. államh. bel.	258	-	-	-	-	-	-	-	258	-	-	-	-	-	-
Közhatalmi bevételek	51 874	120	220	14 000	2 500	720	120	220	800	15 000	6 058	6 058	6 058	6 058	6 058
Működési bevételek	32 723	644	644	7 000	1 644	1 644	5 000	1 288	1 644	644	4 190	4 190	4 190	4 190	4 191
Felhalmozási bevételek	62 000	-	-	14 000	-	-	9 100	9 600	9 600	1 000	9 600	9 600	9 600	9 100	-
Felhalm. c. átvett pénzeszközök	-	-	-	-	-	-	-	-	-	-	-	-	-	-	-
Központi, irányítószervi támogatás	58 467	4 872	4 872	4 872	4 872	4 872	4 872	4 872	4 872	4 872	4 872	4 872	4 872	4 872	4 872
Maradvány igénybevétele	90 152	2 676	1 584	83	1 415	25 220	7 000	7 000	15 000	5 000	5 000	5 000	5 000	-	20 174
Bevételek összesen	390 295	16 214	15 012	47 241	17 717	39 742	33 378	30 266	39 460	33 802	37 006	34 688	34 688	45 765	45 765
Intézmény finanszírozás	-	4 872	4 872	4 872	4 872	4 872	4 872	4 872	4 872	4 872	4 872	4 872	4 872	4 872	4 872
Halmozódás mentes főösszeg	331 828	11 342	10 140	42 369	12 845	34 870	28 506	25 394	34 588	28 930	32 134	29 816	29 816	40 893	40 893

Kiadások	2018. évi várható kiadások havi forgalma												
	I.	II.	III.	IV.	V.	VI.	VII.	VIII.	IX.	X.	XI.	XII.	
Előirányzat összesen													
Személyi juttatások	72 932	5 725	5 725	5 725	5 725	5 725	5 725	7 136	5 725	7 135	7 136	5 725	
Munkaadót terh. járulékok	14 118	1 094	1 094	1 094	1 094	1 094	1 094	1 391	1 094	1 391	1 391	1 094	
Dologi kiadások	66 491	5 541	4 374	4 374	4 374	4 374	4 738	4 374	4 374	8 532	8 532	4 374	
Ellátottak pénzbeli juttatásai	10 188	849	849	826	826	826	826	826	826	826	1 056	826	
Egyéb mük. c. támogat. államházt. belülré	3 517		625	625	638	1 525			104				
Egyéb mték. c. támogat. államházt. kívülré	2 778		500	500	500	600			678				
Helyi önkormányzatok előző évi elszámolásából származó kiadások	296						296						
Államháztartáson belüli megelőlegezés visszaf. EU-s programokra nyújtott felhalmozási célú támogatás visszafizetése	2 676	2 676											
	350				350								
Központi, irányító szervei kiadások folyósítása	58 467	4 872	4 872	4 872	4 872	4 872	4 872	4 872	4 872	4 872	4 872	4 872	
Beruházások	8 838		6 723							1 057	1 058		
Felújítások	88 804			3 500	15 000	15 000	25 000	12 000	1 531	8 386	8 387		
Tartalékok	60 840											60 840	
Kiadások összesen	390 295	18 081	19 590	21 516	33 379	34 016	42 551	30 599	19 204	32 199	32 432	81 986	
Intézmény finanszírozás	- 58 467	- 4 872	- 4 872	- 4 872	- 4 872	- 4 872	- 4 872	- 4 872	- 4 872	- 4 872	- 4 872	- 4 872	
Halmazódás mentes főösszeg	331 828	13 209	14 718	16 644	28 507	29 144	37 679	25 727	14 332	27 327	27 560	77 114	

11. melléklet

**Leányvár Község Önkormányzata
2018. évi költségvetése**

Az önkormányzat által nyújtott közvetett támogatások

Jogcím	Összeg
Visszánem-téftendő lakás építési tám.	-
Helyi adónál biztosított kedvezmények	-
Bérbeadásnál nyújtott kedvezmény	-
Egyéb nyújtott kedvezmény	-
Összesen	-

12. melléklet

**Leányvár Község Önkormányzata
2018. évi költségvetése**

Az adósságot keletkeztető ügyletekből és kezességvállalásból fennálló kötelezettségek és a saját bevételek kimutatása

adatok: ezer forintban

	Megnevezés	2018	2 019	2 020
1.	Saját bevétel	42 300	43 000	43 500
1.1.	Helyi adókból származó bevétel	51 200	42 650	43 200
1.2.	Az önkormányzati vagyon és az önkormányzatot megillető vagyoni értékű jog értékesítéséből és hasznosításából származó bevétel			
1.3.	Osztalék, koncessziós díj és a hozambevétel			
1.4.	Tárgyi eszköz és az immateriális jószág, részvény részesedés, vállalat értékesítéséből vagy privatizációból származó bevétel			
1.5.	Bírság-, pótlék- és díjbevétel	674	350	300
1.6.	Kezességvállalással kapcsolatos megtérülés			
2.	Hitelfelvételi korlát			
3.	Adósságot keletkeztető ügyletekből eredő fizetési kötelezettségek	0	0	0
3.1.	Hitelekből eredő aktuális tőketartozás	0	0	0
3.2.	Értékpapír kibocsátásból eredő fizetési kötelezettség	0	0	0
3.3.	Váltó kibocsátásból eredő kötelezettség	0	0	0
3.4.	Pénzügyi lízing szerződésben kikötött hátralevő tőkerész	0	0	0
3.5.	Visszavásárlási kötelezettségek	0	0	0
3.6.	Éven túli halasztott fizetés, részletfizetés	0	0	0
3.7.	Fedezeti betét összege	0	0	0

Leányvár Község Képviselő-testületének
1/2018. (I.30.) önkormányzati
R E N D E L E T
Leányvár Község Önkormányzatának 2018. évi költségvetéséről

**(Egységes szerkezetben a 6/2018.(IV.23.) önkormányzati rendelettel, valamint
a 9/2018. (XI.13.) önkormányzati rendelettel)**

Leányvár Község Önkormányzat Képviselő-testülete a Magyarország helyi önkormányzatairól szóló 2011.évi CLXXXIX. törvényben, az Államháztartásról szóló 2011. évi CXCV. törvény (továbbiakban Áht.) 23-24. §-ában, valamint az államháztartásról szóló törvény végrehajtásáról szóló 368/2011. (XII.31.) Korm. rendeletben (továbbiakban Ávr.) foglaltak alapján a 2018. évi költségvetéséről az alábbi rendeletet alkotja.

A rendelet hatálya

1.§. A rendelet hatálya az Önkormányzatra, valamint annak költségvetési szervére terjed ki.

2.§. (1) Az önkormányzat költségvetési szerve:
- Leányvári Óvoda.

(2) Az önkormányzat címrendjét az *1. sz. melléklet* tartalmazza.

Az önkormányzat 2018. évi összevont költségvetése

3.§.^{1 2} Az önkormányzat a 2018. évi (összevont) költségvetési

a) kiadási főösszegét	331.828 ezer forintban,
melyből: - működési kiadás:	234.187 ezer forint
- felhalmozási kiadás:	97.641 ezer forint
b) bevételi főösszegét	331.828 ezer forintban állapítja meg,
melyből: - működési bevétel:	297.608 ezer forint
- felhalmozási bevétel:	34.220 ezer forint.

I. A költségvetési bevételek

4.§. (1) Az Önkormányzat pénzforgalmi mérlegét kiemelt előirányzat és előirányzat-csoportok szerinti bontásban a *2. számú melléklet* tartalmazza.

(2) Az Önkormányzat előirányzat csoportonkénti és kiemelt előirányzatonkénti bevételeit (kormányzati funkcióként) a *3. számú melléklet* szerint állapítja meg.

(3) Az Önkormányzat működési bevételeit, közhatalmi bevételeit, felhalmozási valamint a működési célú átvett pénzeszközöket a *4. számú melléklet* részletezi.

¹ Módosította a 6/2018. (V.23.) önkormányzati rendelet, hatályba lép 2018. május 24. napján

² Módosította a 9/2018. (XI.13.) önkormányzati rendelet, hatályba lép 2018. november 14. napján

(4) Az Önkormányzatot megillető működési és feladatalapú támogatásokat az 5. számú melléklet mutatja be.

II. A költségvetési kiadások

5.§. (1) Az Önkormányzat pénzforgalmi mérlegét kiemelt előirányzat és előirányzat csoportok szerinti bontásban a 2. számú melléklet tartalmazza

(2) Az Önkormányzat előirányzat csoportonkénti és kiemelt előirányzatonkénti kiadásait (kormányzati funkcióként) a 3. számú melléklet szerint állapítja meg.

(3) Az Önkormányzat által folyósított ellátottak pénzbeli juttatásait a 6. számú melléklet tartalmazza.

6.§. (1) Az önkormányzat felhalmozási kiadási előirányzatait a 7. számú mellékletben foglaltak szerint állapítja meg.

III. A költségvetési kiadások és bevételek

7.§. (1)^{3 4} Az Önkormányzat az általános és céltartalék előirányzatokat az alábbiak szerint hagyja jóvá:

Az önkormányzat tartaléka összesen:	60.840 eFt
ebből - általános tartalék:	50.840 eFt
- likvidtartalék:	10.000 eFt.

(2) A tartalékok részletezését a 8. sz. melléklet tartalmazza.

8.§ Az Önkormányzat költségvetési mérlegét a 9. számú melléklet tartalmazza.

9.§ Az Önkormányzat előirányzat felhasználási terve a 10. számú mellékletben szerepel.

10.§ Az Önkormányzat közvetett támogatásait a 11. számú melléklet tartalmazza.

IV. Költségvetési létszámkeret

11.§.(1) A Képviselő-testület az Önkormányzat létszám előirányzatát:

- 20 fő átlagos statisztikai állományi létszámban /átlagléttszámban/állapítja meg.

(2) Az Önkormányzat a költségvetési szerveinek létszám előirányzatát az 3. számú mellékletben meghatározottak szerint állapítja meg.

³ Módosította a 6/2018. (V.23.) önkormányzati rendelet, hatályba lép 2018. május 24. napján

⁴ Módosította a 9/2018. (XI.13.) önkormányzati rendelet, hatályba lép 2018. november 14. napján

Az önkormányzat 2018. évi saját költségvetése

12.§.^{5 6} Az önkormányzat a 2018. évi saját költségvetési

a) kiadási főösszegét	331.740 ezer forintban,
melyből: - működési kiadás:	234.869 ezer forint
- felhalmozási kiadás:	96.871 ezer forint
b) bevételi főösszegét	331.740 ezer forintban állapítja meg,
melyből: - működési bevétel:	297.520 ezer forint
- felhalmozási bevétel:	34.220 ezer forint.

A Leányvári Óvoda 2018. évi költségvetése

13.§^{7 8} Az önkormányzat a Leányvári Óvoda 2018. évi költségvetési

a) kiadási főösszegét	58.555 ezer forintban,
melyből: - működési kiadás:	57.784 ezer forint
- felhalmozási kiadás:	771 ezer forint
b) bevételi főösszegét	58.555 ezer forintban állapítja meg,
melyből: - működési bevétel:	58.555 ezer forint
- felhalmozási bevétel:	0 ezer forint.

A költségvetés végrehajtására vonatkozó szabályok

12.§.(1) Az Önkormányzat költségvetési szerveinek elemi költségvetését a Polgármester hagyja jóvá, az önkormányzat költségvetési rendeletének elfogadását követő 10 napon belül.

13.§ (1)Az Önkormányzat bevételeinek és kiadásainak módosításáról, a kiadási előirányzatok közti átcsoportosításról a (2) bekezdésben foglalt kivétellel a Képviselő-testület dönt.

(2) A Képviselő-testület felhatalmazza a Polgármestert, hogy kiemelt előirányzatonkénti 1 millió forint értékhatárig az Önkormányzat bevételeit és kiadásait módosítsa, valamint a kiemelt kiadási előirányzatok között átcsoportosítást hajtson végre, melyekről a Képviselő-testületet a soron következő ülésen tájékoztatni köteles. A módosításokat, átcsoportosításokat a költségvetési rendelet soron következő módosításakor át kell vezetni.

⁵ Módosította a 6/2018. (V.23.) önkormányzati rendelet, hatályba lép 2018. május 24. napján

⁶ Módosította a 9/2018. (XI.13.) önkormányzati rendelet, hatályba lép 2018. november 14. napján

⁷ Módosította a 6/2018. (V.23.) önkormányzati rendelet, hatályba lép 2018. május 24. napján

⁸ Módosította a 9/2018. (XI.13.) önkormányzati rendelet, hatályba lép 2018. november 14. napján

14.§ A képviselő-testület kizárólagos hatáskörébe tartozik a költségvetési rendelet módosítása az Áht. 34.§ (5) bekezdésében foglaltak szerint.

15.§ Az önkormányzati és költségvetési szervei a fizetési számlájukon lévő szabad pénzeszközöket betétként csak a fizetési számlához kapcsolódó alszámlán kötheti le.

16.§ (1) A költségvetési szervek a bevételi előirányzatuk fél és háromnegyed éves időarányos túlteljesítése esetén a többletbevételének felét felújításra, tárgyi eszköz beszerzésre fordíthatja.

(2) A többletbevétel felhasználása a Jegyző, előzetes írásbeli engedélyéhez kötött, melyet a következő rendeletmódosításkor a költségvetésen át kell vezetni.

17.§ A Képviselő-testület felhatalmazza a Polgármestert, hogy a céltartalék felett 1 millió Ft-os értékhatárig rendelkezzen, melyről a soron következő testületi ülésen a Képviselő-testületet tájékoztatni köteles.

18.§⁹

19.§ Az általános tartalék év közben az előre nem tervezett kiadások fedezetére használható fel.

Egyéb rendelkezések

20.§ Az önkormányzatnak a Magyarország gazdasági stabilitásáról szóló 2011. évi CXCV. törvény 3.§ (1) bekezdése szerinti adósságot keletkeztető ügyletekből és kezességvállalásból származó kötelezettsége nem áll fenn. Az adósságot keletkeztető ügyletekből és kezességvállalásból fennálló kötelezettségek és a saját bevételek kimutatását a *12. számú melléklet* tartalmazza.

Záró és átmeneti rendelkezések

21.§ (1) Ez a rendelet a kihirdetését követő napon lép hatályba, de rendelkezéseit 2018. január 1-től visszamenőlegesen kell alkalmazni



⁹ Hatályon kívül helyezte a 6/2018. (IV.23.) önkormányzati rendelet, hatálytalan 2018. április 24. napján

Mellékletek és részletező táblázatok

- 1. számú melléklet Címrend*
- 2. számú melléklet Az önkormányzat pénzforgalmi mérlege*
- 3. számú melléklet Az önkormányzat költségvetése kormányzati funkcióként*
- 4. számú melléklet Az Önkormányzat működési bevételei, adóbevételei, felhalmozási valamint működési célú átvett pénzeszközei*
- 5. számú melléklet Központi költségvetésből származó működési és feladat alapú támogatások*
- 6. számú melléklet Az Önkormányzat által folyósított pénzbeli juttatások*
- 7. számú melléklet Az önkormányzat felújítási kiadási*
- 8. számú melléklet Tartalékok*
- 9. számú melléklet Az Önkormányzat költségvetési mérlege*
- 10. számú melléklet Előirányzat felhasználási ütemterv*
- 11. számú melléklet Az önkormányzat által nyújtott közvetett támogatások*
- 12. számú melléklet Adósságot keletkeztető ügyletekből és kezességvállalásból fennálló kötelezettségek és a saját bevételek kimutatása*

Címrend

2018.11.12.

Cím	Alcím	Cím neve
1.		Leányvár Község Önkormányzata
	1	Szennyvíz gyűjtése, tisztítása, elhelyezése
	2	Települési hulladék vegyes(ömlesztett) begyűjtése, szállítása, átrakása
	3	Közutak, hidak, alagutak üzemeltetése, fenntartása
	4	Óvodai intézményi étkeztetés
	5	Iskolai intézményi étkeztetés
	6	Önkormányzatok és önkormányzati hivatalok jogalkotó és általános igazgatási tevékenysége
	7	Város-, községgazdálkodási egyéb szolgáltatások
	8	Önkormányzatok elszámolásai a központi költségvetéssel
	9	Ár- és belvízvédelemmel összefüggő tevékenységek
	10	Óvodai nevelés, ellátás működtetési feladatai
	11	Köznevelési intézmény 5-8. évfolyamán tanulók nevelésével, oktatásával összefüggő működtetési feladatok
	12	Ifjúság-egészségügyi gondozás
	13	Idős, demens betegek nappali ellátása
	14	Lakásfenntartási támogatás normatív alapon
	15	Ápolási díj alanyi jogon
	16	Ápolási díj méltányossági alapon
	17	Rendszeres gyermekvédelmi pénzbeli ellátás
	18	Kiegészítő gyermekvédelmi támogatás
	19	Óvodáztatási támogatás
	20	Egyéb szociális pénzbeli és természetbeni ellátások, támogatások
	21	Elhunyt személyek hátramaradottainak pénzbeli ellátásai
	22	Gyermekvédelmi pénzbeli és természetbeni ellátások
	23	Mozgáskorlátozottak közlekedési támogatása
	24	Egyéb önkormányzati eseti pénzbeli ellátások
	25	Adósságkezelési szolgáltatás
	26	Közgyógyellátás
	27	Köztemetés
	28	Szociális étkeztetés
	29	Házi segítségnyújtás
	30	Családsegítés
	31	Start-munka program - Téli közfoglalkoztatás
	32	Hosszabb időtartamú közfoglalkoztatás
	33	Országos közfoglalkoztatási program
	34	Könyvtári szolgáltatások
	35	Közművelődés- hagyományos közösségi kulturális értékek gondozása
	36	Civil szervezetek működési támogatása
	37	Köztemető fenntartás és működtetés
	38	Az önkormányzati vagyonnal való gazdálkodással kapcsolatos feladatok
	39	Kiemelt állami és önkormányzati rendezvények
	40	Lakóingatlan bérbeadása, üzemeltetése
2.		Leányvári Óvoda
	1	Óvodai intézményi étkeztetés
	2	Óvodai nevelés, ellátás

2. melléklet az 1/2018. (I.30.) önkormányzati rendelethez

Leányvár Község Önkormányzata 2018. évi összevont mérleg

adatok: forintban

Bevételek				Kiadások			
	összesen	kötelező feladat	önként vállalt feladat	összesen	kötelező feladat	önként vállalt feladat	
Önkormányzatok működési támogatása (B11)	85 013 206	85 013 206		72 932 120	72 932 120		
Egyéb mük. c. tám. bev. államh.-on belülről (B16)	9 808 345	9 808 345		14 118 000	14 118 000		
Egyéb felhalm. c. támog. bev. államh. bel. (B25)	258 000		258 000	66 491 237	48 319 237	18 172 000	
Közhatalmi bevételek (B3)	51 874 104	51 874 104		9 287 920	9 287 920		
Működési bevételek (B4)	32 723 078	5 000 000	27 723 078	4 713 032	4 713 032		
Felhalmozási bevételek (B5)	62 000 000		62 000 000	2 778 000		2 778 000	
Felhalm. c. átvett pénzeszközök (B7)	0			58 467 000	58 467 000		
Központi, irányítószervi támogatás (B816)	58 467 000	58 467 000		2 676 285	2 676 285		
				350 000		350 000	
Tárgyévi bevételek	300 143 733	210 162 655	89 981 078	231 813 594	210 513 594	21 300 000	
Maradvány igénybevétele (B813) önkormányzat	90 068 664	90 068 664		8 838 000		8 838 000	
Maradvány igénybevétele (B813) óvoda	83 081	83 081		88 803 559	5 103 590	83 699 969	
				60 840 325		60 840 325	
Mindösszesen	390 295 478	300 314 400	89 981 078	390 295 478	215 617 184	174 678 294	
Intézmény finanszírozás	-58 467 000	-58 467 000		-58 467 000	-58 467 000		
Halmazódásmentes főösszeg	331 828 478	241 847 400	89 981 078	331 828 478	157 150 184	174 678 294	

Bevételek				Kiadások			
	összesen	kötelező feladat	önként vállalt feladat	összesen	kötelező feladat	önként vállalt feladat	
Önkormányzatok működési támogatása (B11)	85 013	85 013		72 932	72 932		
Egyéb műk. c. tám. bev. államh.-on belülről (B16)	9 808	9 808		14 118	14 118		
Egyéb felhalm. c. támog. bev. államh. bel. (B25)	258		258	66 491	48 319	18 172	
Közhatalmi bevételek (B3)	51 874	51 874		9 288	9 288		
Működési bevételek (B4)	32 723	5 000	27 723	4 713	4 713		
Felhalmozási bevételek (B5)	62 000		62 000	2 778		2 778	
Felhalm. c. átvett pénzeszközök (B7)				58 467	58 467		
Központi, irányítószervi támogatás (B816)	58 467	58 467		2 676	2 676		
Tárgyévi bevételek	300 144	210 163	89 981	231 814	210 514	21 300	
Maradvány igénybevétele (B813) önkormányzat	90 069	90 069		8 838		8 838	
Maradvány igénybevétele (B813) óvoda	83	83		88 804	5 104	83 700	
Mindösszesen	390 295	300 314	89 981	390 295	215 617	174 678	
Intézmény finanszírozás	-	-	-	58 467	-	58 467	
Halmazódásmentes főösszeg	331 828	241 847	89 981	331 828	157 150	174 678	

3. melléklet az 1/2018. (I.30.) önkormányzati rendelethez

Leányvár Község Önkormányzata 2018. évi költségvetése kormányzati funkcióként

Ssz.	Kormányzati funkció	Lét- számt	Int. fin.	Működési bevételek					Felhalmozási bevételek				Tám.köics. visszat.	Műk-i hitel	Fejli- hitel	Pénzforg.n.be v.	e Ft	
				Műk.tám.	Támog.	Közhat. bev.	Műk.bev.	Átvett pe.	Felh.bev.	Tám.c.felh. bev.	Átv.pe.felhal- ra							
Leányvár Község Önkormányzata																		
1.	Szennyvíz gyűjtés, tisztítás, elhelyezés						6 482											
2.	Települési hulladék vegyes (önisztezt) begyűjtése, szállítása, átrakása																	
3.	Közuak, hidak, alagutak üzemeltetése, fenntartása																	
4.	Óvodai intézményi átközítés	1					6 350											
5.	Iskola intézményi átközítés	2					19 659				62 000							
6.	Önkormányzati jogalkotás																	
7.	Közvilágítás																	
8.	Város- községüzeltés egyéb szolgáltatások	1																
9.	Önkormányzatok elszámolása a központi költségvetéssel					87 173		51 300										90 069
10.	Támogatási célú finanszírozási műveletek																	
11.	Ar- és betűvédelemmel összefüggő tevékenységek																	
12.	Óvodai nevelés, ellátás működtetési feladatai																	
13.	Köznevelési intézmény 5-8. évfolyamán tanulók nevelésével, oktatásával összefüggő működtetési feladatok																	
14.	Össze- és névelési egyesületi végrehajtás	1							4 237									
15.	Ifjúság-egészségügyi gondozás																	
16.	Munkanélküli aktív korúak ellátása																	
17.	Idős, demens betegek nappali ellátása																	
18.	Lakásfenntartási támogatás normatív alapon																	
19.	Ápolási díj alanyi jogon																	
20.	Ápolási díj méltányossági alapon																	
21.	Rendszeres gyermekvédelmi pénzbeli ellátás																	
22.	Kiegészítő gyermekvédelmi támogatás																	
23.	Óvodázottatási támogatás																	
24.	Egyéb szociális pénzbeli és természetbeni ellátások, támogatások																	

Ssz.	Kormányzati funkció	Lét- szám	Int. fin.	Működési bevételek					Felhalmozási bevételek					eft			
				Műk. tám.	Támog.	Közhat. bev.	Műk. bev.	Átvett pa.	Felh. bev.	Tám. c. felh. bev.	Átv. pe. felhalma- ra	Tám. kölc. visszat.	Műk.- hitef	Fejli- hitef	Pénzforg. n. be- v.		
25.	Elihunyt személyek hátramaradtainak pénzbeli ellátásai																
26.	Gyermekvédelem, pénzügyi és természetvédelmi ellátások				109												
27.	Mozgáskorlátozottak közlekedési támogatása																
28.	Egyéb önkormányzati eseti pénzbeli ellátások																
29.	Adóssághozzájárulások																
30.	Köznyelviellátás																
31.	Köztemetés																
32.	Szociális étkeztetés																
33.	Házi segítségnyújtás																
34.	Családsegítés																
35.	Start-munka program - Téli közfoglalkoztatás																
36.	Hosszabb időtartamú közfoglalkoztatás																
37.	Országos közfoglalkoztatási program	5				3 560											
38.	Könyvtári szolgáltatások																
39.	Közművelődési-hagyományőrzési, kulturális értékek gondozása	1					432										
40.	Civil szervezetek működési támogatása																
41.	Közvetítő tevékenység és működtetés						370										
42.	Önkormányzati vagyennel való gazdálkodással kapcsolatos feladatok																
43.	Nemzeti ünnepek programjai																
44.	Lakóingatlan bérbeadásai, üzemeltetése Leányvári Óvoda																
45.	Óvodai nevelés, ellátás	6	58 467														83
46.	Óvodai nevelés, ellátás működtetési feladatai						5										
47.	Óvodai intézményi étkeztetés	1															
48.	Nemzetiségi óvodai nevelés, ellátás	7															
Osszesen:		25	58 467	90 733	109	51 300	33 297	4 237	62 000	-	-	-	-	-	-	-	90 152
Bevételek mindösszesen																	390 295
Intézmény finanszírozás																	58 467
Halmazódásmentes főösszeg																	331 828

Ssz.	Kormányzati funkció	Lét- szám	Int. fin.	Működési kiadás						Felhalmozási kiadás				eFt			
				Személyi jutt.	Járulékok	Dologi kiad.	Pénzeszk. át ad.	Tám.ért. kiad.	Ellátottak p. jutt.	Felújítás	Beruházás	Felh. árad. pe.	Tám.ért. kiad.	Hitel	Tartalék		
	Leányvár Község Önkormányzata																
1.	Személyi juttatás, úsztatás, elhelyezés																
2.	Települési hulladék vegyes (önlesterít) begyűjtése, szállítása, átrakása																
3.	Közművek, utak, alutalpak karbantartása, fenntartása																
4.	Óvodai intézményi átköltés																
5.	Iskolai intézményi átköltés	1		1 412	280	9 171											
6.	Önkormányzati jogalkotás	2		13 493	2 780	23 323	1 700	350						1 040			
7.	Közműgáz																
8.	Város-, községvezetési és egyéb szolgáltatások	1		2 712	540	3 697								1 280			60 840
9.	Önkormányzatok elszámolási a központi költségvetéssel																
10.	Támogatási célú finanszírozási műveletek																
11.	Ár- és bevételimmal összefüggő tevékenységek																
12.	Óvodai nevelés, ellátás működtetési feladatai																
13.	Köznevelési intézmény 5-8. évfolyamán tanulók nevelésével, oktatásával összefüggő működtetési feladatok																
14.	Család- és gyermekjóléti szolgáltatás																
15.	Ifjúság-egészségügyi gondozás	1		4 233	834	1 030											
16.	Munkanélküli aktív korúak ellátása																
17.	Idős, demens betegek nappali ellátása																
18.	Lakásfenntartási támogatás normatív alapon																
19.	Ápolási díj alanyi jogon																
20.	Ápolási díj méltányossági alapon																
21.	Rendszeres gyermekvédelmi pénzbeli ellátás																
22.	Kiegészítő gyermekvédelmi támogatás																
23.	Óvodáztatási támogatás																
24.	Egyéb szociális pénzbeli és természetbeni ellátások, támogatások																

Ssz.	Kormányzati funkció	Lét- szám	Int. fin.	Működési kiadás						Felhalmozási kiadás				eFt			
				Személyi jutt.	Járulé- kok	Dologi kiad.	Pénzeszk. át- ad.	Tám.ért. kiad.	Ellátottak p. jutt.	Felújítás	Beruhá- zás	Felhalad. pe.	Tám.ért. kiad.		Hitel	Tartalék	
25.	Elhunyt személyek hátramaradottainak pénzbeli ellátásai																
26.	Gyermekvédelmi pénzbeli és természetbeni ellátások							219									
27.	Mozgáskorlátozottak közlekedési támogatása																
28.	Egyéb önkormányzati eseti pénzbeli ellátások									11 171							
29.	Adósságkezelési szolgáltatás																
30.	Közgyógyellátás																
31.	Közremetés																
32.	Szociális étkeztetés								1 217								
33.	Házi segítségnyújtás								600								
34.	Családsegítés																
35.	Start-munka program - Jéll közfoglalkoztatás																
36.	Hosszabb időtartamú közfoglalkoztatás																
37.	Országos közfoglalkoztatási program	5		4 441	453	276											
38.	Könyvtári szolgáltatások					171											
39.	Köznevelés: hagyományos köznevelési kulturális célok gondozása	1		2 757	517	3 032						2 275					
40.	Civil szervezetek működési támogatása								2 778								
41.	Köztemető fenntartás és működtetés					766											
42.	Önkormányzati vagyonnal való gazdálkodásai kapcs. feladatok																
43.	Nevelési intézmények programjai			40		2 012											
44.	Lakóingatlan bérbeadásr. üzemeltetése																
Leányvári Óvoda																	
1.	Óvodai nevelés, ellátás		58 467	150	47	5 227											
2.	Óvodai nevelés, ellátás működési feladatai	6		14 113	2 779												
3.	Óvodai intézményi étkeztetés	1		1 790	365												
4.	Nemzetiségi óvodai nevelés, ellátás	7		27 790	5 523												
Összesen:			25	58 467	72 932	14 118	65 290	6 295	3 541	11 171	88 677	8 965					60 840
Kiadások mindösszesen																	390 296
Intézmény finanszírozás																	58 467
Halmozódásmentes főösszeg																	331 828

Leányvár Község Önkormányzata 2018. évi bevételek

adatok: ezer forintban

Működési bevételek	
Szolgáltatások ellenértéke	424
Tulajdonosi bevételek	5 774
Ellátási díjak	5 000
Kiszámlázott általános forgalmi adó	19 545
Általános forgalmi adó visszatérítése	1 974
Működési bevételek összesen	32 717
Közhatalmi bevételek	
Építményadó	6 000
Telekadó	2 600
Állandó jelleggel végzett iparüzési tevékenység után fizetett	38 000
Belföldi gépjárművek adójának a helyi önkormányzatot	4 600
Egyéb bírság bevétele	574
Egyéb közhatalmi bevétel	100
Közhatalmi bevételek összesen	51 874
Önkormányzatok működési támogatása	
Működési támogatás	84 374
Önkormányzatok működési tám. összesen	84 374
Önkormányzatok felhalmozási célú támogatása	
Felhalmozási célú önkormányzati támogatások bevételei	258
Önkormányzatok felhalmozási célú támogatása összesen	258
Felhalmozási célú bevételek	
Ingyatlan értékesítés	62 000
Felhalmozási bevételek összesen	62 000
Egyéb műk. c. tám. bev. államh.-on belülről	
NEA által, vmint közfogl.-ra nyújtott támogatás	9 808
Közfoglalkoztatottakra nyújtott támogatás	3 560
Szociális tüzifára, bérkompenzációra beérkezett támogatás	639
Egyéb műk. c. tám. bev. államh.-on belülről össz.	14 007



5. melléklet az 1/2018. (I.30.) önkormányzati rendelethez

**Az önkormányzat általános működésének és ágazati feladatainak
2018. évi támogatása***adatok: ezer forintban*

Megnevezés	Támogatási összeg
Helyi önkormányzatok működésének általános támogatása	9 586 422
Települési önkormányzatok egyes köznevelési feladatainak támogatása	49 469 917
Települési önkormányzatok szociális, gyermekjóléti és gyermekétkeztetési feladatainak támogatása	23 111 118
Települési önkormányzatok kulturális feladatainak támogatása	2 207 040
Támogatás mindösszesen	84 374 497

6. melléklet az 1/2018. (I.30.) önkormányzati rendelethez

2018. évi költségvetés**Ellátottak pénzbeli juttatásai**

adatok: ezer forintban

Juttatások, nyújtott támogatások megnevezése	Támogatási összeg
Szociális tűzifa támogatás - nem pályázati összeg	334
Házi segítségnyújtásra szánt támogatás	1 217
Családsegítő és Gyermekjóléti Szolgáltatnak utalt hozzájárulás	600
Lakásfenntartási támogatás	400
Egyéb, az Önkormányzat rendeletében megállapított juttatás	4 600
<i>ebből: Születési támogatás</i>	600
<i>ebből: Beiskolázási támogatás</i>	2 800
<i>ebből: Időskorúak támogatása</i>	1 200
Egyéb, nem intézményi ellátások	3 900
<i>ebből: bölcsődei elhelyezés támogatása</i>	660
<i>ebből: rendkívüli települési támogatás</i>	1 200
<i>ebből: pszichológus biztosítása</i>	700
<i>ebből: logopédus biztosítása</i>	1 340
Temetési segély	112
Ellátottak pénzbeli juttatásai összesen	11 163

7. melléklet az 1/2018. (I.30.) önkormányzati rendelethez

Leányvár Község Önkormányzata
2018. évi költségvetése

Felhalmozási kiadások

adatok: ezer forintban, bruttó

Beruházási kiadások	Összeg
Egyéb tárgyi eszközök beszerzése, létesítése	
<i>ebből: védőnőhöz bútorok</i>	1 200
<i>egyéb tárgyi eszközök beszerzése, létesítése</i>	100
<i>számítástechnikai eszközök</i>	159
<i>mosogatógép óvodának</i>	810
<i>mosogatógép, konyhapult művelődési háznak.</i>	1 050
<i>mosogatógép iskolának</i>	719
<i>hótoló</i>	1 574
<i>színpadtechnika - automata függönyelhúzás</i>	741
<i>óvodai tárgyi eszköz beszerzések</i>	450
Beruházási célú előzetesen felszámított általános forgalmi adó	2 035
Beruházási kiadások összesen:	8 838
Felújítási kiadások	Összeg
Ingatlanok felújítása	
<i>ebből: Panoráma utca folytatása</i>	20 500
<i>óvodai szagelszívó kiépítése</i>	0
<i>óvodai festés</i>	1 181
<i>óvodai padló betonozása és parkettázása</i>	551
<i>Orvosi rendelő épületének felújítása - (TOP-os pályázat)</i>	41 701
<i>Hivatal épületében konyhasarok kialakítása</i>	787
<i>Hivatal épületének tetőcseréje</i>	-
<i>Vízművek épületének karbantartása, javítások</i>	5 104
Felújítási célú előzetesen felszámított általános forgalmi adó	18 980
Felújítási kiadások összesen:	88 804
Felhalmozási kiadások összesen:	97 642

8. melléklet az 1/2018. (I.30.) önkormányzati rendelethez

**Leányvár Község Önkormányzata
2018. évi költségvetése****Tartalékok***adatok: ezer forintban*

Általános tartalék	50 840
Céltartalék (elkötelezettség pénzmaradvány terhére)	-
Likvidtartalék	10 000
Önkormányzati tartalék összesen:	60 840
Mindösszesen:	60 840

9.sz. melléklet az 1/2018. (I.30.) önkormányzati rendelethez

2018. évi költségvetés

adatok: ezer forintban

I. Működési bevételek és kiadások				
Ssz	Megnevezés	2018	2 019	2 020
1.	Működési bevételek	30 748	21 100	11 000
2.	Közhatalmi bevételek	51 874	43 000	44 000
3.	Önkormányzatok működési támogatása	85 013	82 000	84 000
4.	Működési célú pénzeszköztétel államháztartáson b.	9 808	4 500	4 500
5.	Intézmény finanszírozás	58 467	60 000	61 000
6.	Továbbadási (lebonyolítási) célú működési bevétel			
7.	Működési célú kölcsönök visszatérülése, igénybevétele			
8.	Rövid lejáratú hitel			
9.	Rövid lejáratú értékpapírok ért., kibocsátása			
10.	Működési célú előző évi pénzmaradvány igénybevétele	64 582	15 500	12 500
11.	Működési célú bevételek összesen:	300 493	226 100	217 000
12.	Személyi juttatások	72 932	67 000	68 000
13.	Munkaadókat terhelő járulékok	14 118	14 000	14 000
14.	Dologi kiad. és egyéb folyó kiad.	66 491	52 000	52 000
15.	Műk. célú. pénzeszk.átadás áht.-n kívülre	2 778	2 100	2 100
16.	Műk. célú. pénzeszk.átadás áht.-n belülre	3 517	4 700	4 700
17.	Helyi önkormányzatok előző évi elszámolásából származó kiadások	296		
18.	Ellátottak pénzbeli juttatása	10 188	7 500	7 500
19.	Államháztartáson belüli megelőlegezések visszafizetése	2 676		
20.	Intézmény finanszírozás	58 467	60 000	61 000
21.	Rövid lejáratú hitel törl.			
22.	Rövid lejáratú értékpapírok bevált., vásárlása			
23.	Tartalékok	60 840	6 000	6 000
24.	Működési célú kiadások összesen:	292 304	213 300	215 300

II. Felhalmozási célú bevételek és kiadások				
Ssz	Megnevezés	2018	2 019	2 020
25.	Önkorm. felhalmozási és tőke jellegű bev.	62 000		
26.	Önkormányzatok sajátos felhalmozási és tőke bevételei			
27.	Fejlesztési célú támogatások áh.-on belülről	258		
28.	Felhalmozási célú pénzeszköztétel áht.-n kívülről			
29.	Támogatásértékű felhalmozási bevétel			
30.	Továbbadási (lebonyolítási) célú felhalmozási bevétel			
31.	Felhalmozási ÁFA visszatérülése	1 974		
32.	Értékesített tárgyi eszk. és immateriális javak ÁFA-ja			
33.	Felhalmozási célú kölcsönök visszatérülése, igénybevétele			
34.	Hosszú lejáratú hitel			
35.	Hosszú lejáratú értékpapírok kibocsátása			
36.	Felhalmozási célú előző évi pénzmaradvány igénybevétele	25 570		
37.	Felhalmozási célú bevételek összesen (25+ ...+36)	89 802	0	0
38.	Beruházási kiadások (ÁFA-val)	8 838	800	800
39.	Felújítási kiadások (ÁFA-val)	88 804	12 000	900
40.	Értékesített tárgyi eszk., immat. javak utáni áfa befizetés			
41.	Felhalmozási célú pénzeszköztétel áht.-n belülről	350		
42.	Támogatási célú pénzeszköztétel államháztartáson			
43.	Továbbadási (lebonyolítási) célú felhalmozási kiadás			
44.	Felhalmozási célú kölcsönök nyújtása és törlesztése			
45.	Hosszú lejáratú hitel visszafizetése			
46.	Hosszú lejáratú hitel kamata			
47.	Hosszú lejáratú értékpapírok beváltása			
48.	Tartalékok			
49.	Felhalmozási célú kiadások összesen:	97 992	12 800	1 700
50.	Önkormányzat bevételei összesen:	390 295	226 100	217 000
51.	Önkormányzat kiadásai összesen:	390 295	226 100	217 000
52.	Intézmény finanszírozás	58 467	-60000	-61000
53.	Halmozódásmentes főösszeg	331 828	166 100	156 000

2018. évi költségvetés
Előirányzat-felhasználási tőterterv

adatok: ezer forintben

Bevételek	Előirányzat összesen	2018. évi várható bevételek havi forgalma														
		I.	II.	III.	IV.	V.	VI.	VII.	VIII.	IX.	X.	XI.	XII.			
Önkormányzatok működési támogatása	84 374	7 031	6 822	6 822	6 822	6 822	6 822	6 822	6 822	6 822	6 822	6 822	6 822	6 822	7 974	7 975
Egyéb műk. c. tám. bev. államh.-on belülről	10 447	871	871	465	465	465	465	465	465	465	465	465	465	465	2 494	2 495
Egyéb felhalm. c. támog. bev. államh. bel.	258	-	-	-	-	-	-	-	-	-	-	258	-	-	-	-
Közhatalmi bevételek	51 874	120	220	14 000	2 500	720	120	220	800	15 000	6 058	6 058	6 058	6 058	6 058	6 058
Működési bevételek	32 723	644	644	7 000	1 644	1 644	5 000	1 288	1 644	644	4 190	4 190	4 190	4 190	4 190	4 191
Felhalmozási bevételek	62 000	-	-	14 000	-	-	9 100	9 600	9 600	1 000	9 600	9 600	9 600	9 600	9 100	-
Felhalm. c. átvett pénzeszközök	-	-	-	-	-	-	-	-	-	-	-	-	-	-	-	-
Központi, irányítószervi támogatás	58 467	4 872	4 872	4 872	4 872	4 872	4 872	4 872	4 872	4 872	4 872	4 872	4 872	4 872	4 872	4 872
Maradvány igénybevétele	90 152	2 676	1 584	83	1 415	25 220	7 000	7 000	15 000	5 000	5 000	5 000	5 000	5 000	20 174	-
Bevételek összesen	390 295	16 214	15 012	47 241	17 717	39 742	33 378	30 266	39 460	33 802	37 006	34 688	45 765	45 765	45 765	45 765
Intézmény finanszírozás	-	4 872	4 872	4 872	4 872	4 872	4 872	4 872	4 872	4 872	4 872	4 872	4 872	4 872	4 872	4 872
Halmazódás mentes főösszeg	331 828	11 342	10 140	42 369	12 845	34 870	28 506	25 394	34 588	28 930	32 134	29 816	40 893	40 893	40 893	40 893

Kiadások	2018. évi várható kiadások haví forgalma												
	I.	II.	III.	IV.	V.	VI.	VII.	VIII.	IX.	X.	XI.	XII.	
Előirányzat összesen													
Személyi juttatások	72 932	5 725	5 725	5 725	5 725	5 725	5 725	7 136	5 725	7 135	7 136	5 725	
Munkaadót terh. járulékok	14 118	1 094	1 094	1 094	1 094	1 094	1 094	1 391	1 094	1 391	1 391	1 191	
Dologi kiadások	66 491	5 541	4 374	4 374	4 374	4 374	4 738	4 374	4 374	8 532	8 532	8 532	
Ellátottak pénzbeli juttatásai	10 188	849	849	826	826	826	826	826	826	826	1 056	826	
Egyéb mül. c. támog. államházt. belülré	3 517		625	625	638	1 525			104				
Egyéb mül. c. támog. államházt. kívülre	2 778		500	500	500	600			678				
Helyi önkormányzatok előző évi elszámolásából származó kiadások	296						296						
Államháztartáson belüli megelőlegezés visszaf. EU-s programokra nyújtott felhalmozási célú támogatás visszafizetése	2 676	2 676											
Központi, irányító szervei kiadások fõlvõsítãsa	58 467	4 872	4 872	4 872	4 872	4 872	4 872	4 872	4 872	4 872	4 872	4 872	
Beruházások	8 838		6 723							1 057	1 058		
Felújítások	88 804			3 500	15 000	15 000	25 000	12 000	1 531	8 386	8 387		
Tartalékok	60 840											60 840	
Kiadások összesen	390 295	18 081	24 739	21 516	33 379	34 016	42 551	30 599	19 204	32 199	32 432	81 986	
Intézmény finanszírozás	- 58 467	- 4 872	- 4 872	- 4 872	- 4 872	- 4 872	- 4 872	- 4 872	- 4 872	- 4 872	- 4 872	- 4 872	
Halmozódás mentes fõsszeg	331 828	13 209	19 867	16 644	28 507	29 144	37 679	25 727	14 332	27 327	27 560	77 114	

11. melléklet az 1/2018. (I.30.) önkormányzati rendelethez

Leányvár Község Önkormányzata
2018. évi költségvetése

Az önkormányzat által nyújtott közvetett támogatások

Jogcím	Összeg
Visszanem térítendő lakás építési tám.	-
Helyi adónál biztosított kedvezmények	-
Bérbeadásnál nyújtott kedvezmény	-
Egyéb nyújtott kedvezmény	-
Összesen	-

12. melléklet az 1/2018. (1.30.) önkormányzati rendelethez

Leányvár Község Önkormányzata
2018. évi költségvetése

Az adósságot keletkeztető ügyletekből és kezességvállalásból fennálló kötelezettségek és a saját bevételek kimutatása

adatok: ezer forintban

	Megnevezés	2018	2 019	2 020
1.	Saját bevétel	42 300	43 000	43 500
1.1.	Helyi adókból származó bevétel	51 200	42 650	43 200
1.2.	Az önkormányzati vagyon és az önkormányzatot megillető vagyoni értékű jog értékesítéséből és hasznosításából származó bevétel			
1.3.	Osztalék, koncessziós díj és a hozambevétel			
1.4.	Tárgyi eszköz és az immateriális jószág, részvény részesedés, vállalat értékesítéséből vagy privatizációból származó bevétel			
1.5.	Bírság-, pótlék- és díjbevétel	674	350	300
1.6.	Kezességvállalással kapcsolatos megtérülés			
2.	Hitelfelvételi korlát			
3.	Adósságot keletkeztető ügyletekből eredő fizetési kötelezettségek	0	0	0
3.1.	Hitelekbeli eredő aktuális tőketartozás	0	0	0
3.2.	Értékpapír kibocsátásból eredő fizetési kötelezettség	0	0	0
3.3.	Váltó kibocsátásból eredő kötelezettség	0	0	0
3.4.	Pénzügyi lízing szerződésben kikötött hátralevő tőkerész	0	0	0
3.5.	Visszavásárlási kötelezettségek	0	0	0
3.6.	Éven túli halasztott fizetés, részletfizetés	0	0	0
3.7.	Fedezeti betét összege	0	0	0

**Leányvár Község Önkormányzata Képviselő-testületének
11/2018. (XI.13.) önkormányzati rendelete
az oktatási intézményekben fizetendő étkezési és gondozási térítési díjakról szóló
10/2013.(VI.25.) önkormányzati rendelet módosításáról**

Leányvár Község Önkormányzata Képviselő-testülete az Alaptörvény 32. cikk (2) bekezdésében kapott felhatalmazás alapján, a Magyarország helyi önkormányzatairól szóló 2011. évi CLXXXIX. törvény 13. § (1) bekezdés 8. pontjában, valamint a gyermekek védelméről és a gyámügyi igazgatásról szóló 1997. évi XXXI. törvény 29. § (1) bekezdés, (2) bekezdés e) pontjában meghatározott feladatkörében eljárva a következőket rendeli el:

1.§

A Rendelet 1. §-a helyében az alábbi rendelkezés lép:

1.§ Leányvár községben a Leányvári Cseresznyefa Óvoda Kirschbaum Kindergarten Leinwar oktatási intézményében (Erzsébet u. 46.) és a Leányvári Erdély Jenő Általános Iskola oktatási intézményében (Erzsébet u. 92) alkalmazott térítési díjak meghatározását jelen rendelet 1. melléklete tartalmazza.

2. §

A Rendelet 1. melléklete helyébe e rendelet 1. melléklete lép.

3. §

E rendelet 2019. január 1. napján lép hatályba.

Hanzelik Gábor
polgármester

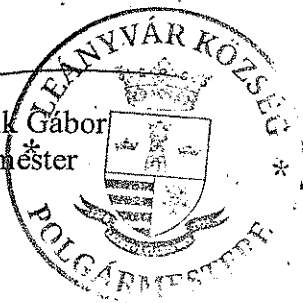

1. melléklet

Leányvár	
	Térítési díj (Ft)
Óvoda	
Tízórai	87,-
Ebéd	238,-
Uzsonna	70,-
Iskola	
Tízórai	87,-
Ebéd	266,-
Uzsonna	70,-
	Térítési díj (Ft)
Óvoda Diétás étkezés	
Tízórai	95,-
Ebéd	259,-
Uzsonna	76,-
Iskola Diétás étkezés	
Tízórai	95,-
Ebéd	290,-
Uzsonna	76,-

**Leányvár Község Önkormányzat Képviselő-testületének
10/2013.(VI.25.) önkormányzati rendelete
az oktatási intézményekben fizetendő étkezési és gondozási térítési díjakról**

**(Egységes szerkezetben a 15/2017. (XII.09.) önkormányzati rendelettel, valamint
a 11/2018. (XI.13.) önkormányzati rendelettel)**

Leányvár Község Önkormányzata Képviselő-testülete a gyermekek védelméről és a gyámügyi igazgatásról szóló 1997. évi XXXI. törvény 29.§. (2) bekezdés e) pontjában, és (3) bekezdésében, 147 § (2) bekezdésében kapott felhatalmazás alapján, a következőket rendeli el:

1. §^{1 2}

Leányvár községben a Leányvári Cseresznyefa Óvoda Kirschbaum Kindergarten Leinwar oktatási intézményében (Erzsébet u. 46.) és a Leányvári Erdély Jenő Általános Iskola oktatási intézményében (Erzsébet u. 92) alkalmazott térítési díjak meghatározását jelen rendelet 1. melléklete tartalmazza.

2. §

E rendelet 2013. július 1-én lép hatályba

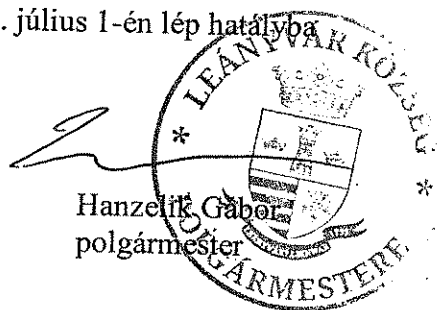

A rendelet kihirdetve: 2013.június 26-án



¹ Módosította a 15/2017. (XII.09.) önkormányzati rendelet, hatályba lép 2018. január 1. napján

² Módosította a 11/2018. (XI.13.) önkormányzati rendelet, hatályba lép 2019. január 1. napján

1. ^{3 4}melléklet a 10/2013.(VI.25.) önkormányzati rendelethez

Leányvár	
	Térítési díj (Ft)
Óvoda	
Tízórai	87,-
Ebéd	238,-
Uzsonna	70,-
Iskola	
Tízórai	87,-
Ebéd	266,-
	70,-
Uzsonna	
	Térítési díj (Ft)
Óvoda Diétás étkezés	
Tízórai	95,-
Ebéd	259,-
Uzsonna	76,-
Iskola Diétás étkezés	
Tízórai	95,-
Ebéd	290,-
Uzsonna	76,-

³ Módosította a 15/2017. (XII.09.) önkormányzati rendelet, hatályba lép 2018. január 1. napján

⁴ Módosította a 11/2018. (XI.13.) önkormányzati rendelet, hatályba lép 2019. január 1. napján



LEÁNYVÁR KÖZSÉG POLGÁRMESTERE

2518 Leányvár Erzsébet utca 88.

Tel/Fax: (33) 509-930, (33) 509-931

www.leanyvar.hu

polgarmester@leanyvar.hu

M e g h í v ó

Tisztelettel meghívom Leányvár Község Önkormányzata Képviselő-testületének

2018. november 12-én (hétfő) 18.00 órakor

tartandó képviselő-testületi ülésére.

Az ülés helye: Önkormányzati Hivatal Tanácssterme

Napirendi pontok:

- 1) Beszámoló a két ülés közötti időszak eseményeiről, lejárt határidejű határozatok végrehajtásáról, átruházott hatáskörben hozott döntésekről
Előadó: Hanzelik Gábor polgármester
- 2) 2018. évi költségvetési előirányzat módosítás, pénzügyi beszámoló
Előadó: Hanzelik Gábor polgármester, meghívott: Fári-Nagy Zsuzsanna pénzügyi ügyintéző
- 3) Leányvári Óvoda névváltoztatásával kapcsolatos döntés
Előadó: Baumstark Tiborné jegyző
- 4) Bursa Hungarica Felsőoktatási Ösztöndíj pályázat elbírálása
Előadó: Hanzelik Gábor polgármester
- 5) Képviselő-testület 2019. évi munkatervének megalkotása
Előadó: Hanzelik Gábor polgármester
- 6) Beszámoló a Hivatal munkájáról
Előadó: Baumstark Tiborné jegyző
- 7) 2019. évi ellenőrzési ütemterv elfogadása
Előadó: Baumstark Tiborné jegyző
- 8) A közösségi együttélés alapvető szabályairól és ezek elmulasztásának jogkövetkezményeiről szóló rendelet elfogadása
Előadó: Baumstark Tiborné jegyző
- 9) A helyi adókról szóló rendelet felülvizsgálata
Előadó: Baumstark Tiborné jegyző
- 10) Leányvár Község Panoráma utca útépítés befejező szakaszára kivitelező kiválasztása
Előadó: Hanzelik Gábor polgármester
- 11) Ravatalozó felújítás – tervek elfogadása
Előadó: Hanzelik Gábor polgármester
- 12) Egyebek

- a) Pilis Naturpark javaslat
 - b) Templom utca útervezési ajánlat elfogadása
 - c) 10 -es út és pizzéria közötti útszakasz közvilágítása
- Előadó: Hanzelík Gábor polgármester

Leányvár, 2018. november 5.





1/2018(XI.12.) ELŐTERJESZTÉS
Leányvár Község Képviselő-testületének
2018. november 12-i ülésére

1. napirendi pont

Tárgy:

Beszámoló a két ülés között eltelt időszakról

Előterjesztő:

Hanzelik Gábor polgármester

Készítette:

Hanzelik Gábor polgármester

Elfogadása:

egyszerű többséggel

Tisztelt Képviselő-testület!

Az előző testületi ülés óta eltelt időszak fontosabb eseményei voltak:

- Sikeresen lezajlott az idei falunap is. A szervezés jó része a megszokott módon Gáspár Tibor és Pócsföldi Gáborné vállalt nyomta.
- Folyamatosan teljesülnek a Panoráma utcai telkekkel kapcsolatos vételár fizetések.
- Két informatikai fejlesztés is lezajlott a településen a közelmúltban. A T-com a korábbi Kalásznét hálózatot fejlesztette, míg a Bécsi úton a vasút villamosítás kapcsán vált szükségessé az távközlési hálózat korszerűsítése.
- Az idősök napja előtt kifizetésre kerültek a rendelet szerinti támogatások. A kézbesítést a hivatal köztisztviselői végezték. Maga az idősök napi rendezvény pedig igen jól sikerült, sok pozitív visszajelzést kaptunk mind a támogatásról, mind a rendezvényről. A szervezést ezúton is köszönöm Németh Klaudriának és Lácza Csabánának.
- Az orvosi rendelő felújítása a végső szakaszába ért. A gázhálózat átépítés szolgáltatói átvétele nem volt zökkenőmentes, reményeink szerint a napokban megtörténik végre. Az akadálymentes vizesblokk és közlekedő ellenőrzésére helyszínen járt a rehabilitáció szakmérnök. Sajnos az épület méretei eltérnek a felmérési terven szereplőhöz képest ezért szükséges a vizesblokk berendezési tárgyainak áthelyezése és egy válaszfal áthelyezése. Burkolási, festési munkálatokat követően használatba vehető lesz a teljes épület.
- A járási hivatal ellenőrzést tartott a temetőnkben. Két kisebb hiányosság mellett kötelezték az önkormányzatot egy temetői illemhely létesítésére is.
- Október 12-én újabb állomásához ért az R11-es út tervezése. A NIF-ben bemutatásra került a hatástanulmányban szereplő nyomvonal, illetve eldőlt, hogy a későbbiekben M100 néven autópályaként fut tovább a projekt.
- Október 19-én az óvoda alapításának 70-ik évfordulós ünnepségén vettünk részt.
- A Nif megbízásából tervezőcsapat vizsgálja a leányvári vasútállomás parkolójának bővíthetőségét. A forgalomszámlálási adatok szerint egyes időszakokban 110%-os a parkoló kihasználtsága.
- A hivatalban a zavartalan munkavégzés érdekében szigorítottuk az ügyfélfogadás rendjét, erről a lakosságot is tájékoztattuk. Az ügyfélfogadás rendje nem változott mindössze betartjuk az ügyfélfogadási rendet és kedden illetve csütörtökön nem fogadunk ügyfeleket.

Leányvár, 2018. november 07.

Hanzelik Gábor sk.
polgármester

Határozat tervezet:

1/2018(XI.12.) ELŐTERJESZTÉS

**Leányvár Község Önkormányzata Képviselő-testületének
.../2018.(XI.12.) L.K.Ö.Kt. határozata
a két ülés közötti beszámolóról, a lejárt határidejű határozatok végrehajtásáról,
valamint az átruházott hatáskörben hozott döntésekről**

Leányvár Község Önkormányzatának Képviselő-testülete a két ülés közötti eseményekről, a lejárt határidejű határozatok végrehajtásáról, valamint az átruházott hatáskörben hozott döntésekről szóló beszámolót az előterjesztésnek megfelelően a szóbeli kiegészítésekkel együtt elfogadja.

Felelős: Hanzelik Gábor polgármester

ELŐTERJESZTÉS

Leányvár Község Önkormányzat Képviselő-testületének 2018. november 12-én tartandó testületi ülésére

Tárgy: Tájékoztató a lejárt határidejű határozatok végrehajtásáról, átruházott hatáskörben hozott döntésekről

Előterjesztést készítette: Hanzelik Gábor polgármester

Tisztelt Képviselő-testület!

Alábbiakban kívánok számot adni a lejárt határidejű határozatok végrehajtásáról, átruházott hatáskörben hozott döntésekről.

Lejárt határidejű határozatok:

Határozat száma	Határozat tárgya	Intézkedés
84/2018. (VIII.16.)	Panoráma utca útépítés	A 10. napirendi pont keretében tárgyaljuk.
88/2018 (IX.10.)	Leányvár 499/21 hrsz-ú úttal kapcsolatos döntés	Az egyebek napirendi pont keretében tárgyaljuk.
95/2018. (IX.10.)	Az Erzsébet napi búcsú keretében vidámpark üzemeltetése	A szerződéstervezetet elkészítettük, leegyeztettük az üzemeltetővel, aláírása jövő hét folyamán történik meg.
96/2018. (XI.10.)	a leányvári temető ravatalozójának tervezéséről	A 11. napirendi pont keretében tárgyaljuk.

Átruházott hatáskörben hozott döntések 2018. szeptember 1. – 2018. október 31. között:

VIZSGÁLT IDŐSZAK	TÁMOGATÁS	ÖSSZEGET	ÖSSZESEN	ÖSSZESEN
2018. szeptember 1. – október	GYERMEKSZÜLETÉSI TÁMOGATÁS	40 000 Ft (szeptember)	2 fő	80 000 Ft
		40 000 Ft (október)		
	TELEPÜLÉSI TÁMOGATÁS LAKHATÁSRA (rendszeres támogatás)	47 000 Ft (szeptember)	10 fő	100 500 Ft
		53 500 Ft (október)	11 fő	

30-ig	TELEPÜLÉSI TÁMOGATÁS RENDKÍVÜLI ÉLETHELYZETRE	50 000 Ft (szeptember) 70 000 Ft (október)	2 fő	120 000 Ft
	IDŐSEK TÁMOGATÁSA	2 320 000 Ft (szeptember)	116 fő	2 320 000 Ft
	TELEPÜLÉSI TÁMOGATÁS TEMETÉSRE	22860 (szeptember)	1 fő	22 860 Ft

Kérem, tájékoztatómat elfogadni szíveskedjenek.

Leányvár, 2018. november 7.

Hanzelik Gábor s.k.
polgármester

Leányvár Község Önkormányzata
2018. évi költségvetésének II. számú előirányzat módosítása

Tisztelt Képviselő-testület!

Az államháztartásról szóló 2011. évi CXCV. törvény (Áht.) 23-24. §-ában, az államháztartásról szóló törvény végrehajtásáról szóló 368/2011. (XII. 31.) Korm. rendeletben, valamint a Magyarország helyi önkormányzatairól szóló 2011. évi CLXXXIX. törvényben foglaltaknak megfelelően a mellékelt költségvetési előirányzat-módosítást terjesztem a Képviselő-testület elé.

Az előterjesztés a Magyarország 2018. évi központi költségvetéséről szóló 2017. évi C. törvény és egyéb törvények, törvényt módosítások rendelkezéseinek figyelembevételével készült.

I. Az önkormányzat költségvetése

1. Bevételek

Az önkormányzat bevételeiről az *I/2. számú melléklet*, kormányzati funkciók szerinti bontásban pedig az *I/2.a) számú melléklet* tájékoztat.

A 2018. évi összes tervezett bevételünk a pénzmaradvánnyal együtt 331.740 e Ft, mely az előirányzat I. számú módosításához képest 35%-os növekedést jelent. (*I/1. melléklet*)

Működési bevételek

A korábban módosított 22.509 e Ft működési bevételünk fő összegét a II. számú módosítás során 145%-kal, összesen 32.718 e Ft-ra növeljük. A növekedés az alábbiak köszönhető:

- a kiszámlázott általános forgalmi adó költségvetési soron látható 493%-os növekedést a panoráma utcai telekeladások vonzzák magukkal;

Közhatalmi bevételek

Az Önkormányzat 2018. évi közhatalmi bevételein a korábban módosított előirányzathoz képest számottevő emelkedés látható, 123%-kal, összesen 51.874 e Ft-ra nőtt a jelenlegi bevétel.

Önkormányzatok működési támogatása

Az alábbi táblázat összefoglalja Leányvár Község Önkormányzata 2018. évi normatív állami támogatását az eredeti tervezés szerint, illetve szemlélteti az előirányzatok alakulását:

- működésre kapott, eredeti normatív állami támogatásunk az igénylés jóváhagyása óta változatlan, összege: 81.859 e Ft;
- az önkormányzati dolgozók bérkompenzációjának támogatására a 2018. májusi felmérést követően hagyott jóvá visszamenőlegesen előirányzatot a támogatató;
- 2018. szeptemberétől a 2018/2019-es nevelési év indulásával, az óvodai létszámemelkedésnek köszönhetően normatív állami támogatásunk is növekszik, melynek köszönhetően a fenntartói működési hozzájárulást csökkenthetjük;

- szintén év közben hagyták jóvá a német nemzetiségi óvodapedagógusok számára a nemzetiségi pótléket, melyet havonta számfejtünk intézményünk dolgozóinak.

2018. évi normatív állami hozzájárulás alakulása

adatok: Fiban

Leányvári Óvodát érintő normatív állami hozzájárulások					
Támogatási jogcím megnevezése	2018				2018
	Eredeti előirányzat	Módosítás	Májusi felmérés	Módosítás	Októberi felmérés
Óvodapedagógusok elismert létszáma - 8 hónap	20 622 000		20 622 000		
Óvodapedagógusok elismert létszáma - 4 hónap	9 132 600	1 325 700	10 458 300		
Segítők elismert létszáma - 8 hónap	7 350 000		7 350 000		
Segítők elismert létszáma - 4 hónap	3 675 000		3 675 000		
Óvodaműködtetési alaptámogatás - 8 hónap	4 030 533		4 030 533		
Óvodaműködtetési alaptámogatás - 4 hónap	1 742 933	299 567	2 042 500		
Kiegészítő támogatás az óvodapedagógusok minősítéséből adódó többletkiadásokhoz	401 000	-33 416	367 584		
Összesen:	46 954 066	1 591 851	48 545 917	0	0
Egyéb, intézményt érintő normatív állami hozzájárulások					
Támogatási jogcím megnevezése	2018				2018
	Eredeti előirányzat	Módosítás	Májusi felmérés	Módosítás	Októberi felmérés
Önkormányzati bérkompenzáció	289 230	0	289 230		
Nemzetiségi pótlék (B112)	0	924 000	924 000		
	289 230	924 000	1 213 230	0	0
Leányvár Község Önkormányzata állami normatív támogatása					
Támogatási jogcím megnevezése	2018				2018
	Eredeti előirányzat	Módosítás	Májusi felmérés	Módosítás	Októberi felmérés
A települési önkormányzatok működésének támogatása	9 262 222		9 262 222		
Polgármesteri illetmény támogatása	324 200		324 200		
A települési önkormányzatok szociális feladatainak támogatása	11 053 000		11 053 000		
A finanszírozás szempontjából elismert dolgozók bértámogatása	9 994 000		9 994 000		
Az intézményi gyermekétkeztetés üzemeltetésének támogatása	1 912 498	-437 450	1 475 048		
A rászoruló gyermekek szünidei étkeztetésének támogatása	151 620		151 620		
Települési önkormányzatok nyilvános könyvtári és közművelődési feladatainak támogatása	2 207 040		2 207 040		
Kulturális illetménypótlék	376 364		376 364		
Összesen:	34 904 580	-437 450	34 843 494	0	0
Mindösszesen:	82 147 876	2 078 401	84 602 641	0	0

Pénzeszköz átvétel

A védőnői szolgálat és az iskola egészségügyi ellátás finanszírozásához várt hozzájáruláson felül (4.237 eFt), az egyéb működési célú támogatások államháztartáson belülről sort 4.571 e Ft-tal növeltük a közfoglalkoztatottak bér-, és járuléktámogatása miatt.

Felhalmozási bevételek

Ingatlanértékesítés kapcsán, korábban módosított előirányzatunkban 3.622 e Ft-ot szerepeltettünk, mely a megkötött ingatlan adás-vételi szerződések alapján befolyt előlegeket foglalta magában.

A táblákban jól látható az eddigi költségvetési módosításokat messzemenően felülmúló, 1712%-os emelkedés, melynek köszönhetően a jelenlegi bevételi előirányzatunk 62.000 e Ft-on áll meg. Ez a kiugróan magas adat kizárólag a településen, a Panoráma utcában található önkormányzati építési telkek eladását tükrözi, természetesen általános forgalmi adó összege nélkül, nettó módon.

Pénzmaradvány (I.1. melléklet)

A 2017. évi költségvetési beszámoló véglegesítésével, az önkormányzat pénzmaradványa 1,7%-kal növekedett az eredeti előirányzatban szerepeltetethez képest, **88.570 e Ft-ról 90.068 e Ft-ra**, melyből a **szabad pénzmaradvány összege 60.588 e Ft**.

A kötelezettséggel terhelt pénzmaradvány összege: 29.480 e Ft, mely az alábbi tételekből állt:

Pénzmaradványt terhelő tételek	
Közfoglalkoztatottak támogatására 2017-ben kapott előleg	541
TOP-os orvosi rendelő felújítására 2017-ben kapott, el nem költött pályázati pénz	25 220
TOP-os óvoda kert felújításból 2017-ben fel nem használt befolyt támogatás - visszautalandó	350
2017. évről áthozott kötelezettségek - számlákból eredő	160
2017. 12. hónapban utalt, 2018. évet érintő nettó finanszírozási előleg	2 676
2017. évi tűzifa pályázatra kapott támogatás 2018-ban felhasználható összege	533
Összesen:	29 480

2. Kiadások

Az önkormányzat kiadásairól az *I/3. számú melléklet*, kormányzati funkciók szerinti bontásban pedig az *I/3.a) számú melléklet* tájékoztat.

Személyi juttatások, járulékok

A személyi juttatások soron tervezett kiadások 15%-kal, míg a munkaadót terhelő járulékok 18%-kal nőttek a módosított előirányzatban tervezetthez képest, melyet a közfoglalkoztatottak 2018. 07-12. havi bér-, és járulékköltségének, illetve az önkormányzatunknál nyáron át foglalkoztatott diákmunkások bér-, és járulékköltségének jelenlegi módosításban való szerepeltetése indokolt.

A mellékelt költségvetési táblákban látható további kisebb-nagyobb átcsoportosítás a személyi juttatások között, mely a tényleges bérkönyvelés kapcsán azért vált szükségessé, hogy könyvviteli szempontból minden kifizetés a helyes soron szerepelhessen (közlekedési költségtérítés, betegszabadság, bérkompenzáció).

Dologi kiadások

A dologi kiadások a korábban módosított tervezéshez képest összességében 34 %-kal emelkedtek, a belső átcsoportosítások gyakoriak voltak. Ezek közül a jelentősebbek:

- a telek eladások kiszámlázása kapcsán korábban már tervezésre került 980 e Ft fizetendő általános forgalmi adó, melynek emelését az eladások rohamos növekedése magával vonzotta, így itt 13.365 e Ft-tal növeltük az előirányzatot;
- az óvodában lezajlott felújítások kapcsán sok kisebb költség merült fel, melyeknek fedezetét nagyrészt a fenntartó, azaz önkormányzatunk állta (egyéb szolgáltatások, üzemeltetési, szerelvényezési anyagok)
- az üzemeltetési anyagok kiadási soron könyveljük az immár három üzemelő ipari mosogatógépünk működtetéséhez szükséges tisztító-, és fertőtlenítőszeret, melyeknek költségeit szintén önkormányzatunk állja.

Szociális juttatások

A 2018. évben Leányvár Község Önkormányzata 11.053 e Ft-ot kap *szociális feladatok ellátására*, melynek felhasználása az előirányzat szerint alakul. A költségvetési táblákban a helyes soron való könyvviteli elszámolás érdekében korábban belső átcsoportosításokra volt szükség, leginkább a „107060 Egyéb szociális pénzbeli és természetbeni ellátások, támogatások” elnevezésű kormányzati funkción megengedett ezen kiadások elszámolása. A szociális juttatásokra tervezett összegeket az alábbi táblázat mutatja részletesen:

adatok: forintban

Juttatások, nyújtott támogatások megnevezése	Támogatási összeg
Bursa Hungarica ösztöndíjak támogatása	900
Lakásfenntartási támogatás	400
Egyéb, az Önkormányzat rendeletében megállapított juttatás	5 500
<i>ebből: Bursa</i>	900
<i>Születési támogatás</i>	600
<i>Beiskolázási támogatás</i>	2 800
<i>Időskorúak támogatása</i>	1 200
Egyéb, nem intézményi ellátások	3 900
<i>ebből: bölcsődei elhelyezés támogatása</i>	660
<i>ebből: rendkívüli települési támogatás</i>	1 200
<i>ebből: pszichológus biztosítása</i>	700
<i>ebből: logopédus biztosítása</i>	1 340
Temetési segély	112
Ellátottak pénzbeli juttatásai összesen	10 812

Szociális feladatok normatív támogatásának felhasználása	
<i>részletező tábla</i>	
<i>Gyermekvédelmi pénzbeli és természetbeli ellátások</i>	5 350 000
<i>Családsegítés és gyermekjóléti szolgálat</i>	2 350 000
<i>Családsegítés és gyermekjóléti szolgálat (egyéb mlk.célú támog.)</i>	600 000
<i>Lakhatással összefüggő ellátások (segély)</i>	400 000
<i>Házi segítségnyújtás</i>	1 025 000
<i>Egyéb szociális ellátások, támogatások (önkorm-i segély)</i>	1 700 000
<i>Egyéb szociális ellátások, támogatások (temetési segély)</i>	112 000
Összes szociális normatív támogatás felhasználása	11 537 000

Átadott pénzeszközök

A civil szervezetek támogatására és tagdíjakra korábban 2.100 e Ft-ot terveztünk, melynek emelése vált szükségessé.

Leányvár Község Önkormányzata 2018. évi hozzájárulásának aktuális összegeit az alábbi táblázat szemlélteti:

084031 - Civil szervezetek működési támogatása			
Főkönyvi szám	Főkönyvi szám neve	2018	
			II.sz. EI módosítás
055121	Egyéb működési célú támogatások államháztartáson kívülre	Leányvári Iskoláért Alapítvány tám.	250 000
		Leányvári Német Nemzetiségi Kulturális Közhasznú Egyesület támogatása	500 000
		Leányvári Nagycsaládosok Egyesülete tám.	500 000
		Leányvár SE támogatása	650 000
		Piliscsévi SE Leányvári Asztalitenisz tám.	150 000
		Országos Mentőszolgálat Alapítvány tám.	50 000
	Egyéb működési célú támogatások államháztartáson kívülre	Heinek Ottó adományszámla - fiatal tehetséggondozás	50 000
		Települési Önkormányzatok Országos Szövetsége támogatása	50 000
		Gerecse-Pilis Víz Társulat tagdíj	255 000
		ISTER-Granum EGTC	35 000
		Duna-Vértés Köze Regionális Hulladékgazdálkodás tám.	46 000
		Központi Háziorvosi Ügyeletnek utalt fj.	96 000
		Rekultivált tokodaltárói MIKSICI hulladéklerakó - Leányvárra eső ktg	146 000
		Kiadás összesen:	2 778 000

Intézmény finanszírozás

A Leányvári Óvodának szánt 2018. évi fenntartói támogatását az első előirányzat módosítás során 1.016 e Ft-tal csökkentettük, mivel az intézmény kiadásai közül ugyanez az összeg kivezetésre került.

A normatív állami támogatás a gyermeklétszám emelkedésével párhuzamosan növekedett, ennek mértékével csökkentettük fenntartói hozzájárulásunkat, azonban az intézménynek átadott finanszírozás fő összegén ez nem változtat, az irányító szervi támogatás folyósítása 58.467 e Ft erejéig történik a költségvetési évben.

Fejlesztések

Az intézmény finanszírozásánál már említett, illetve a két másik intézményünk konyhájára vásárolt mosogatógép az önkormányzat könyveiben növelte a tárgyi eszköz beszerzés soron a kiadásainkat.

A Művelődési Házba, az óvodába, valamint az iskola konyhájára megvásárolt mosogatógépekkel sikerült a korszerűtlen, elavult konyhán dolgozók munkáját megkönnyíteni.

A Panoráma utca burkolatépítési munkáira a korábban már elkülönített nettó 15.000 e Ft-ot, további nettó 5.500 e Ft-tal növeltük. A beruházás Áfa tartalma visszaigényelhető, ezen összesen bevételi és kiadási oldalon is beépítésre kerültek.

A hivatal épületének tető felújítására elkülönített 3.500 e Ft az I. módosítás során már átcsoportosításra került az orvosi rendelő épületén zajló felújítási munkák fedezetére.

Önkormányzatunk az orvosi rendelő TOP pályázat megvalósítása során felmerülő a pályázat által nem támogatott kiadásokra korábban elkülönített bruttó 14.080 e Ft-ot további forrásokkal egészíti ki.

Ingatlanok felújítása – Orvosi rendelő Leányvár				
Orvosi rendelő felújítása saját forrás	10 000 000	27%		7 874 016
Orvosi rendelő felújítása pályázati pénz	25 220 000	27%		19 858 000
Orvosi rendelő felújítása saját forrás	7 580 000	27%		5 968 504
Orvosi rendelő felújítása - gépészet, stb.	10 160 000	27%		8 000 000

Tartalékok

A jelenlegi módosításban a kötelezettséggel terhelt pénzmaradvány tételei, összesen kivételre kerültek.

Az orvosi rendelő épületén folyamatban lévő felújításhoz átcsoportosított kiadásokat követően

- az általános tartalék: 50.840 e Ft.
- a likvidtartalék: 10.000 e Ft.

II. Leányvári Óvoda költségvetése

1. Bevételek (II/1. és II/2. számú mellékletek)

A 2018. évi költségvetés jelenlegi módosításával az intézmény tárgyévi működésének finanszírozásához 58.555 e Ft szükséges. Ehhez 49.469 e Ft-tal járul hozzá az állam, az intézmény pénzmaradványa 83 e Ft, az önkormányzati hozzájárulás összege pedig – a mosogatógép vásárlásának fenntartói átvállalásával - 8.998 e Ft-ra csökkent.

2. Kiadások

Személyi juttatások, járulékok (II/3., II/3.a) számú melléklet)

A személyi juttatások költségvetési soron belül átcsoportosítások történtek, a kiadási fő összeg 43.843 e Ft-ra növekedett.

A változtatást két dolog indokolja:

- intézményvezetői kérésre a várható bérmaradványt jutalom formájában kívánja kiosztani az intézmény a dolgozói között;
- további átcsoportosítások történtek, mert a bérek helyes könyveléséhez külön rovaton szükséges nyilvántartani a betegállományra, táppénzre kifizetett juttatásokat.

Az intézmény beruházási kiadásait bruttó 771 e Ft-tal emeltük, mely a dologi kiadásoknak található számottevő maradvány célszerű átcsoportosításának eredménye.

Kérem a Tisztelt Képviselő-testületet, hogy az előterjesztést tárgyalja meg, majd döntsön a 2018. évi költségvetés II. számú előirányzat-módosítása tárgyában.

Leányvár, 2018. november 6.

Hanzelik Gábor sk.
polgármester

2018. évi költségvetés II.sz. módosítása
Leányvár Község Önkormányzata

I/2.a) számú melléklet
2018.11.12.

adatok: Ft-ban

Bevételek kormányati funkciók (COFOG) szerinti bontásban

011130 - Önkormányzatok és önkormányzati hivatalok jogalkotó és általános igazgatási tevékenysége						
Főkönyvi szám	Főkönyvi szám neve	2018				
		Eredeti előirányzat	I.sz. EI módosítás	Módosítás	%	II.sz.EI módosítás
09361	Egyéb bírság bevételei (Vízmű)			574 104		574 104
0916071	Egyéb működési célú támogatások bevételei államháztartáson belülről-helyi önkormányzatok és költségvetési szervek			0		
09161	Egyéb működési célú támogatások bevételei államháztartáson belülről			0		
0925031	Egyéb felhalmozási célú támogatások bevételei államháztartáson belülről-fejezeti kezelésű előirányzatok EU-s programok és azok hazai társfinanszírozása			0		
09363	Egyéb közhatalmi bevételek			0		
094022	Szolgáltatások ellenértéke	0	0	54 000		54 000
094041	Tulajdonosi bevételek	330 000	330 000	0	100	330 000
	<i>ebből: Közterület-foglalás bevétele</i>			0		
094062	Kiszámlázott általános forgalmi adó	0	977 953	15 747 047	1 710	16 725 000
094071	Általános forgalmi adó visszatérítése	2 867 000	6 917 000	-4 943 000	29	1 974 000
094082	Kamatbevételek			100		100
094111	Egyéb működési bevételek			1 500		1 500
095211	Ingatlan értékesítés	0	3 622 047	58 377 953	1 712	62 000 000
09641	Működési célú visszatérítendő támogatások, kölcsönök visszatérülése államháztartáson kívülről			0		
0965091	Egyéb működési célú átvett pénzeszközök-Európai Unió			0		
09751	Egyéb felhalmozási célú átvett pénzeszközök			0		
Bevételek összesen:		3 197 000	11 847 000	69 811 704	2 554	81 658 704
013320 - Köztemető- fenntartás és -működtetés						
Főkönyvi szám	Főkönyvi szám neve	2018				
		Eredeti előirányzat	I.sz. EI módosítás	Módosítás	%	II.sz.EI módosítás
094022	Szolgáltatások ellenértéke (sírhely)	200 000	250 000	120 000	148	370 000
Bevétel összesen:		200 000	250 000	120 000	148	370 000

018010 - Önkormányzatok elszámolásai a központi költségvetéssel

Főkönyvi szám	Főkönyvi szám neve	2018				
		Eredeti előirányzat	I.sz. EI módosítás	Módosítás	%	II.sz.EI módosítás
091111	Helyi önkormányzatok működésének általános támogatása	9 586 422	9 586 422	0	100	9 586 422
091111	ebből: zöldterület-gazdálkodással kapcsolatos feladatok ellátásának támogatása	3 003 810	3 003 810	0	100	3 003 810
091111	ebből: közvilágítás fenntartásának támogatása	2 688 000	2 688 000	0	100	2 688 000
091111	ebből: köztemető fenntartással kapcsolatos feladatok támog.	703 317	703 317	0	100	703 317
091111	ebből: közutak fenntartásának támogatása	1 187 210	1 187 210	0	100	1 187 210
091111	ebből: egyéb önkormányzati feladatok támogatása	1 654 385	1 654 385	0	100	1 654 385
091111	ebből: lakott külterülettel kapcsolatos feladatok támog.	25 500	25 500	0	100	25 500
091111	ebből: polgármesteri illetmény támogatása	324 200	324 200	0	100	324 200
091121	Települési önkormányzatok egyes köznevelési feladatainak támogatása (óvoda fenntartás)	46 954 066	46 954 066	1 591 851	103	48 545 917
091121	Nemzetiségi pótlék	0	0	924 000		924 000
091131	Települési önkormányzatok szociális, gyermekjóléti és gyermekéktesztes feladatainak támogatása	23 111 118	23 111 118	0	100	23 111 118
091131	ebből: szociális feladatok egyéb támogatása	11 053 000	11 053 000	0	100	11 053 000
091131	ebből: finanszírozás szempontjából elismert dolgozók bértámogatása	9 994 000	9 994 000	0	100	9 994 000
091131	ebből: gyermekéktesztes üzemeltetési támogatása	1 912 498	1 912 498	0	100	1 912 498
091131	ebből: rászoruló gyermekek szüneti étkeztetésének tám.	151 620	151 620	0	100	151 620
091141	Települési önkormányzatok kulturális feladatainak támogatása	2 207 040	2 207 040	0	100	2 207 040
091151	Működési célú költségvetési támogatások és kiegészítő támogatások (bérkompenzáció)	0	0	300 889		300 889
091151	Működési célú költségvetési támogatások és kiegészítő támogatások (Szoc.túzfia kiegészítő támogatás - rezsiszokk.)	0	337 820	0	100	337 820
09161	Egyéb fejezeti kezelésű előirányzattól működési célú támogatások bevételei (visszatartott Bursák támogatás)	0	0	75 000		75 000
09161	Elkülönített állami pénzalaptól működési célú támogatások bevételei (nyári diák munka támogatása)	0	0	1 827 135		1 827 135
09213	Felhalmozási célú önkormányzati támogatások teljesítése (Közművelődési pályázaton elnyert összeg)	0	0	258 000		258 000
Bevétel összesen:		81 858 646	82 196 466	4 976 875	106	87 173 341

018030 - Támogatási célú finanszírozási műveletek

Főkönyvi szám	Főkönyvi szám neve	2018				
		Eredeti előirányzat	I.sz. EI módosítás	Módosítás	%	II.sz.EI módosítás
091151	Működési célú költségvetési támogatások és kiegészítő támogatások			0		
0981311	Előző év költségvetési maradványának igénybevétele	88 570 000	90 068 000	664	100	90 068 664
Bevétel összesen:		88 570 000	90 068 000	664	100	90 068 664

041236 - Országos közfoglalkoztatási program

Főkönyvi szám	Főkönyvi szám neve	2018				
		Eredeti előirányzat	I.sz. EI módosítás	Módosítás	%	II.sz.EI módosítás
09161	Egyéb működési célú támogatások bevételei államháztartáson belülről	0	1 000 000	2 560 000	356	3 560 000
Bevétel összesen:		0	1 000 000	2 560 000	356	3 560 000

052020 - Szennyvíz gyűjtése, tisztítása, elhelyezése

Főkönyvi szám	Főkönyvi szám neve	2018				
		Eredeti előirányzat	I.sz. EI módosítás	Módosítás	%	II.sz. EI módosítás
094041	Tulajdonosi bevételek	0	5 103 590	0	100	5 103 590
094061	Kiszámlázott általános forgalmi adó	0	1 377 969	0	100	1 377 969
Bevétel összesen:		0	6 481 559	0	100	6 481 559

074031 - Család és névelési egészségügyi gondozás

Főkönyvi szám	Főkönyvi szám neve	2018				
		Eredeti előirányzat	I.sz. EI módosítás	Módosítás	%	II.sz. EI módosítás
09161	Egyéb működési célú támogatások bevételei államháztartáson belülről (OEP védőnő)	4 237 000	4 237 000	0	100	4 237 000
Bevétel összesen:		4 237 000	4 237 000	0	100	4 237 000

082092 - Közművelődés - hagyományos közösségi kulturális értékek gondozása

Főkönyvi szám	Főkönyvi szám neve	2018				
		Eredeti előirányzat	I.sz. EI módosítás	Módosítás	%	II.sz. EI módosítás
094041	Tulajdonosi bevételek (Műv. ház. bérbeadásból)	200 000	436 000	-96 000	78	340 000
094062	Kiszámlázott általános forgalmi adó	0	118 000	-26 000	78	92 000
Bevétel összesen:		200 000	554 000	-122 000	78	432 000

096015 - Gyermekétkeztetés köznevelési intézményben

Főkönyvi szám	Főkönyvi szám neve	2018				
		Eredeti előirányzat	I.sz. EI módosítás	Módosítás	%	II.sz. EI módosítás
094051	Ellátási díjak	5 510 000	5 510 000	-510 000	91	5 000 000
094061	Kiszámlázott általános forgalmi adó	1 488 000	1 488 000	-138 000	91	1 350 000
Bevétel összesen:		6 998 000	6 998 000	-648 000	91	6 350 000

900020 - Önkormányzatok funkcióira nem sorolható bevételei államháztartáson kívülről

Főkönyvi szám	Főkönyvi szám neve	2018				
		Eredeti előirányzat	I.sz. EI módosítás	Módosítás	%	II.sz. EI módosítás
093411	Építményadó	6 000 000	6 000 000	0	100	6 000 000
093432	Magánszemélyek kommunális adója			0		
093441	Telekadó	2 600 000	2 600 000	0	100	2 600 000
09351071	Állandó jelleggel végzett iparüzési tevékenység után fizetett helyi adó	29 000 000	29 000 000	9 000 000	131	38 000 000
0935411	Belföldi gépjárművek adójának a helyi önkormányzatot megillető része	4 600 000	4 600 000	0	100	4 600 000
09355023	Talajterhelési díj			0		
0936112	Szabálysértési pénz- és helyszíni bírság és a közlekedési szabályszegések után kiszabott közigazgatási bírság helyi önkormányzatot megillető része			0		
0936121	Egyéb bírság			0		
0936162	Egyéb közhatalmi bevételek			0		
0936172	Készenléti és önellenzési pótlék	100 000	100 000	0	100	100 000
094082	Kamatbevételek			0		
0941142	1 és 2 forintos érmék forgalomból történő kivonása miatti kerekítési különbözet			0		
Bevétel összesen:		42 300 000	42 300 000	9 000 000	121	51 300 000

104051 - Gyermekvédelmi pénzbeli és természetbeni ellátások

Főkönyvi szám	Főkönyvi szám neve	2018				
		Eredeti előirányzat	I.sz. EI módosítás	Módosítás	%	II.sz. EI módosítás
09161	Központi kezelésű előirányzattól működési célú támogatások bevételei (Erzsébet utalványok)	0	0	82 000		82 000
09161	Egyéb fejezeti kezelésű előirányzattól működési célú támogatások bevételei (gyermekvédelmi tám.)	0	0	27 210		27 210
Bevétel összesen:		0	0	109 210		109 210

Összes COFOG szerinti bevétel:	227 560 646	245 932 025	85 808 453	146	331 740 478
---------------------------------------	--------------------	--------------------	-------------------	------------	--------------------

2018: évi költségvetés II. sz. előirányzata módosítása
Leányvár Község Önkormányzata

I/3. számú melléklet

2018.11.12.

Kiadások							adatok Ft-ban
Közhatalmi szerv	Közhatalmi szerv	2018				2018.11.23. állapot	
		Előirányzat	Legyen	Előirányzat	Legyen		
05110111	Köztisztviselők, közalkalmazottak bére	8 080 000	7 801 000	168 450	102	7 969 450	
05110131	MT alapján teljes, rész munkaidős bére	c 4 356 000	6 801 900	3 405 100	150	19 207 000	
05110711	Erzsébet utalvány	0	0	0			
05110721	SZÉP kártya - vendéglátás	0	0	0			
0511091	Közlekedési költségtérítés	222 000	150 000	0	100	150 000	
0511101	Egyéb költségtérítések	60 000	60 000	0	100	60 000	
0511131	Foglalkoztatottak egyéb személyi juttatásai	0	227 200	120 000	153	347 200	
051211	Választott tisztségviselők juttatásai	9 144 680	-9 094 680	80 790	101	9 175 470	
051221	Munkavégzésre irányuló egyéb jogviszonyban nem saját foglalkoztatottnak fizetett juttatások	1 120 000	1 120 000	0	100	1 120 000	
0512361	Reprezentáció; üzleti ajándék	40 000	60 000	0	100	60 000	
Személyi juttatások		23 022 680	25 314 780	3 774 340	115	29 089 120	
05211	Szociális hozzájárulási adó	4 190 000	4 450 080	0	118	5 247 000	
05261	Más járulékok fizetési kötelezettség	43 000	114 330	42 670	137	157 000	
Munkaadót terhelő járulékok		4 233 000	4 564 410	42 670	118	5 404 000	
053111	Szakmai anyagok beszerzése	180 000	180 000	-52 000	71	128 000	
0531111	Gyógyszer			0			
0531121	Könyv, folyóirat			0			
0531141	Informatikai eszközök			0			
053121	Üzemeltetési anyagok beszerzése	3 705 000	4 776 000	430 000	109	5 206 000	
0531211	Élelmiszer			0			
0531221	Irodaszer, nyomtatvány			0			
0531231	Hajó és kenőanyag			0			
0531241	Munka és védőruha			0			
0531251	Nyomtatási segítő anyagok			0			
0531261	Amelyek nem számolhatóak el szakmai anyagoknak			0			
0532111	Internet díj	50 000	50 000	0	100	50 000	
0532211	Telefon, telefax, telex, mobil díj	220 000	220 000	0	100	220 000	
053311	Közüzemdíjak			0			
0533111	ebből: villamos energia	3 550 000	3 550 000	0	100	3 550 000	
0533121	ebből: gázdíj	1 670 000	1 670 000	100 000	106	1 770 000	
0533131	ebből: víz- és csatornadíj	260 000	260 000	0	100	260 000	
053321	Vásárolt élelmiszer	13 623 000	13 623 000	0	100	13 623 000	
053331	Bérelti és lízing díjak	650 000	650 000	26 000	104	676 000	
053341	Karbantartási, kisjavítási szolgáltatások	4 490 000	4 490 000	55 000	101	4 545 000	
053361	Szakmai tevékenységet segítő szolgáltatások	4 580 000	2 270 000	0	100	2 270 000	
0533621	Más szakmai tevékenység			0			
053371	Egyéb szolgáltatások	3 780 000	3 980 000	1 058 000	133	5 038 000	
0533711	Postaköltség			0			
0533721	Bl-tosítási díjak			0			
0533741	Szállítás			0			
0533771	Rovarirtás			0			
0533791	Más egyéb szolgáltatások			0			
0534111	Foglalkoztatottak kiküldetése		132 000	30 000	123	162 000	
053511	Műk-i célú előzetesen felszámított áfa	8 537 966	9 059 370	351 867		9 411 237	
053521	Fizetendő általános forgalmi adó	0	980 000	13 365 000		14 345 000	
053531	Kamatkiadások			0			
053551	Egyéb dologi kiadások			0			
0535531	1 és 2 forintos érmék kerekítésű különbözete	0	0	10 000		10 000	
Dologi kiadások		45 295 966	45 890 370	15 373 867	134	61 264 237	

05421	Egyéb pénzbéli és természetbeni gyermekvédelmi ell.	0	0	218 920		218 920
05461	Lakhatással kapcsolatos ellátások			0		
05471	Intézményi ellátottak pénzbeli juttatásai			57 000		57 000
0548	Lakásfenntartási támogatás [Szocvtv. 45. §]	400 000	400 000	0	100	400 000
054831	Egyéb, Önkormányzat rendelkezésére megállapított juttatás	5 350 000	5 350 000	-750 000	86	4 600 000
054851	Önkormányzati segély [Szocvtv. 45.§]	1 700 000	4 050 000	-150 000	96	3 900 000
054861	Temetési segély [Szocvtv. 46. §]	112 000	112 000	0	100	112 000
055061	Egyéb, működési célú támogatások ÁH-on belülré	0	0	900 000		900 000
Szociális juttatások		7 562 000	9 912 000	57 000	103	10 187 920
0550211	A helyi önkormányzatok előző évi elszámolásából származó kiadások	0	87 640	208 392	338	296 032
05506071	Egyéb működési célú támogatások államháztartáson belülré helyi önkormányzatok és költségvetési szervek	0		0		
055061	Egyéb működési célú támogatások ÁH-on belülré	3 125 000	3 325 000	192 000	106	3 517 000
055081	Működési célú visszatérítendő támogatások; kölcsönök nyújtása államháztartáson kívülre			0		
055121	Egyéb működési célú támogatások ÁH-on kívülre	2 100 000	2 100 000	678 000	132	2 778 000
Átutott pénzeszközök		5 225 000	5 512 640	1 078 392	120	6 591 032
05612	Immateriális javak beszerzése, létesítése			0		
05621	Ingatlanok beszerzése, létesítése			0		
05631	Informatikai eszközök beszerzése, létesítése	100 000	100 000	59 000	159	159 000
05641	Egyéb tárgyi eszközök beszerzése, létesítése	3 601 000	5 193 000	1 001 000	119	6 194 000
05671	Beruházási célú előzetesen felszámított áfa	966 000	1 430 000	284 000	120	1 714 000
05711	Ingatlanok felújítása	25 354 307	51 613 906	13 206 094	126	64 820 000
05731	Egyéb tárgyi eszközök felújítása	0	5 103 590	0	100	5 103 590
05741	Felújítási célú előzetesen felszámított áfa	6 845 693	15 313 720	3 566 249	123	18 879 969
Fejlesztések		36 867 000	78 754 215	18 116 343	123	96 870 559
05841	Fejlesztési célú EI-nak EU-s progr.-ra nyújtott felhalm. c. támogat.	0	0	350 000		350 000
059141	Államháztartáson belüli megelőlegezések visszafizetése	0	2 676 285	0	100	2 676 285
059151	Központi, irányító szervi támogatás folyósítása	59 483 000	58 467 000	0	100	58 467 000
055131	Tartalékok (általános)	6 392 000	4 840 325	46 000 000	1 050	50 840 325
	Tartalékok (elköl.pénzmen.terh.)	29 480 000	0	0		0
	Likvidtartalék	10 000 000	10 000 000	0	100	10 000 000
Kiadások összesen		22 560 546	26 352 025	13 744 000	116	30 674 026

2018. évi költségvetés II. sz. előirányzat módosítása
Leányvár Község Önkormányzata

2018.11.12.

adatok: forintban

Kiadások kormányati funkciók (COFOG) szerinti bontásban

011130 - Önkormányzatok és önkormányzati hivatások jogalkotó és általános igazgatási tevékenysége						
Főkönyvi szám	Főkönyvi szám neve	2018				
		Erőforrás-előirányzat	Est. EI mód	Módosítás	%	II. sz. EI mód
05110111	Törvény szerinti illetmények	1 656 000	1 656 000	1 530 000	192	3 186 000
0511091	Közelkedési költségértékesítés	72 000	0	0	0	0
0511101	Egyéb költségértékelések	12 000	12 000	0	100	12 000
051211	Választott tisztségviselők juttatásai	9 144 680	9 094 680	80 790	101	9 175 470
051221	Munkavégzésre irányuló egyéb jogviszonyban nem saját foglalkoztatottnak fizetett juttatások	1 120 000	1 120 000	0	100	1 120 000
0512361	Reprezentáció, üzleti ajándék			0		
05211	Szociális hozzájárulási adó	2 032 000	2 109 080	545 921	126	2 655 000
05261	Más járulékok fizetési kötelezettség	25 000	76 330	48 670	164	125 000
053111	Szakmai anyagok beszerzése	10 000	10 000	0	100	10 000
0531141	Informatikai eszközök			0		
053121	Üzemeltetési anyagok beszerzése	840 000	840 000	168 000	119	1 000 000
0532111	Internet díj	50 000	50 000	0	100	50 000
0532211	Telefon, telefax, telex, mobil díj	120 000	120 000	0	100	120 000
0533111	Villamos energia	300 000	300 000	0	100	300 000
0533121	Gázdíj	550 000	550 000	0	100	550 000
053331	Bérelti és lízing díjak	450 000	450 000	0	100	450 000
053341	Karbantartási, kisjavítási szolgáltatások	300 000	300 000	394 000	231	694 000
053361	Szakmai tevékenységet segítő szolgáltatások	1 800 000	1 800 000	0	100	1 800 000
0533621	Más szakmai tevékenység			0		
053371	Egyéb szolgáltatások	1 600 000	1 600 000	1 007 000	163	2 607 000
05341	Belföldi kiküldetések (Anikó)	0	72 000	0	100	72 000
053511	Működési célú előzetesen felszámított általános forgalmi adó	1 120 000	1 228 000	87 467	107	1 315 467
053521	Fizetendő általános forgalmi adó		980 000	13 385 000	1 464	14 345 000
053531	Kamatkiadások			0		
053551	Egyéb dologi kiadások			0		
0535531	1 és 2 forintos érmék kerekítési különbözete			10 000		10 000
0550211	A helyi önkormányzatok előző évi elszámolásából származó kiadások	0	0	0	0	0
05506071	Egyéb működési célú támogatások államháztartáson belülről - helyi önkormányzatok és költségvetési szervek			0		
055061	Egyéb működési célú támogatások államháztartáson belülről	1 500 000	1 700 000	0	100	1 700 000
055081	Működési célú visszatérítendő támogatások, kölcsönök nyújtása államháztartáson kívülre			0		
055131	Tartalékok	6 392 000	4 840 325	46 000 000	1 050	50 840 325
	Tartalékok (elköt. pénzmaradv. terhére)	29 480 000	0	0	0	0
	Ukvidtartalék	10 000 000	10 000 000	0	100	10 000 000
05612	Immateriális javak beszerzése, létesítése			0		
05631	Informatikai eszközök beszerzése, létesítése	100 000	100 000	0	100	100 000
05641	Egyéb tárgyi eszközök beszerzése, létesítése	0	900 000	10 000	101	910 000
05671	Beruházási célú előzetesen felszámított általános forgalmi adó	27 000	270 000	0	100	270 000
05711	Ingatlanok felújítása	13 543 307	36 613 906	7 606 094	121	44 220 000
05741	Felújítási célú előzetesen felszámított általános forgalmi adó	3 656 693	9 885 750	2 054 250	121	11 940 000
05841	Fejlesztési célú EU-s programokra nyújtott felhalmozási célú támogatás	0	0	350 000		350 000
	Kiadás összesen:	85 900 680	86 678 071	73 249 191	185	159 927 262

013320 - Közművelő- fenntartás és -működtetés						
Főkönyvi szám	Főkönyvi szám neve	2018				
		Eredeti előirányzat	I.sz. EI mód.	Módosítás	%	II. sz. EI mód.
053121	Üzemeltetési anyagok beszerzése			3 000		3 000
0533111	Villamos energia			0		
0533131	Víz- és csatornadíj	50 000	50 000	0	100	50 000
053341	Karbantartási, kisjavítási szolgáltatások	400 000	400 000	0	100	400 000
053371	Egyéb szolgáltatások	150 000	150 000	0	100	150 000
0533791	Más egyéb szolgáltatások			0		
053511	Működési célú előzetesen felszámított általános forgalmi adó	163 000	163 000	0	100	163 000
05641	Beruházás			0		
05671	Beruházási célú előzetesen felszámított általános forgalmi adó			0		
Kiadás összesen:		763 000	763 000	3 000	100	766 000
013350 - Az önkormányzati vagyonnal való gazdálkodással kapcsolatos feladatok						
Főkönyvi szám	Főkönyvi szám neve	2018				
		Eredeti előirányzat	I.sz. EI mód.	Módosítás	%	II. sz. EI mód.
05621	Ingatlanok beszerzése, létesítése			0	0	
05671	Beruházási célú előzetesen felszámított általános forgalmi adó			0	0	
05711	Ingatlanok felújítása			0	0	
05741	Felújítási célú előzetesen felszámított általános forgalmi adó			0	0	
Kiadás összesen:		0	0	0	0	0
016080 - Kiemelt állami és önkormányzati rendezvények						
Főkönyvi szám	Főkönyvi szám neve	2018				
		Eredeti előirányzat	I.sz. EI mód.	Módosítás	%	II. sz. EI mód.
0512361	Reprezentáció, üzleti ajándék	40 000	40 000	0	100	40 000
053121	Üzemeltetési anyagok beszerzése	500 000	500 000	0	100	500 000
0531211	Élelmiszer			0	c	
0531221	Irodaszer, nyomtatvány	60 000	60 000	0	100	60 000
0531231	Hajtó és kenőanyag			0		
053341	Karbantartási, kisjavítási szolgáltatások			0		
053371	Egyéb szolgáltatások	1 000 000	1 000 000	20 000	102	1 020 000
053511	Működési célú előzetesen felszámított általános forgalmi adó	432 000	432 000	0	100	432 000
Kiadás összesen:		2 032 000	2 032 000	20 000	101	2 052 000
018010 - Önkormányzatok elszámolással a központi költségvetésnél						
Főkönyvi szám	Főkönyvi szám neve	2018				
		Eredeti előirányzat	I.sz. EI mód.	Módosítás	%	II. sz. EI mód.
0550211	Helyi önkormányzatok előző évi elszámolásából származó kiadások	0	87 640	208 392	338	296 032
059141	Államháztartáson belüli megelőlegezések visszafizetése	0	2 676 285	0	100	2 676 285
Kiadás összesen:		0	2 763 925	208 392	108	2 972 317
091140 - Óvodai nevelés működtetési kiadásai						
Főkönyvi szám	Főkönyvi szám neve	2018				
		Eredeti előirányzat	I.sz. EI mód.	Módosítás	%	II. sz. EI mód.
059151	Központi, irányító szervei támogatás folyósítása	59 483 000	58 467 000	0	100	58 467 000
Kiadás összesen:		59 483 000	58 467 000	0	100	58 467 000

041236 - Öreges közfoglalkoztatási program						
Főkönyvi szám	Főkönyvi szám neve	2018				
		Eredeti előirányzat	I.sz. El.mód.	Módosítás	%	II.sz. El.mód.
05110131	MT alapján teljes, részmunkaidős bére	0	2 445 900	1 875 100	177	4 321 000
0511131	Foglalkoztatottak egyéb személyi juttatásai		100 000	20 000	120	120 000
05211	Szociális hozzájárulási adó	0	240 000	193 000	180	433 000
05261	Más járulékok fizetési kötelezettség	0	20 000	0	100	20 000
0531241	Munka és védőruha	0	0	217 000		217 000
0531261	Hidazok, amelyek nem számíthatók el szakmai anyagoknak	0	0	0		0
053511	Működési célú előzetesen felszámított általános forgalmi adó	0	0	59 000		59 000
05641	Egyéb tárgyi eszközök beszerzése, létesítése	0	0	0		0
05671	Beruházási célú előzetesen felszámított általános forgalmi adó	0	0	0		0
	Kiadás összesen:	0	2 805 900	2 364 100	184	5 170 000
045160 - Közutak, hidak, alagutak üzemeltetése, fenntartása						
Főkönyvi szám	Főkönyvi szám neve	2018				
		Eredeti előirányzat	I.sz. El.mód.	Módosítás	%	II.sz. El.mód.
053121	Üzemeltetési anyagok beszerzése			50 000		50 000
053341	Karbantartási, kisjavítási szolgáltatások	1 500 000	1 500 000	0	100	1 500 000
053371	Egyéb szolgáltatások			58 000		58 000
0533791	Más egyéb szolgáltatások			0		0
053511	Működési célú előzetesen felszámított általános forgalmi adó	405 000	405 000	29 000	107	434 000
05711	Ingatlanok felújítása	11 811 000	15 000 000	5 500 000	137	20 500 000
05741	Felújítási célú előzetesen felszámított általános forgalmi adó	3 189 000	4 050 000	1 485 000	137	5 535 000
	Kiadás összesen:	16 905 000	20 955 000	7 122 000	134	28 077 000
052020 - Szennyvíz gyűjtése, tisztítása, elhelyezése						
Főkönyvi szám	Főkönyvi szám neve	2018				
		Eredeti előirányzat	I.sz. El.mód.	Módosítás	%	II.sz. El.mód.
0533131	Víz- és csatornadíj	0		0		
053341	Karbantartási, kisjavítási szolgáltatások	0		0		
05731	Egyéb tárgyi eszközök felújítása	0	5 103 590	0	100	5 103 590
05741	Felújítási célú előzetesen felszámított általános forgalmi adó	0	1 377 969	0	100	1 377 969
	Kiadás összesen:	0	6 481 559	0	100	6 481 559
064010 - Közelellátás						
Főkönyvi szám	Főkönyvi szám neve	2018				
		Eredeti előirányzat	I.sz. El.mód.	Módosítás	%	II.sz. El.mód.
0533111	Villamos energia	2 800 000	2 800 000	0	100	2 800 000
053341	Karbantartási, kisjavítási szolgáltatások	0	0	111 000		111 000
053511	Működési célú előzetesen felszámított általános forgalmi adó	756 000	756 000	30 000	104	786 000
	Kiadás összesen:	3 556 000	3 556 000	141 000	104	3 697 000
066020 - Város-, községgazdálkodási egyéb szolgáltatások						
Főkönyvi szám	Főkönyvi szám neve	2018				
		Eredeti előirányzat	I.sz. El.mód.	Módosítás	%	II.sz. El.mód.
05110131	MT alapján teljes, részmunkaidős bére	2 700 000	2 700 000	0	100	2 700 000
05110711	Erzsébet utalvány			0		0
0511091	Közlekedési költségtérítés			0		0
0511101	Egyéb költségtérítések	12 000	12 000	0	100	12 000
05211	Szociális hozzájárulási adó	540 000	540 000	0	100	540 000
0531111	Gyógyszer	10 000	10 000	0	100	10 000
053121	Üzemeltetési anyagok beszerzése	1 500 000	1 500 000	0	100	1 500 000
053311	Közüemi díjak	700 000	700 000	0	100	700 000
053331	Bárelti és lízing díjak	200 000	200 000	0	100	200 000
053341	Karbantartási, kisjavítási szolgáltatások	1 600 000	1 600 000	-100 000	94	1 500 000
0533621	Más szakmai tevékenység			0		0
053371	Egyéb szolgáltatások	570 000	570 000	0	100	570 000
0533711	Postaköltség			0		0
0533741	Szállítás			0		0
0534111	Foglalkoztatottak kiküldetése			0		0
053511	Működési célú előzetesen felszámított általános forgalmi adó	1 180 000	1 236 600	-26 600	98	1 210 000
05641	Egyéb tárgyi eszközök beszerzése, létesítése	1 574 000	1 574 000	0	100	1 574 000
05671	Beruházási célú előzetesen felszámított általános forgalmi adó	426 000	426 000	0	100	426 000
	Kiadás összesen:	11 012 000	11 068 600	-126 600	99	10 942 000

074031 - Család és névelési egészségügyi gondozás

Főkönyvi szám	Főkönyvi szám neve	2018				
		Eredeti előirányzat	1.sz. E1 mód.	Módosítás	%	II. sz. E1 mód.
0511011	Köztisztviselők, közalkalmazottak bére	3 953 000	3 953 000	168 450	104	4 121 450
0511021	Normatív jutalmak			0		0
0511091	Közlekedési költségtérítés		0	0		0
0511101	Egyéb költségtérítések	12 000	12 000	0	100	12 000
051113	Foglalkoztatottak egyéb személyi juttatásai	0	0	100 000		100 000
051221	Munkavégzésre irányuló egyéb jogviszonyban nem saját foglalkoztatottnak fizetett juttatások			0		
05211	Szociális hozzájárulási adó	791 000	791 000	43 000	105	834 000
05261	Más járulékok fizetési kötelezettség	6 000	6 000	-6 000	0	0
0531111	Szakmai anyagok beszerzése	10 000	10 000	5 000	150	15 000
053121	Üzemeltetési anyagok beszerzése	60 000	60 000	0	100	60 000
0531221	Irodaszer, nyomtatvány	30 000	30 000	0	100	30 000
0531241	Munka és védőruha	40 000	40 000	0	100	40 000
0531251	Nyomatást segítő anyagok	20 000	20 000	0	100	20 000
0531261	Mindazok, amelyek nem számlázhatóak el szakmai anyagként			0		
0532211	Telefon, telefax, telex, mobil díj	30 000	30 000	0	100	30 000
053341	Karbantartási, kisjavítási szolgáltatások	40 000	40 000	0	100	40 000
053361	Szakmai tevékenységet segítő szolgáltatások	530 000	470 000	0	100	470 000
0533711	Postaköltség			0		
053372	Egyéb szolgáltatások	20 000	20 000	0	100	20 000
0533771	Rovarirtás	40 000	40 000	0	100	40 000
0533791	Más egyéb szolgáltatások			0		
053411	Kiküldetések kiadásai		60 000	0	100	60 000
053511	Működési célú előzetesen felszámított általános forgalmi adó	116 000	205 200	0	100	205 200
05631	Informatikai eszközök beszerzése, létesítése	0	0	59 000		59 000
05641	Egyéb tárgyi eszközök beszerzése, létesítése	1 200 000	1 200 000	0	100	1 200 000
05671	Beruházási célú előzetesen felszámított általános forgalmi adó	324 000	324 000	16 000	105	340 000
	Kiadás összesen:	7 222 000	7 311 200	385 450	105	7 696 650

082042 - Könyvtári állomány gyarapítása, nyilvántartása

Főkönyvi szám	Főkönyvi szám neve	2018				
		Eredeti előirányzat	1.sz. E1 mód.	Módosítás	%	II. sz. E1 mód.
0531121	Könyv, folyóirat	150 000	150 000	-57 000	62	93 000
0531221	Irodaszer, nyomtatvány	10 000	10 000	0	100	10 000
053511	Működési célú előzetesen felszámított általános forgalmi adó	11 000	11 000	0	100	11 000
05471	Intézményi ellátottak pénzbeli juttatásai	0	0	57 000		57 000
	Kiadás összesen:	171 000	171 000	0	100	171 000

082092 - Közművelődés - hagyományos közösségi kulturális értékek gondozása

Főkönyvi szám	Főkönyvi szám neve	2018				
		Eredeti előirányzat	1.sz. E1 mód.	Módosítás	%	II. sz. E1 mód.
0511011	Köztisztviselők, közalkalmazottak bére	2 448 000	2 448 000	0	100	2 448 000
05110131	MT alapján teljes, részmunkaidős bére			0		
05110711	Erzsébet utalvány			0		
0511091	Közlekedési költségtérítés	150 000	150 000	0	100	150 000
0511101	Egyéb költségtérítések	12 000	12 000	0	100	12 000
0511131	Foglalkoztatottak egyéb személyi juttatásai		127 200	0	100	127 200
0512361	Reprezentáció, üzleti ajándék		20 000	0	100	20 000
05211	Szociális hozzájárulási adó	490 000	490 000	15 000	103	505 000
05261	Más járulékok fizetési kötelezettség	12 000	12 000	0	100	12 000
053111	Szakmai anyagok beszerzése			0		
0531121	Könyv, folyóirat			0		
053121	Üzemeltetési anyagok beszerzése	250 000	250 000	0	100	250 000
0531211	Élelmiszer	60 000	40 000	0	100	40 000
0531221	Irodaszer, nyomtatvány	60 000	60 000	0	100	60 000
0531241	Munka és védőruha	80 000	80 000	0	100	80 000
0531261	Mindazok, amelyek nem számlázhatóak el szakmai anyagként			0		
0532211	Telefon, telefax, telex, mobil díj	70 000	70 000	0	100	70 000
053311	Közüzemi díjak	1 080 000	1 080 000	100 000	109	1 180 000
053331	Bérelti és lízing díjak	0	0	26 000		26 000
053341	Karbantartási, kisjavítási szolgáltatások	650 000	650 000	-350 000	46	300 000
053371	Egyéb szolgáltatások	400 000	400 000	-100 000	75	300 000
053411	Belföldi kiküldetések (PócsRDiné Éva)	0	0	30 000		30 000
053511	Működési célú előzetesen felszámított általános forgalmi adó	624 000	624 000	72 000	112	696 000
053552	Egyéb dologi kiadások			0		
05641	Egyéb tárgyi eszköz beszerzés	800 000	800 000	991 000	224	1 791 000
05671	Beruházási célú előzetesen felszámított általános forgalmi adó	216 000	216 000	268 000	224	484 000
	Készítette: Fári-Nagy Zoltán összesen:	7 402 000	7 546 200	1 052 000	114	8 598 200

064031 - Civil szervezetek működési támogatása						
Főkönyvi szám	Főkönyvi szám neve	2018				
		Eredeti előirányzat	I. sz. El.mód.	Módosítás	%	II. sz. El.mód.
055121	Egyéb működési célú támogatások államháztartáson kívülré	2 100 000	2 100 000	678 000	132	2 778 000
Kiadás összesen:		2 100 000	2 100 000	678 000	132	2 778 000
096015 - Gyermekétkeztetés köznévelési intézményben						
Főkönyvi szám	Főkönyvi szám neve	2018				
		Eredeti előirányzat	I. sz. El.mód.	Módosítás	%	II. sz. El.mód.
05110111	Közisztviselők, közalkalmazottak bére	1 679 000	1 400 000	0	100	1 400 000
05110131	MT alapján teljes, részmunkaidős bére			0		
051221	Munkavégzésre irányuló egyéb jogviszonyban nem saját foglalkoztatottnak fizetett juttatások			0		
0511101	Egyéb költségterítések	12 000	12 000	0	100	12 000
05211	Szociális hozzájárulási adó	337 000	280 000	0	100	280 000
053121	Üzemeeltetési anyagok beszerzése	195 000	495 000	0	100	495 000
0531212	Élelmiszer			0		
0531241	Munka és védőruha			0		
053321	Vásárok élelmezés	13 623 000	13 623 000	0	100	13 623 000
0533791	Más egyéb szolgáltatások			73 000		73 000
053511	Működési célú előzetesen felszámított általános forgalmi adó	3 730 966	3 731 000	101 000	103	3 832 000
053552	Egyéb dologi kiadások			0		
05641	Egyéb tárgyi eszköz beszerzése (mosogatógép)	0	719 000	0	100	719 000
05671	Beruházási célú előzetesen felszámított általános forgalmi adó	0	194 000	0	100	194 000
05713	Ingatlanok felújítása	0	0	100 000		100 000
05743	Felújítási célú előzetesen felszámított általános forgalmi adó	0	0	27 000		27 000
Kiadás összesen:		19 576 966	20 454 000	301 000	101	20 755 000
055061 - Egyéb működési célú támogatások államháztartáson belülré (Szoc. Alap)						
Főkönyvi szám	Főkönyvi szám neve	2018				
		Eredeti előirányzat	I. sz. El.mód.	Módosítás	%	II. sz. El.mód.
055061	Egyéb működési célú támogatások államháztartáson belülré (Szoc. Alap)	1 025 000	1 025 000	192 000	119	1 217 000
Kiadás összesen:		1 025 000	1 025 000	192 000	119	1 217 000
103010 - Elhunyt személyek hátramaradottainak pénzbeli ellátásai						
Főkönyvi szám	Főkönyvi szám neve	2018				
		Eredeti előirányzat	I. sz. El.mód.	Módosítás	%	II. sz. El.mód.
054861	Temetési segély [Szocvtv. 46. §]					
Kiadás összesen:		0	0	0	0	0
104051 - Gyermekvédelmi pénzbeli és természetbeni ellátások						
Főkönyvi szám	Főkönyvi szám neve	2018				
		Eredeti előirányzat	I. sz. El.mód.	Módosítás	%	II. sz. El.mód.
05421	Egyéb pénzbeni és természetbeni gyermekvédelmi támogatások kiadásai	0	0	218 920		218 920
054831	Egyéb, az Önkormányzat rendeletében megállapított juttatás	5 350 000	0	0		0
Kiadás összesen:		5 350 000	0	0		218 920

106020 - Lakásfenntartással, lakhatással összefüggő ellátások

2018.11.12.

Főkönyvi szám	Főkönyvi szám, neve	2018				
		Eredeti előirányzat	I. sz. El.mód.	Módosítás	%	II. sz. El.mód.
054641	Lakásfenntartási támogatás [Szoctv. 38. § (1) bek. a) és b) pontok]	400 000	0	0		0
Kiadás összesen:		400 000	0	0		0

104942 - Családsegítés és gyermekjóléti szolg.

Főkönyvi szám	Főkönyvi szám, neve	2018				
		Eredeti előirányzat	I. sz. El.mód.	Módosítás	%	II. sz. El.mód.
051221	Munkavégzésre irányuló egyéb jogviszonyban nem saját foglalkoztatottnak fizetett juttatások			0		
05211	Szociális hozzájárulási adó			0		
053361	Szakmai tevékenységet segítő szolgáltatások	2 250 000	0	0		0
055061	Egyéb működési célú támogatások államháztartáson belülről	600 000	600 000	0	100	600 000
Kiadás összesen:		2 850 000	600 000	0	100	600 000

107060 - Egyéb szociális pénzügyi és természetbeni ellátások, támogatások

Főkönyvi szám	Főkönyvi szám, neve	2018				
		Eredeti előirányzat	I. sz. El.mód.	Módosítás	%	II. sz. El.mód.
053121	Egyéb üzemeltetési anyagok - szoc.tűzifa	0	791 000	0	100	791 000
053371	Egyéb szolgáltatások - szoc. tűzifa szállítási díj	0	200 000	0	100	200 000
053511	Működési célú, előzetesen felszámított áfa	0	267 570	0	100	267 570
0548	Egyéb, nem intézményi ellátások [Szoctv. 45. § alapján]	0	400 000	0	100	400 000
054851	Önkormányzati segély [Szoctv. 45. §]	1 700 000	1 700 000	160 000	109	1 860 000
054861	Temetési segély	112 000	112 000	0	100	112 000
0548	Egyéb, nem intézményi ellátás (Szoctv. 45. §)	0	2 350 000	-310 000	87	2 040 000
0548	Egyéb, az Önkormányzat rendeletében megállapított juttatás	0	5 350 000	-750 000	86	4 600 000
054891	Önkormányzat által saját hatáskörben (nem szociális és gyermekvédelmi előírások alapján) adott természetbeni ellátás	0		0		
055061	Bursa Hungarica ösztöndíjak	0	0	900 000		900 000
Kiadás összesen:		1 812 000	11 170 570	0	100	11 170 570

Kiadások mindösszesen	227 560 646	245 932 025	104 175 832	146	331 740 478
-----------------------	-------------	-------------	-------------	-----	-------------

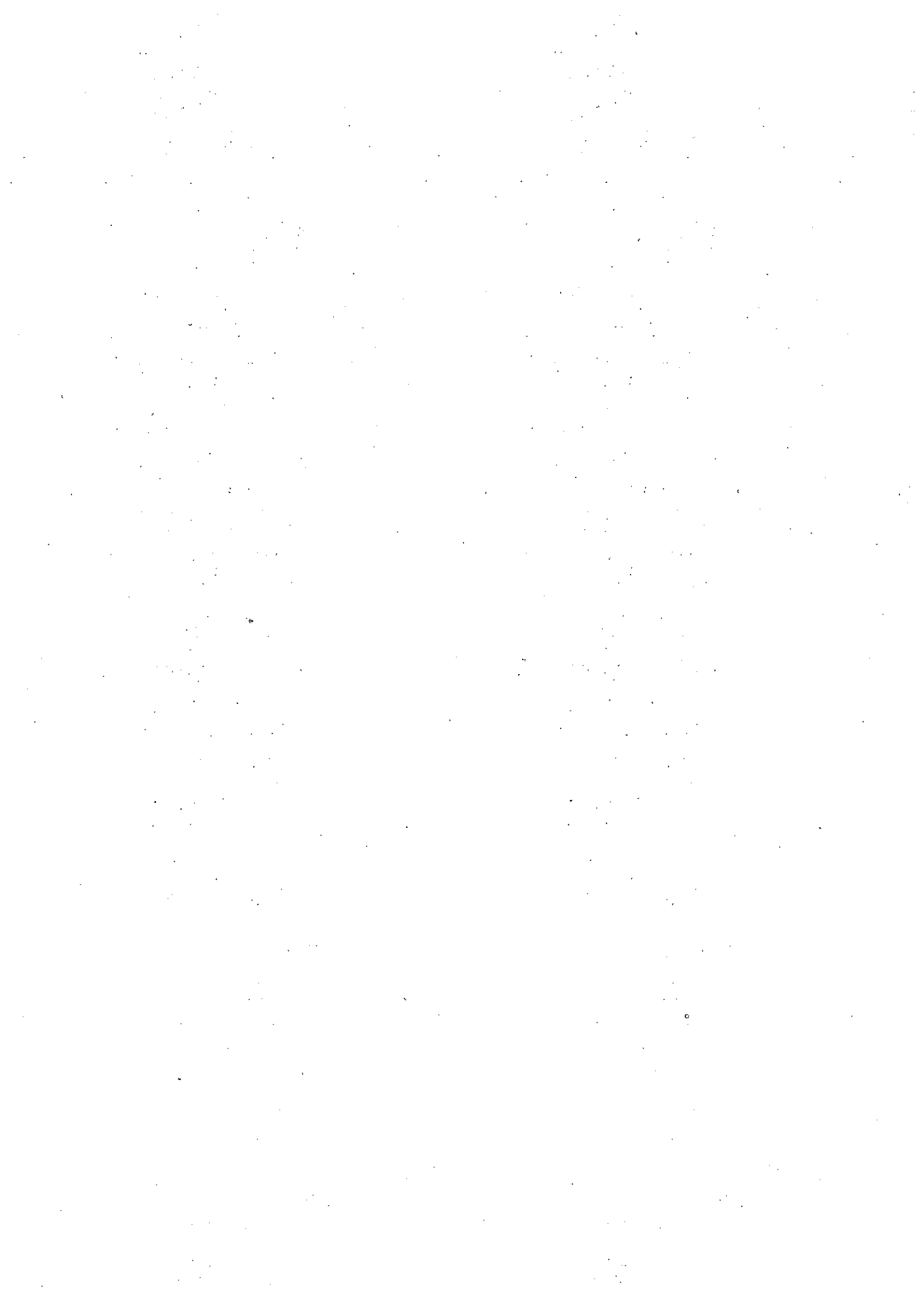

2018. évi költségvetés II.sz.EI mód
Leányvári Óvoda

adatok Ft-ban

Kiadások kormányati funkciók (COFOG) szerinti bontásban						
091110 - Óvodai nevelés, ellátás szakmai feladatai						
Költségvetési szerv	Főkönyvi száma	2018.			2018. évi mód	2018. évi mód
		Előirányzat	Előirányzat mód	Módosítás		
05110111	Köztisztviselők, közalkalmazottak bére	13 578 000	13 000 000	-100 000	99	12 900 000
0511021	Normatív jutalmak	239 000	239 000	474 000	298	713 000
0511091	Közlekedési költségtérítés			0		
0511101	Egyéb költségtérítések	72 000	72 000	0	100	72 000
0511131	Foglalkoztatottak egyéb személyi juttatásai		578 000	-150 000	.74	428 000
05211	Szociális hozzájárulási adó	2 764 000	2 764 000	15 000	101	2 779 000
05261	Más járulékos fizetési kötelezettség			0		
Kiadás összesen		16 653 000	16 653 000	315 000	101	16 968 000
091110 - Köznevelés, óvodai nevelés, ellátás szakmai feladatai						
Költségvetési szerv	Főkönyvi száma	2018.			2018. évi mód	2018. évi mód
		Előirányzat	Előirányzat mód	Módosítás		
05110111	Köztisztviselők, közalkalmazottak bére	26 282 000	25 800 000	-250 000	99	25 550 000
0511021	Normatív jutalmak	493 000	493 000	877 000	278	1 370 000
0511041	Készletért, ügyeleti, helyettesítési díj, túlóra, túlszolgálat	500 000	500 000	-500 000	0	0
0511061	Jubileumi jutalom			0		
0511091	Közlekedési költségtérítés			0		
	Bágosl Nóra	136 800	136 800	0	100	136 800
	Eichardt Éva	61 200	61 200	0	100	61 200
	Klányiné Glebóczyki Judit	55 080	55 080	0	100	55 080
	Egyéb közlekedési költségtérítés	47 920	47 920	0	100	47 920
0511091	Közlekedési költségtérítés	301 000	301 000	0	100	301 000
0511101	Egyéb költségtérítések	87 000	87 000	0	100	87 000
0511131	Foglalkoztatottak egyéb személyi juttatásai	0	482 000	0	100	482 000
05111311	Felmentett dolgozó juttatásai			0		
051221	Munkavégzésre irányuló egyéb jogviszonyban nem saját foglalkoztatottnak fizetett juttatások			0		
05211	Szociális hozzájárulási adó	5 455 000	5 455 000	68 000	101	5 523 000
05261	Más járulékos fizetési kötelezettség			0		
Kiadás összesen		33 158 000	33 158 000	315 000	101	33 473 000

091140 - Óvodai nevelés, ellátás művelődési feladatai						
Főkönyvi száma	Főkönyvi leírás	2018			2017	
		Előirányzat	Előirányzat	Előirányzat	Előirányzat	Előirányzat
0512361	Reprezentáció	150 000	150 000	0	100	150 000
05261	Más járulékok fizetési kötelezettség	12 000	12 000	35 000	392	47 000
05311	Szakmai anyagok beszerzése					
053111	Szakmai anyagok beszerzése	160 000	160 000	0	100	160 000
0531111	Gyógyszer	20 000	20 000	0	100	20 000
0531122	Könyv, folyóirat	170 000	170 000	-100 000	41	70 000
0531137	Egyéb információ hordozó	30 000	30 000	0	100	30 000
05311	Szakmai anyagok beszerzése összesen	360 000	360 000	-100 000	74	280 000
05321	Üzemeltetési anyagok beszerzése					
053121	Üzemeltetési anyagok beszerzése	1 359 000	1 359 000	-619 000	54	740 000
0531211	Vásárolt élelmiszer	150 000	150 000	0	100	150 000
0531221	Irodaszer, nyomtatvány			100 000		100 000
0531241	Munka és védőruha			259 000		259 000
0531251	Nyomatást segítő anyagok			0		
0531261	Műanyagok, amelyek nem számolhatóak el szakmai anyagnak			0		
05312	Üzemeltetési anyagok beszerzése összesen	1 359 000	1 359 000	-619 000	54	740 000
0532211	Telefon, fax, televízió, mobil díj	80 000	80 000	0	100	80 000
05331	Közüzemi díjak					
053311	Villamos energia	160 000	160 000	40 000	125	200 000
0533121	Gázdíj	800 000	800 000	100 000	113	900 000
0533131	Víz- és csatornadíj	300 000	300 000	0	100	300 000
05331	Közüzemi díjak összesen	1 260 000	1 260 000	140 000	111	1 400 000
053341	Karbantartási, karbantartási szolgáltatások	700 000	700 000	400 000	43	1 100 000
053361	Szakmai tevékenység segítő szolgáltatások	550 000	550 000	310 000	44	860 000
05337	Egyéb szolgáltatások					
053371	Egyéb szolgáltatások	550 000	550 000	-200 000	64	350 000
0533711	Postaköltség			0		
0533741	Szállítás	160 000	160 000	-100 000	38	60 000
0533771	Rovarirtás			0		
0533791	Más egyéb szolgáltatások			0		
05337	Egyéb szolgáltatások összesen	710 000	710 000	-300 000	58	410 000
053411	Küldemények kiadása	203 000	203 000	-93 000	29	110 000
053511	Működési célú előzetesen felszámított általános forgalmi adó	1 202 000	1 202 000	-59 000	45	1 143 000
053531	Kamatkiadások			0		
053551	Egyéb dologi kiadások - kerékfűrészi költségek	0	0	5 000		5 000
05631	Informaticai eszközök beszerzése, létesítése	0	0	156 000		156 000
05641	Egyéb tárgyi eszközök beszerzése, létesítése	800 000	0	450 000	56	450 000
05671	Beruházási célú előzetesen felszámított általános forgalmi adó	216 000	0	185 000	76	165 000
	Kiadás összesen	7 722 000	6 756 000	561 000	40	6 195 000
096015 - Gyermekékeztetés köznevelési intézményben						
Főkönyvi száma	Főkönyvi leírás	2018			2017	
		Előirányzat	Előirányzat	Előirányzat	Előirányzat	Előirányzat
05110111	Köztisztviselők, közalkalmazottak bére	1 646 000	1 600 000	46 000	100	1 646 000
0511021	Normatív jutalmak	30 000	30 000	102 000	440	132 000
0511101	Egyéb költségterületek	12 000	12 000	0	100	12 000
0511131	Foglalkoztatottak egyéb személyi juttatásával	0	46 000	-46 000		0
05211	Szociális hozzájárulási adó	335 000	335 000	30 000	109	365 000
	Kiadás összesen	2 023 000	2 073 000	192 000	107	2 265 000
Összes intézményi kiadás:		59 568 000	58 550 000	5 000	38	58 555 000

053341	Karbantartási, kijavítási szolgáltatások	700 000	700 000	-400 000	43	300 000
053361	Szakmai tevékenységet segítő szolgáltatások	550 000	550 000	-310 000	44	240 000
05337	Egyéb szolgáltatások					
053371	Egyéb szolgáltatások	550 000	550 000	-200 000	64	350 000
0533711	Postaköltség	0		0		
0533741	Szállítás	160 000	160 000	-100 000	38	60 000
0533761	Kéményseprés, szemétszállítás			0		
0533771	Rovarirtás	0		0		
0533791	Más egyéb szolgáltatások	0		0		
05337	Egyéb szolgáltatások összesen	710 000	710 000	-300 000	58	410 000
053411	Kiküldetések kiadásai	203 000	203 000	-83 000	59	120 000
053511	Működési célú előzetesen felszámított általános forgalmi adó	1 202 000	1 202 000	-59 000	95	1 143 000
053531	Kamatkiadások					
053551	Egyéb dologi kiadások	0	0	5 000		5 000
	Dologi kiadások	6 594 000	6 594 000	-1 367 000	70	5 227 000
05631	Informikai eszközök beszerzése, létesítése	0	0	156 000		156 000
05641	Egyéb tárgyi eszközök beszerzése, létesítése	800 000	0	450 000		450 000
05671	Beruházási célú előzetesen felszámított általános forgalmi adó	216 000	0	165 000		165 000
	Felújítások	1 016 000	0	771 000	0	771 000
	Kiadások összesen	63 466 000	63 466 000	-2 000	100	63 646 000

2018. évi költségvetés II.sz. E1 módosítása
Leányvári Óvoda

adatok: Ft-ban

Kiadások						
Főkönyvi szám	Főkönyvi szám neve	2018				2017
		Eredeti előirányzat	I.sz. E1 módosítás	Módosítás	%	II.sz. E1 módosítás
05110111	Köztisztviselők, közalkalmazottak bére	41 506 000	40 400 000	-304 000	99	40 096 000
0511021	Normatív jutalmak	762 000	762 000	1 453 000	291	2 215 000
0511041	Készletért, ügyeleti, helyettesítési díj, túlóra, túlszolgálat	500 000	500 000	-500 000	0	0
0511061	Jubileumi jutalom	0	0	0		0
0511091	Közlekedési költségértítés	301 000	301 000	0	100	301 000
0511101	Egyéb költségértételek	171 000	171 000	0	100	171 000
0511131	Foglalkoztatottak egyéb személyi juttatásai	0	1 106 000	-196 000	82	910 000
05111311	Felmentett dolgozó juttatásai	0	0	0		0
0512361	Reprezentáció	150 000	150 000	0	100	150 000
<i>Személyi juttatások</i>		<i>43 359 000</i>	<i>43 359 000</i>	<i>-453 000</i>	<i>101</i>	<i>43 314 000</i>
05211	Szociális hozzájárulási adó	8 554 000	8 554 000	113 000	101	8 667 000
05261	Más járulékok fizetési kötelezettség	12 000	12 000	35 000	392	47 000
<i>Munkaadókat terhelő járulékok</i>		<i>8 566 000</i>	<i>8 566 000</i>	<i>148 000</i>	<i>102</i>	<i>8 714 000</i>
05311	Szakmai anyagok beszerzése					
053111	Szakmai anyagok beszerzése	160 000	160 000	0	100	160 000
0531111	Gyógyszer	20 000	20 000	0	100	20 000
0531121	Könyv, folyóirat	170 000	170 000	-100 000	41	70 000
0531131	Egyéb információ hordozó	30 000	30 000	0	100	30 000
05311	Szakmai anyagok beszerzése összesen	380 000	380 000	-100 000	74	280 000
05321	Üzemeltetési anyagok beszerzése					
053211	Üzemeltetési anyagok beszerzése	1 359 000	1 359 000	-619 000	54	740 000
0532111	Élelmiszer	150 000	150 000	0	100	150 000
0532121	Irodaszer, nyomtatvány	0		100 000		100 000
0532141	Munka és védőruhák	0		259 000		259 000
0532151	Nyomatást segítő anyagok	0		0		
0532161	Műanyagok, amelyek nem számolhatóak el szakmai anyagnak			0		
05321	Üzemeltetési anyagok beszerzése összesen	1 509 000	1 309 000	-260 000	83	1 249 000
0532211	Telefón, telefax, telex, mobil díj	80 000	80 000	0	100	80 000
05331	Közüzemeli díjak					
0533111	Villamos energia	160 000	160 000	40 000	125	200 000
0533121	Gázdíj	800 000	800 000	100 000	113	900 000
0533131	Víz- és csatornadíj	300 000	300 000	0	100	300 000
05331	Közüzemeli díjak összesen	1 260 000	1 260 000	140 000	111	1 400 000

2018. évi költségvetése II. sz. módosítása
Leányvári Óvoda

adatok: Ft-ban

Bevételek - COFOG: 018030						
Költségvetési szám	Költségvetési szám neve	2018				2017
		Eredeti előirányzat	I.sz. módosított előirányzat	Módosítás	%	II.sz. módosított előirányzat
0981311	Előző év költségvetési maradványának igénybevétele	83 000	83 000	81	100	83 081
098161	Központi, irányító szervei támogatás	59 483 000	58 467 000	0	100	58 467 000
	-ebből állami normatív támogatás	46 954 000	46 954 000	2 515 000	105	49 469 000
	-ebből fenntartói támogatás (mosogatógéppel csökkentett)	12 529 000	11 513 000	-2 515 000	78	8 998 000
Összesen:		59 566 000	58 550 000	81	100	58 550 081
Bevételek - COFOG: 091140						
Költségvetési szám	Költségvetési szám neve	2018				2017
		Eredeti előirányzat	I.sz. módosított előirányzat	Módosítás	%	II.sz. módosított előirányzat
09411	Egyéb működési bevételek	0	0	4 919		4 919
Bevételek összesen:		59 566 000	58 550 000	5 000	100	58 555 000

2018. évi költségvetése II.sz.El módosítás
Leányvári Óvoda

Mérleg

adatok: ezer Ft-ban

Tervezési kód	Bevételek			Kiadások		
	Büdzsési mód	II.sz.El mód	II.sz.El mód	Büdzsési mód	II.sz.El mód	II.sz.El mód
09411	0	0	5	051	43 390	453
09876	46 954	46 954	2 515	052	8 566	148
09876	12 529	11 513	-2 515	053	6 594	-1 367
09876	59 483	58 467	5	051-053	58 550	-766
09873	83	83	0	056	1 016	771
Mindösszesen	59 466	58 551	5	Mindösszesen	59 566	5
					58 550	58 555

RENDELET TERVEZET
Leányvár Község Önkormányzata Képviselő-testületének
... /2018. (XI.13.) önkormányzati rendelete,
az Önkormányzat 2018. évi költségvetéséről szóló,
1/2018. (I.30.) rendeletének módosításáról

Leányvár Község Önkormányzatának Képviselő-testülete az Államháztartásról szóló 2011. évi CXCV. törvény 23.§ (1) bekezdése alapján, figyelembe véve az államháztartásról szóló törvény végrehajtásáról szóló 368/2011. (XII. 31.) Kormányrendeletben meghatározottakat, a 2018. évi költségvetés módosításáról az alábbi rendeletet alkotja:

1.§ A Rendelet 3.§ -a helyébe a következő rendelkezés lép:

„Az önkormányzat a 2018. évi (összevont) költségvetési

a) kiadási főösszegét	331.828 ezer forintban,
melyből: - működési kiadás:	234.187 ezer forint
- felhalmozási kiadás:	97.641 ezer forint
b) bevételi főösszegét	331.828 ezer forintban állapítja meg,
melyből: - működési bevétel:	297.608 ezer forint
- felhalmozási bevétel:	34.220 ezer forint.”

2.§ A Rendelet 7.§ (1) bekezdése helyébe a következő rendelkezés lép:

„Az Önkormányzat az általános és céltartalék előirányzatokat az alábbiak szerint hagyja jóvá:

Az önkormányzat tartaléka összesen:	60.840 eFt
ebből - általános tartalék:	50.840 eFt
- likvidtartalék:	10.000 eFt.”

3.§ A Rendelet 12.§ helyébe a következő rendelkezés lép:

„Az önkormányzat a 2018. évi saját költségvetési

a) kiadási főösszegét	331.740 ezer forintban,
melyből: - működési kiadás:	234.869 ezer forint
- felhalmozási kiadás:	96.871 ezer forint
b) bevételi főösszegét	331.740 ezer forintban állapítja meg,
melyből: - működési bevétel:	297.520 ezer forint
- felhalmozási bevétel:	34.220 ezer forint.”

4.§ A Rendelet 13.§ helyébe a következő rendelkezés lép:

„Az önkormányzat a Leányvári Óvoda 2018. évi költségvetési

a) kiadási főösszegét	58.555 ezer forintban,
melyből: - működési kiadás:	57.784 ezer forint
- felhalmozási kiadás:	771 ezer forint
b) bevételi főösszegét	58.555 ezer forintban állapítja meg,
melyből: - működési bevétel:	58.555 ezer forint
- felhalmozási bevétel:	0 ezer forint.”

5.§ A Rendelet 1-12. melléklete helyébe e rendelet 1-12. melléklete lép.

6.§ E rendelet a kihirdetést követő napon lép hatályba.

Hanzelik Gábor
polgármester

Baumstark Tiborné
jegyző

Leányvár Község Képviselő-testületének
1/2018. (I.30.) önkormányzati
RENDELET
Leányvár Község Önkormányzatának 2018. évi költségvetéséről

(Egységes szerkezetben a 6/2018.(IV.23.) önkormányzati rendelettel, valamint a .../2018. (XI.13.) önkormányzati rendelettel)

Leányvár Község Önkormányzat Képviselő-testülete a Magyarország helyi önkormányzatairól szóló 2011.évi CLXXXIX. törvényben, az Államháztartásról szóló 2011. évi CXCV. törvény (továbbiakban Áht.) 23-24. §-ában, valamint az államháztartásról szóló törvény végrehajtásáról szóló 368/2011. (XII.31.) Korm. rendeletben (továbbiakban Ávr.) foglaltak alapján a 2018. évi költségvetéséről az alábbi rendeletet alkotja.

A rendelet hatálya

1.§. A rendelet hatálya az Önkormányzatra, valamint annak költségvetési szervére terjed ki.

2.§: (1) Az önkormányzat költségvetési szerve:
- Leányvári Óvoda.

(2) Az önkormányzat címrendjét az *1. sz. melléklet* tartalmazza.

Az önkormányzat 2018. évi összevont költségvetése

3.§.^{1 2} Az önkormányzat a 2018. évi (összevont) költségvetési

a) kiadási főösszegét	331.828 ezer forintban,
melyből: - működési kiadás:	234.187 ezer forint
- felhalmozási kiadás:	97.641 ezer forint
b) bevételi főösszegét	331.828 ezer forintban állapítja meg,
melyből: - működési bevétel:	297.608 ezer forint
- felhalmozási bevétel:	34.220 ezer forint.

I. A költségvetési bevételek

4.§. (1) Az Önkormányzat pénzforgalmi mérlegét kiemelt előirányzat és előirányzat-csoportok szerinti bontásban a *2. számú melléklet* tartalmazza.

(2) Az Önkormányzat előirányzat csoportonkénti és kiemelt előirányzatonkénti bevételeit (kormányzati funkcióként) a *3. számú melléklet* szerint állapítja meg.

(3) Az Önkormányzat működési bevételeit, közhatalmi bevételeit, felhalmozási valamint a működési célú átvett pénzeszközait a *4. számú melléklet* részletezi.

¹ Módosította a 6/2018. (V.23.) önkormányzati rendelet, hatályba lép 2018. május 24. napján

² Módosította a .../2018. (XI.13.) önkormányzati rendelet, hatályba lép 2018. november 14. napján

(4) Az Önkormányzatot megillető működési és feladatalapú támogatásokat az 5. számú melléklet mutatja be.

II. A költségvetési kiadások

5.§. (1) Az Önkormányzat pénzforgalmi mérlegét kiemelt előirányzat és előirányzat csoportok szerinti bontásban a 2. számú melléklet tartalmazza

(2) Az Önkormányzat előirányzat csoportonkénti és kiemelt előirányzatonkénti kiadásait (kormányzati funkcióként) a 3. számú melléklet szerint állapítja meg.

(3) Az Önkormányzat által folyósított ellátottak pénzbeli juttatásait a 6. számú melléklet tartalmazza.

6.§. (1) Az önkormányzat felhalmozási kiadási előirányzatait a 7. számú mellékletben foglaltak szerint állapítja meg.

III. A költségvetési kiadások és bevételek

7.§. (1)^{3 4} Az Önkormányzat az általános és céltartalék előirányzatokat az alábbiak szerint hagyja jóvá:

Az önkormányzat tartaléka összesen:	60.840 eFt
ebből - általános tartalék:	50.840 eFt
- likvidtartalék:	10.000 eFt.

(2) A tartalékok részletezését a 8. sz. melléklet tartalmazza.

8.§ Az Önkormányzat költségvetési mérlegét a 9. számú melléklet tartalmazza.

9.§ Az Önkormányzat előirányzat felhasználási terve a 10. számú mellékletben szerepel.

10.§ Az Önkormányzat közvetett támogatásait a 11. számú melléklet tartalmazza.

IV. Költségvetési létszámkeret

11.§.(1) A Képviselő-testület az Önkormányzat létszám előirányzatát:

- 20 fő átlagos statisztikai állományi létszámban /átlaglétszámban/állapítja meg.

(2) Az Önkormányzat a költségvetési szerveinek létszám előirányzatát az 3. számú mellékletben meghatározottak szerint állapítja meg.

³ Módosította a 6/2018. (V.23.) önkormányzati rendelet, hatályba lép 2018. május 24. napján

⁴ Módosította a .../2018. (XI.13.) önkormányzati rendelet, hatályba lép 2018. november 14. napján

Az önkormányzat 2018. évi saját költségvetése

12.§.^{5 6} Az önkormányzat a 2018. évi saját költségvetési

a) kiadási főösszegét	331.740 ezer forintban,
melyből: - működési kiadás:	234.869 ezer forint
- felhalmozási kiadás:	96.871 ezer forint
b) bevételi főösszegét	331.740 ezer forintban állapítja meg,
melyből: - működési bevétel:	297.520 ezer forint
- felhalmozási bevétel:	34.220 ezer forint.

A Leányvári Óvoda 2018. évi költségvetése

13.§^{7 8} Az önkormányzat a Leányvári Óvoda 2018. évi költségvetési

a) kiadási főösszegét	58.555 ezer forintban,
melyből: - működési kiadás:	57.784 ezer forint
- felhalmozási kiadás:	771 ezer forint
b) bevételi főösszegét	58.555 ezer forintban állapítja meg,
melyből: - működési bevétel:	58.555 ezer forint
- felhalmozási bevétel:	0 ezer forint.

A költségvetés végrehajtására vonatkozó szabályok

12.§.(1) Az Önkormányzat költségvetési szerveinek elemi költségvetését a Polgármester hagyja jóvá, az önkormányzat költségvetési rendeletének elfogadását követő 10 napon belül.

13.§ (1)Az Önkormányzat bevételeinek és kiadásainak módosításáról, a kiadási előirányzatok közti átcsoportosításról a (2) bekezdésben foglalt kivétellel a Képviselő-testület dönt.

(2) A Képviselő-testület felhatalmazza a Polgármestert, hogy kiemelt előirányzatonkénti 1 millió forint értékhatárig az Önkormányzat bevételeit és kiadásait módosítsa, valamint a kiemelt kiadási előirányzatok között átcsoportosítást hajtson végre, melyekről a Képviselő-testületet a soron következő ülésen tájékoztatni köteles. A módosításokat, átcsoportosításokat a költségvetési rendelet soron következő módosításakor át kell vezetni.

⁵ Módosította a 6/2018. (V.23.) önkormányzati rendelet, hatályba lép 2018. május 24. napján

⁶ Módosította a .../2018. (XI.13.) önkormányzati rendelet, hatályba lép 2018. november 14. napján

⁷ Módosította a 6/2018. (V.23.) önkormányzati rendelet, hatályba lép 2018. május 24. napján

⁸ Módosította a .../2018. (XI.13.) önkormányzati rendelet, hatályba lép 2018. november 14. napján

14.§ A képviselő-testület kizárólagos hatáskörébe tartozik a költségvetési rendelet módosítása az Aht. 34.§ (5) bekezdésében foglaltak szerint.

15.§ Az önkormányzati és költségvetési szervei a fizetési számlájukon lévő szabad pénzeszközöket betétként csak a fizetési számlához kapcsolódó alszámlán kötheti le.

16.§ (1) A költségvetési szervek a bevételi előirányzatuk fél és háromnegyed éves időarányos túlteljesítése esetén a többletbevételének felét felújításra, tárgyi eszköz beszerzésre fordíthatja.

(2) A többletbevétel felhasználása a Jegyző, előzetes írásbeli engedélyéhez kötött, melyet a következő rendeletmódosításkor a költségvetésen át kell vezetni.

17.§ A Képviselő-testület felhatalmazza a Polgármestert, hogy a céltartalék felett 1 millió Ft-os értékhatárig rendelkezzen, melyről a soron következő testületi ülésen a Képviselő-testületet tájékoztatni köteles.

18.§⁹

19.§ Az általános tartalék év közben az előre nem tervezett kiadások fedezetére használható fel.

Egyéb rendelkezések

20.§ Az önkormányzatnak a Magyarország gazdasági stabilitásáról szóló 2011. évi CXCV. törvény 3.§ (1) bekezdése szerinti adósságot keletkeztető ügyletekből és kezességvállalásból származó kötelezettsége nem áll fenn. Az adósságot keletkeztető ügyletekből és kezességvállalásból fennálló kötelezettségek és a saját bevételek kimutatását a *12. számú melléklet* tartalmazza.

Záró és átmeneti rendelkezések

21.§ (1) Ez a rendelet a kihirdetését követő napon lép hatályba, de rendelkezéseit 2018. január 1-től visszamenőlegesen kell alkalmazni

Hanzelik Gábor
polgármester

Baumstark Tiborné
jegyző

⁹ Hatályon kívül helyezte a 6/2018. (IV.23.) önkormányzati rendelet, hatálytalan 2018. április 24. napján

Melléletek és részletező táblázatok

- 1. számú melléklet Címrend*
- 2. számú melléklet Az önkormányzat pénzforgalmi mérlege*
- 3. számú melléklet Az önkormányzat költségvetése kormányzati funkcióként*
- 4. számú melléklet Az Önkormányzat működési bevételei, adóbevételei, felhalmozási valamint működési célú átvett pénzeszközei*
- 5. számú melléklet Központi költségvetésből származó működési és feladat alapú támogatások*
- 6. számú melléklet Az Önkormányzat által folyósított pénzbeli juttatások*
- 7. számú melléklet Az önkormányzat felújítási kiadási*
- 8. számú melléklet Tartalékok*
- 9. számú melléklet Az Önkormányzat költségvetési mérlege*
- 10. számú melléklet Előirányzat felhasználási ütemterv*
- 11. számú melléklet Az önkormányzat által nyújtott közvetett támogatások*
- 12. számú melléklet Adósságot keletkeztető ügyletekből és kezességvállalásból fennálló kötelezettségek és a saját bevételek kimutatása*

Címrend

2018.11.12.

Cím	Alcím	Cím neve
1.		Leányvár Község Önkormányzata
	1	Szennyvíz gyűjtése, tisztítása, elhelyezése
	2	Települési hulladék vegyes(ömlesztett) begyűjtése, szállítása, átrakása
	3	Közutak, hidak, alagutak üzemeltetése, fenntartása
	4	Óvodai intézményi étkeztetés
	5	Iskolai intézményi étkeztetés
	6	Önkormányzatok és önkormányzati hivatalok jogalkotó és általános igazgatási tevékenysége
	7	Város-, községgazdálkodási egyéb szolgáltatások
	8	Önkormányzatok elszámolásai a központi költségvetéssel
	9	Ár- és belvízvédelemmel összefüggő tevékenységek
	10	Óvodai nevelés, ellátás működtetési feladatai
	11	Köznevelési intézmény 5-8. évfolyamán tanulók nevelésével, oktatásával összefüggő működtetési feladatok
	12	Ifjúság-egészségügyi gondozás
	13	Idős, demens betegek nappali ellátása
	14	Lakásfenntartási támogatás normatív alapon
	15	Ápolási díj alanyi jogon
	16	Ápolási díj méltányossági alapon
	17	Rendszeres gyermekvédelmi pénzbeli ellátás
	18	Kiegészítő gyermekvédelmi támogatás
	19	Óvodáztatási támogatás
	20	Egyéb szociális pénzbeli és természetbeni ellátások, támogatások
	21	Elihunytt személyek hátramaradottainak pénzbeli ellátásai
	22	Gyermekvédelmi pénzbeli és természetbeni ellátások
	23	Mozgáskorlátozottak közlekedési támogatása
	24	Egyéb önkormányzati eseti pénzbeli ellátások
	25	Adósságkezelési szolgáltatás
	26	Közgyógyellátás
	27	Köztemetés
	28	Szociális étkeztetés
	29	Házi segítségnyújtás
	30	Családsegítés
	31	Start-munka program - Téli közfoglalkoztatás
	32	Hosszabb időtartamú közfoglalkoztatás
	33	Országos közfoglalkoztatási program
	34	Könyvtári szolgáltatások
	35	Közművelődés- hagyományos közösségi kulturális értékek gondozása
	36	Civil szervezetek működési támogatása
	37	Köztemető fenntartás és működtetés
	38	Az önkormányzati vagyonnal valógazdálkodással kapcsolatos feladatok
	39	Kiemelt állami és önkormányzati rendezvények
	40	Lakóingatlan bérbeadása, üzemeltetése
2.		Leányvári Óvoda
	1	Óvodai intézményi étkeztetés
	2	Óvodai nevelés, ellátás

2. melléklet az 1/2018. (I.30.) önkormányzati rendelethez

Leányvár Község Önkormányzata 2018. évi összevont mérleg

Bevételek				Kiadások			
	összesen	kötelező feladat	önként vállalt feladat	összesen	kötelező feladat	önként vállalt feladat	
Önkormányzatok működési támogatása (B11)	85 013 206	85 013 206		72 932 120	72 932 120		
Egyéb műk. c. tám. bev. államh.-on belülről (B16)	9 808 345	9 808 345		14 118 000	14 118 000		
Egyéb felhalm. c. támog. bev. államh. bel. (B25)	258 000		258 000	66 491 237	48 319 237	18 172 000	
Közhatalmi bevételek (B3)	51 874 104	51 874 104		9 287 920	9 287 920		
Működési bevételek (B4)	32 723 078	5 000 000	27 723 078	4 713 032	4 713 032		
Felhalmozási bevételek (B5)	62 000 000		62 000 000	2 778 000		2 778 000	
Felhalm. c. átvett pénzeszközök (B7)	0			58 467 000	58 467 000		
Központi, irányítószerői támogatás (B816)	58 467 000	58 467 000		2 676 285	2 676 285		
Tárgyévi bevételek	300 143 733	210 162 655	89 981 078	231 813 594	210 513 594	21 300 000	
Maradvány igénybevétele (B813) önkormányzat	90 068 664	90 068 664		8 838 000		8 838 000	
Maradvány igénybevétele (B813) óvoda	83 081	83 081		88 803 559	5 103 590	83 699 969	
				60 840 325		60 840 325	
Mindösszesen	390 295 478	300 314 400	89 981 078	390 295 478	215 617 184	174 678 294	
Intézmény finanszírozás	-58 467 000	-58 467 000		-58 467 000	-58 467 000		
Halmozódásmentes főösszeg	331 828 478	241 847 400	89 981 078	331 828 478	157 150 184	174 678 294	

adatok: forintban

adatok: ezer forintban

Bevételek				Kiadások			
	összesen	kötelező feladat	önként vállalt feladat	összesen	kötelező feladat	önként vállalt feladat	
Önkormányzatok működési támogatása (B11)	85 013	85 013		72 932	72 932		
Egyéb műk. c. tám. bev. államh.-on belülről (B16)	9 808	9 808		14 118	14 118		
Egyéb felhalm. c. támog. bev. államh. bel. (B25)	258		258	66 491	48 319	18 172	
Közhatalmi bevételek (B3)	51 874	51 874		9 288	9 288		
Működési bevételek (B4)	32 723	5 000	27 723	4 713	4 713		
Felhalmozási bevételek (B5)	62 000		62 000	2 778		2 778	
Felhalm. c. átvett pénzeszközök (B7)				58 467	58 467		
Központi, irányítószervi támogatás (B816)	58 467	58 467		2 676	2 676		
Tárgyévi bevételek	300 144	210 163	89 981	231 814	210 514	21 300	350
Maradvány igénybevétele (B813) önkormányzat	90 069	90 069		8 838		8 838	
Maradvány igénybevétele (B813) óvoda	83	83		88 804	5 104	83 700	
Mindösszesen	390 295	300 314	89 981	390 295	215 617	174 678	60 840
Intézmény finanszírozás	58 467	58 467		58 467	58 467		
Halmazódásmentes főösszeg	331 828	241 847	89 981	331 828	157 150	174 678	

3. melléklet az 1/2018. (I.30.) önkormányzati rendelethez

Leányvár Község Önkormányzata 2018. évi költségvetése kormányzati funkcióként

Ssz.	Kormányzati funkció	Lét- szám	Int. fin.	Működési bevételek					Felhalmozási bevételek				Műk.-i hitel	Fejli- hitel	Pénzforg.n.be- v.	
				Műk.tám.	Támog.	Közhat. bev.	Műk.bev.	Átvett pe.	Felh.bev.	Tám.é.teh. bev.	Átv.pe.felhalm- ra	Tám.kölos. visszat.				
	Leányvár Község Önkormányzata															
1.	Szennyvíz-nyelőkészítés, hulladék-égetés						6 482									
2.	Telepítési hulladék veszélyes(ímeteszett) begyűjtése, szállítás, ártakása															
3.	Közutak, hidak, alagutak üzemeltetése, fenntartása															
4.	Óvodai intézmény fenntartás	1					6 360									
5.	Iskolai intézmény fenntartás	2					19 659				62 000					
6.	Önkormányzati közbuszok															
7.	Közvilágítás															
8.	Vízszolgáltatás, vízszolgáltatások	1														
9.	Önkormányzati és szociális intézmények költségvetése			87 173		51 300										
10.	Támogatási célú költségvetési ügyletek															90 089
11.	Ar- és betévközzel összefüggő tevékenységek															
12.	Óvodai nevelés, ellátás működtetési feladatai															
13.	Köznevelési intézmény 5-8. évfolyamán tanulóknak nevelésével, oktatásával összefüggő működtetési feladatok															
14.	Összevont költségvetési ügyletek	1							4 237							
15.	Ifjúság-egészségügyi gondozás															
16.	Munkanélküli aktív korúak ellátásai															
17.	Idős, demens betegek nappali ellátása															
18.	Lakásfenntartási támogatás normatív alapon															
19.	Ápolási díj alanyi jogon															
20.	Ápolási díj méltányossági alapon															
21.	Rendszeres gyermekvédelmi pénzbeli ellátás															
22.	Kiegészítő gyermekvédelmi támogatás															
23.	Óvodáztatási támogatás															
24.	Egyéb szociális pénzbeli és természetbeni ellátások, támogatások															

Szá.	Kormányzati funkció	Lét-szám	Int. fin.	Működési kiadás					Felhalmozási kiadás				eFt					
				Scemélyi jutt.	Jármű-kok	Dologi kiad.	Pénzeszk-át ad.	Tám.ért. kiad.	Előátottak p. jutt.	Felújítás	Beruhá-zás	Felh. átad. pe.		Tám.ért. kiad.	Hitel	Tartalék		
Leányvár Község Önkormányzata																		
1.	Személyi juttatások, fizetések elszámolása																	
2.	Települési hulladék vegyes (omlesztett) begyűjtése, szállítása, ártakása																	
3.	Közművek, hűtők, légkondícionálók, vízmelegítő, csatornák																	
4.	Óvodai intézményi költség	1			1 412	280	8 852											
5.	Óvodai intézményi költség	2			13 493	2 780	23 323	1 700	350			56 160	1 280					60 840
6.	Önkormányzati jogok gyakorlása																	
7.	Közfelújítás	1			2 712	540	3 697											
8.	Városi közegészségügyi feladatok és szolgáltatások																	
9.	Önkormányzatok és intézmények közötti kölcsönös költségek																	
10.	Támogatási célú finanszírozási műveletek																	
11.	Ár- és betárvédelemmel összefüggő tevékenységek																	
12.	Óvodai nevelés, ellátás működtetési feladatai																	
13.	Köznevelési intézmény 5-8. évfolyamán tanulók nevelésével, oktatásával összefüggő működtetési feladatok																	
14.	Csapatok, egyesületek, klubok támogatása	1			4 233	834	1 030											
15.	Ifjúság-egészségügyi gondozás																	
16.	Munkanélküli aktív korúak ellátásai																	
17.	Idős, demens betegek nappali ellátása																	
18.	Lakásfenntartást támogatás normatív alapon																	
19.	Apollási díj alanyi jogon																	
20.	Apollási díj méltányossági alapon																	
21.	Kendszeres gyermekvédelmi pénzbeli ellátás																	
22.	Kiegészítő gyermekvédelmi támogatás																	
23.	Óvodázítási támogatás																	
24.	Egyéb szociális pénzbeli és természetbeni ellátások, támogatások																	

Sz.	Kormányzati funkció	Lét- szám	Int. fn.	Személyi jutt.	Jánalé- kok	Dologi kiad.	Pénzeszk. át- ad.	Tám.ért. kiad.	Ellátottak p. jutt.	Felújítás	Beruházás	Felhalmozási kiadás Felh.átad. pe.	Tám.ért. kiad.	Hitel	Tartalék	eFt
25.	Elhunyt személyek hátramaradottainak pénzbeli ellátásai							219								
26.	Mozgáskorlátozottak közlekedési támogatása															
27.	Mozgáskorlátozottak közlekedési támogatása															
28.	Mozgáskorlátozottak közlekedési támogatása								11 171							
29.	Adóssághozzájárulások															
30.	Közgyógyellátás															
31.	Köztemetés															
32.	Szociális ékeztetés															
33.	Szociális ékeztetés						1 217									
34.	Szociális ékeztetés						600									
35.	Start-munka program - Téli közfoglalkoztatás															
36.	Hosszabb időtartamú közfoglalkoztatás															
37.	Összevont közfoglalkoztatás program	5		4 441	453	276										
38.	Kölyökotthon szolgáltatások					171										
39.	Szociális ékeztetés - hátrányos helyzetű, hátrányos helyzetű, hátrányos helyzetű	1		2 757	517	3 032					2 275					
40.	Összevont közfoglalkoztatás program						2 778									
41.	Köztemetés, temetői szolgáltatások					766										
42.	Önkormányzati vagyonnal való gazdálkodással kapcsolatos feladatok															
43.	Nemzetbiztonsági feladatok			40		2 012										
44.	Lakingtonban bérbeadása, üzemeltetése															
	Ledányvári Óvoda															
1.	Óvodavezetés, ellátás		58 467	150	47	5 227										
2.	Óvodavezetés, ellátás működési költségei	6		14 113	2 779											771
3.	Óvodai intézmény fenntartás	1		1 790	365											
4.	Óvodai intézmény fenntartás	7		27 790	5 523											
Összesen:		25	58 467	72 932	14 118	65 290	6 295	3 541	11 171	88 677	8 965					60 840
Kiadások mindösszesen																390 295
Intézmény finanszírozás																58 467
Halmozódásmentes főösszeg																331 828

Leányvár Község Önkormányzata 2018. évi bevételek

adatok: ezer forintban

Működési bevételek	
Szolgáltatások ellenértéke	424
Tulajdonosi bevételek	5 774
Ellátási díjak	5 000
Kiszámlázott általános forgalmi adó	19 545
Általános forgalmi adó visszatérítése	1 974
Működési bevételek összesen	32 717
Közhatalmi bevételek	
Építményadó	6 000
Telekadó	2 600
Állandó jelleggel végzett iparüzési tevékenység után fizetett	38 000
Belföldi gépjárművek adójának a helyi önkormányzatot	4 600
Egyéb bírság bevétele	574
Egyéb közhatalmi bevétel	100
Közhatalmi bevételek összesen	51 874
Önkormányzatok működési támogatása	
Működési támogatás	84 374
Önkormányzatok működési tám. összesen	84 374
Önkormányzatok felhalmozási célú támogatása	
Felhalmozási célú önkormányzati támogatások bevételei	258
Önkormányzatok felhalmozási célú támogatása összesen	258
Felhalmozási célú bevételek	
Ingatlan értékesítés	62 000
Felhalmozási bevételek összesen	62 000
Egyéb műk. c. tám. bev. államh.-on belülről	
NEA által, vmint közfogl.-ra nyújtott támogatás	9 808
Közfoglalkoztatottakra nyújtott támogatás	3 560
Szociális tűzifára, bérkompenzációra beérkezett támogatás	639
Egyéb műk. c. tám. bev. államh.-on belülről össz.	14 007

5. melléklet az 1/2018. (I.30.) önkormányzati rendelethez

**Az önkormányzat általános működésének és ágazati feladatainak
2018. évi támogatása***adatok: ezer forintban*

Megnevezés	Támogatási összeg
Helyi önkormányzatok működésének általános támogatása	9 586 422
Települési önkormányzatok egyes köznevelési feladatainak támogatása	49 469 917
Települési önkormányzatok szociális, gyermekjóléti és gyermekétkeztetési feladatainak támogatása	23 111 118
Települési önkormányzatok kulturális feladatainak támogatása	2 207 040
Támogatás mindösszesen	84 374 497

6. melléklet az 1/2018. (I.30.) önkormányzati rendelethez

2018. évi költségvetés**Ellátottak pénzbeli juttatásai**

adatok: ezer forintban

Juttatások, nyújtott támogatások megnevezése	Támogatási összeg
Bursa Hungarica ösztöndíjak támogatása	900
Lakásfenntartási támogatás	400
Egyéb, az Önkormányzat rendeletében megállapított juttatás	5 500
<i>ebből: Bursa</i>	900
<i>Születési támogatás</i>	600
<i>Beiskolázási támogatás</i>	2 800
<i>Időskorúak támogatása</i>	1 200
Egyéb, nem intézményi ellátások	3 900
ebből: bölcsődei elhelyezés támogatása	660
ebből: rendkívüli települési támogatás	1 200
ebből: pszichológus biztosítása	700
ebből: logopédus biztosítása	1 340
Temetési segély	112
Ellátottak pénzbeli juttatásai összesen	10 812

7. melléklet az 1/2018. (I.30.) önkormányzati rendelethez

**Leányvár Község Önkormányzata
2018. évi költségvetése**

Felhalmozási kiadások

adatok: ezer forintban, bruttó

Beruházási kiadások	Összeg
Egyéb tárgyi eszközök beszerzése, létesítése	
<i>ebből: védőnőhöz bútorok</i>	1 200
<i>egyéb tárgyi eszközök beszerzése, létesítése</i>	100
<i>számítástechnikai eszközök</i>	159
<i>mosogatógép óvodának</i>	810
<i>mosogatógép, konyhapult művelődési háznak</i>	1 050
<i>mosogatógép iskolának</i>	719
<i>hótoló</i>	1 574
<i>színpadtechnika - automata függönyelhúzás</i>	741
<i>óvodai tárgyi eszköz beszerzések</i>	450
Beruházási célú előzetesen felszámított általános forgalmi adó	2 035
Beruházási kiadások összesen:	8 838
Felújítási kiadások	Összeg
Ingatlanok felújítása	
<i>ebből: Panoráma utca folytatása</i>	20 500
<i>óvodai szagelszívó kiépítése</i>	0
<i>óvodai festés</i>	1 181
<i>óvodai padló betonozása és parkettázása</i>	551
<i>Orvosi rendelő épületének felújítása - (TOP-os pályázat)</i>	41 701
<i>Hivatal épületében konyhasarok kialakítása</i>	787
<i>Hivatal épületének tetőcseréje</i>	-
<i>Vízművek épületének karbantartása, javítások</i>	5 104
Felújítási célú előzetesen felszámított általános forgalmi adó	18 980
Felújítási kiadások összesen:	88 804
Felhalmozási kiadások összesen:	97 642

8. melléklet az 1/2018. (I.30.) önkormányzati rendelethez

**Leányvár Község Önkormányzata
2018. évi költségvetése****Tartalékok***adatok: ezer forintban*

Általános tartalék	50 840
Céltartalék (elkötelezettség pénzmaradvány terhére)	-
Likvidtartalék	10 000
Önkormányzati tartalék összesen:	60 840
Mindösszesen:	60 840

9.sz. melléklet az 1/2018. (I.30.) önkormányzati rendelethez

2018. évi költségvetés

adatok: ezer forintban

I. Működési bevételek és kiadások				
Ssz	Megnevezés	2018	2 019	2 020
1.	Működési bevételek	30 748	21 100	11 000
2.	Közhatalmi bevételek	51 874	43 000	44 000
3.	Önkormányzatok működési támogatása	85 013	82 000	84 000
4.	Működési célú pénzeszközátvétel államháztartáson b.	9 808	4 500	4 500
5.	Intézmény finanszírozás	58 467	60 000	61 000
6.	Továbbadási (lebonyolítási) célú működési bevétel			
7.	Működési célú kölcsönök visszatérülése, igénybevétele			
8.	Rövid lejáratú hitel			
9.	Rövid lejáratú értékpapírok ért., kibocsátása			
10.	Működési célú előző évi pénzmaradvány igénybevétele	64 582	15 500	12 500
11.	Működési célú bevételek összesen:	300 493	226 100	217 000
12.	Személyi juttatások	72 932	67 000	68 000
13.	Munkaadókat terhelő járulékok	14 118	14 000	14 000
14.	Dologi kiad. és egyéb folyó kiad.	66 491	52 000	52 000
15.	Műk. célú. pénzeszk.átadás áht.-n kívülre	2 778	2 100	2 100
16.	Műk. célú. pénzeszk.átadás áht.-n belülre	3 517	4 700	4 700
17.	Helyi önkormányzatok előző évi elszámolásából származó kiadások	296		
18.	Ellátottak pénzbeli juttatása	10 188	7 500	7 500
19.	Államháztartáson belüli megelőlegezések visszafizetése	2 676		
20.	Intézmény finanszírozás	58 467	60 000	61 000
21.	Rövid lejáratú hitel törl.			
22.	Rövid lejáratú értékpapírok bevált., vásárlása			
23.	Tartalékok	60 840	6 000	6 000
24.	Működési célú kiadások összesen:	292 304	213 300	215 300

II. Felhalmozási célú bevételek és kiadások				
Ssz	Megnevezés	2018	2 019	2 020
25.	Önkorm. felhalmozási és tőke jellegű bev.	62 000		
26.	Önkormányzatok sajátos felhalmozási és tőke bevételei			
27.	Fejlesztési célú támogatások áh.-on belülről	258		
28.	Felhalmozási célú pénzeszközátvétel áht.-n kívülről			
29.	Támogatásértékű felhalmozási bevétel			
30.	Továbbadási (lebonyolítási) célú felhalmozási bevétel			
31.	Felhalmozási ÁFA visszatérülése	1 974		
32.c	Értékesített tárgyi eszk. és immateriális javak ÁFA-ja			
33.	Felhalmozási célú kölcsönök visszatérülése, igénybevétele			
34.	Hosszú lejáratú hitel			
35.	Hosszú lejáratú értékpapírok kibocsátása			
36.	Felhalmozási célú előző évi pénzmaradvány igénybevétele	25 570		
37.	Felhalmozási célú bevételek összesen (25+ ...+36)	89 802	0	0
38.	Beruházási kiadások (ÁFA-val)	8 838	800	800
39.	Felújítási kiadások (ÁFA-val)	88 804	12 000	900
40.	Értékesített tárgyi eszk., immat. javak utáni áfa befizetés			
41.	Felhalmozási célú pénzeszközátadás áht.-n belülről	350		
42.	Támogatási célú pénzeszközátadás államháztartáson			
43.	Továbbadási (lebonyolítási) célú felhalmozási kiadás			
44.	Felhalmozási célú kölcsönök nyújtása és törlesztése			
45.	Hosszú lejáratú hitel visszafizetése			
46.	Hosszú lejáratú hitel kamata			
47.	Hosszú lejáratú értékpapírok beváltása			
48.	Tartalékok			
49.	Felhalmozási célú kiadások összesen:	97 992	12 800	1 700
50.	Önkormányzat bevételei összesen:	390 295	226 100	217 000
51.	Önkormányzat kiadásai összesen:	390 295	226 100	217 000
52.	Intézmény finanszírozás	- 58 467	-60000	-61000
53.	Halmozódásmentes főösszeg	331 828	166 100	156 000

2018. évi költségvetés
Előirányzat-fehasználási ütemterv

Bevételek	Előirányzat összesen	2018. évi várható bevételek havi forgalma													
		I.	II.	III.	IV.	V.	VI.	VII.	VIII.	IX.	X.	XI.	XII.		
Önkormányzatok működési támogatása	84 374	7 031	6 822	6 822	6 822	6 822	6 822	6 822	6 822	6 822	6 822	6 822	6 822	7 974	7 975
Egyéb mők. c. tám. bev. államh.-on belülről	10 447	871	871	465	465	465	465	465	465	465	465	465	465	2 494	2 495
Egyéb felhalm. c. támog. bev. államh. bel.	258	-	-	-	-	-	-	-	-	-	-	258	-	-	-
Közhatalmi bevételek	51 874	120	220	14 000	2 500	720	120	220	800	15 000	6 058	6 058	6 058	6 058	6 058
Működési bevételek	32 723	644	644	7 000	1 644	1 644	5 000	1 288	1 644	644	4 190	4 190	4 190	4 190	4 191
Felhalmozási bevételek	62 000	-	-	14 000	-	-	9 100	9 600	9 600	1 000	9 600	9 600	9 600	9 100	-
Felhalm. c. átvett pénzeszközök	-	-	-	-	-	-	-	-	-	-	-	-	-	-	-
Központi, irányítószervi támogatás	58 467	4 872	4 872	4 872	4 872	4 872	4 872	4 872	4 872	4 872	4 872	4 872	4 872	4 872	4 872
Maradvány igénybevétele	90 152	2 676	1 584	83	1 415	25 220	7 000	7 000	7 000	5 000	5 000	5 000	5 000	20 174	-
Bevételek összesen	390 295	16 214	15 012	47 241	17 717	39 742	33 378	30 266	39 460	33 802	37 006	34 688	34 688	45 765	45 765
Intézmény finanszírozás	-	4 872	4 872	4 872	4 872	4 872	4 872	4 872	4 872	4 872	4 872	4 872	4 872	4 872	4 872
Halmazódás mentes főösszeg	331 828	11 342	10 140	42 369	12 845	34 870	28 506	25 394	34 588	28 930	32 134	29 816	29 816	40 893	40 893

adatok: ezer forintban

Kiadások	2018. évi várható kiadások havi forgalma												
	I.	II.	III.	IV.	V.	VI.	VII.	VIII.	IX.	X.	XI.	XII.	
Előirányzat összesen													
Személyi juttatások	72 932	5 725	5 725	5 725	5 725	5 725	5 725	7 136	5 725	7 135	7 136	5 725	
Munkaadót terh. járulékok	14 118	1 094	1 094	1 094	1 094	1 094	1 094	1 391	1 094	1 391	1 391	1 094	
Dologi kiadások	66 491	5 541	4 374	4 374	4 374	4 374	4 374	4 374	4 374	8 532	8 532	4 374	
Ellátottak pénzbeli juttatásai	10 188	849	849	826	826	826	826	826	826	826	1 056	826	
Egyéb műk. c. támogat. állambázt. belülré	3 517			625	638	1 525			104				
Egyéb műk. c. támogat. állambázt.kivülre	2 778			500	500	600			678				
Helyi önkormányzatok előző évi elszámolásából származó kiadások	296						296						
Államháztartáson belüli megelőlegezés visszaf.	2 676		2 676										
EU-s programokra nyújtott felhalmozási célú támogatás visszahetése	350				350								
Központi, irányító szervi kiadások folyósítása	58 467	4 872	4 872	4 872	4 872	4 872	4 872	4 872	4 872	4 872	4 872	4 872	
Béruházasok	8 838		6 723							1 057	1 058		
Felújítások	88 804			3 500	15 000	15 000	25 000	12 000	1 531	8 386	8 387		
Tartalékok	60 840											60 840	
Kiadások összesen	390 295	18 081	24 739	21 516	33 379	34 016	42 551	30 599	19 204	32 199	32 432	81 986	
Intézmény finanszírozás	- 58 467	- 4 872	- 4 872	- 4 872	- 4 872	- 4 872	- 4 872	- 4 872	- 4 872	- 4 872	- 4 872	- 4 872	
Halmozódás mentes főösszeg	331 828	13 209	19 867	16 644	28 507	29 144	37 679	25 727	14 332	27 327	27 560	77 114	

11. melléklet az 1/2018. (I.30.) önkormányzati rendelethez

Leányvár Község Önkormányzata
2018. évi költségvetése

Az önkormányzat által nyújtott közvetett támogatások

Jogcím	Összeg
Visszanem térítendő lakás építési tám.	-
Helyi adónál biztosított kedvezmények	-
Bérbeadásnál nyújtott kedvezmény	-
Egyéb nyújtott kedvezmény	-
Összesen	-

12. melléklet az 1/2018. (1.30.) önkormányzati rendelethez

Leányvár Község Önkormányzata
2018. évi költségvetése

Az adósságot keletkeztető ügyletekből és kezességvállalásból fennálló kötelezettségek és a saját bevételek kimutatása

adatok: ezer forintban

	Megnevezés	2018	2 019	2 020
1.	Saját bevétel	42 300	43 000	43 500
1.1.	Helyi adókból származó bevétel	51 200	42 650	43 200
1.2.	Az önkormányzati vagyon és az önkormányzatot megillető vagyoni értékű jog értékesítéséből és hasznosításából származó bevétel			
1.3.	Osztalék, koncessziós díj és a hozambevétel			
1.4.	Tárgyi eszköz és az immateriális jószág, részvény részesedés, vállalat értékesítéséből vagy privatizációból származó bevétel			
1.5.	Bírság-, pótlék- és díjbevétel	674	350	300
1.6.	Kezességvállalással kapcsolatos megtérülés			
2.	Hitelfelvételi korlát			
3.	Adósságot keletkeztető ügyletekből eredő fizetési kötelezettségek	0	0	0
3.1.	Hitelekből eredő aktuális tőketartozás	0	0	0
3.2.	Értékpapír kibocsátásból eredő fizetési kötelezettség	0	0	0
3.3.	Váltó kibocsátásból eredő kötelezettség	0	0	0
3.4.	Pénzügyi lízing szerződésben kikötött hátralevő tőkerész	0	0	0
3.5.	Visszavásárlási kötelezettségek	0	0	0
3.6.	Éven túli halasztott fizetés, részletfizetés	0	0	0
3.7.	Fedezeti betét összege	0	0	0

ELŐTERJESZTÉS
Leányvár Község Önkormányzat Képviselő-testületének
2018. november 12-én tartandó testületi ülésére
a Leányvári Óvoda Kindergarten Leinwar névváltoztatásáról, illetve alapító okiratának
módosításáról

Tisztelt Képviselő-testület!

A Leányvári Óvoda Kindergarten Leinwar alkalmazotti közössége azzal a kérelemmel fordult a képviselő-testület felé, hogy megváltoztathassák óvodájuk nevét. Az óvodavezető megküldte a megfogalmazott névváltoztatási igényüket.

A nemzeti köznevelésről szóló 2011. évi CXCV. törvény (a továbbiakban Nktv.) 83.§ (3) bekezdés szerint:

(3) A fenntartó

a) a köznevelési intézmény megszüntetésével,

b) átszervezésével,

c) feladatának megváltoztatásával,

d) nevének megállapításával,

e) vezetőjének megbízásával és megbízásának visszavonásával

összefüggő döntése vagy véleményének kialakítása előtt beszerzi a (4) bekezdésben foglalt véleményt.

(4) A fenntartó (3) bekezdésben foglalt döntése előtt ki kell kérni:

a) az intézmény alkalmazotti közössége,

b) az óvodaszék, az iskolaszék,

c) a szülői szervezet,

d) az iskolai diákönkormányzat,

e) a nemzetiségi nevelés-oktatásban részt vevő intézmény esetén - ha nem rendelkezik egyetértési joggal - a települési nemzetiségi önkormányzat, ennek hiányában az érintett országos nemzetiségi önkormányzat,

f) szakközépiskola és szakiskola esetén a fővárosi, megyei gazdasági kamara,

g) az állami fenntartású szakképző iskola esetén a szakképzésért és felnőttképzésért felelős miniszter,

h) a működtető önkormányzat

véleményét.

A nevelési-oktatási intézmények működéséről és a köznevelési intézmények névhasználatáról szóló 20/2012. (VIII.31.) EMMI rendelet (a továbbiakban: rendelet) 123. § - 126. § írja elő a köznevelési intézmények névhasználatára vonatkozó szabályokat az alábbiak szerint:

123. § (1) A köznevelési intézmény a működése során kizárólag olyan nevet használhat, amely megfelel az e rendeletben meghatározottaknak és - a (2) bekezdés e) pontját kivéve - szerepel a köznevelési intézmény alapító okiratában.

(2) A köznevelési intézmény

a) hivatalos nevet,

b) többcélú intézmény esetében a hivatalos névből képzett rövid nevet,

c) tagintézmény esetében a hivatalos név vagy a rövid név feltüntetésével képzett tagintézményi nevet,

d) az a)-c) pont szerinti nevet nemzetiségi vagy nemzetközi nyelven,

e) rövidített nevet

használhat.

(3) A köznevelési intézmény hivatalos neve az az egyedi, megkülönböztetésre alkalmas és az ellátott feladatokat tükröző, jogszabály szerinti megnevezésekből álló elnevezés, amely kifejezi azt a tevékenységet, amelyre az adott köznevelési intézményt létrehozták.

(4) A köznevelési intézmény jogszabály szerinti megnevezése

a) óvoda,

b) általános iskola,

c) szakiskola,

d) gimnázium,

e) szakközépiskola,

f) alapfokú művészeti iskola,

g) speciális szakiskola,

h) készségfejlesztő speciális szakiskola,

i) előkészítő szakiskola,

j) nyelvoktató nemzetiségi iskola,

k) kollégium,

l) pedagógiai szakszolgálat,

m) fejlesztő nevelés-oktatást végző iskola,

n) pedagógiai intézet,

o) egységes gyógypedagógiai módszertani intézmény, valamint

p) egységes konduktív pedagógiai módszertani intézmény

lehet.

125. § (1) Egyedi elnevezésként bármilyen megnevezés adható, ha az nem megtévesztő vagy a használatát más jogszabály nem tiltja. Az egyedi elnevezés a köznevelési intézmény hivatalos nevében az ellátott feladatokat tükröző jogszabály szerinti megnevezések előtt áll, és elősegíti a köznevelési intézmény azonosítását és más, azonos vagy hasonló tevékenységet folytató intézménytől való megkülönböztetését.

(2) Egyedi elnevezésként

a) kiemelkedő tevékenysége alapján ismert személy neve,

b) tárgynév,

c) földrajzi név,

d) feladatellátási hely szerinti település neve,

e) közterület neve,

f) fenntartó neve,

g) mese-, mitológiai szereplő, irodalmi alak neve,

h) kifejezés, jel, jelölés vagy mozaikszó

adható.

Fenti hivatkozásokat figyelembevételével, valamint a szülői és az intézmény alkalmazotti közösség véleményét kikérve a Leányvári Cseresznyefa Óvoda, Kirschbaum Kindergarten Leinwar elnevezés elfogadását kérték.

A Leányvári Német Önkormányzat 2018. október 10. napján tartott ülésén az intézmény névváltoztatás iránti kérelmét véleményezte és a 23/2018. (X.10.) L.N.Ö határozatában az alábbiakról döntött:

**Leányvári Német Önkormányzat
23/2018.(X.10.) L.N.Ö. határozata**

a Leányvári Óvoda Kindergarten Leinwar nevének módosításával kapcsolatos javaslatról

1. A Leányvári Német Önkormányzat egyet ért azzal, hogy a Leányvári Óvodának legyen egy német elnevezésű neve.
2. Leányvári Óvoda névváltoztatásával kapcsolatosan a német elnevezésre a Leányvári Cseresznyefa Óvoda, Kirschbaum Kindergarten Leinwar javaslattal egyet ért, azt támogatja és elfogadásra javasolja Leányvár Község Önkormányzata Képviselő-testületének tekintettel arra, hogy a név Leányvár történetéhez kapcsolódik, gyermekközeli és jól megjeleníthető és több évtizedre előre tekintve, hosszútávon biztosít német elnevezést az óvodának.

Felelős: Gáspár Tibor elnök

Határidő: azonnal

A nemzeti köznevelésről szóló 2011. évi CXCV. törvény 21. § (3) bekezdése b) szerint a köznevelési intézmény alapító okirata, szakmai alapidokumentuma tartalmazza az intézmény nevét. Ennek alapján az intézmény nevének módosítása az alapító okirat módosítását is szükségessé teszi.

Az államháztartásról szóló 2011. évi CXCV. törvény 8/A. § (2) bekezdése értelmében 2015. január 1. napjától az alapító okiratot és annak módosítását a kincstár által rendszeresített formanyomtatvány alkalmazásával kell kiadni.

Az államháztartásról szóló törvény végrehajtásáról szóló 368/2011. (XII.31.) Korm. rendelet 167/C. § (1) bekezdés d) pontja szerint a költségvetési szerv létesítő okiratát érintő módosítást az alapítói jogokat gyakorló szerv az alapító okirat módosítását tartalmazó okirat, valamint az egységes szerkezetű alapító okirat csatolásával, a változás-bejelentési kérelem benyújtásával kérheti.

A 167/C. § (5) bekezdése értelmében a kérelmet az adat keletkezésétől, illetve megváltozásától számított nyolc napon belül kell a Kincstárnak benyújtani.

Fentiek értelmében az óvoda formanyomtatványnak megfelelő módosító okiratát a határozati javaslat 1. számú melléklete, a módosításokkal egységes szerkezetbe foglalt alapító okiratát a határozati javaslat 2. számú melléklete tartalmazza.

Az államháztartásról szóló 2011. évi CXCV. törvény 105. § (5) bekezdése szerint a költségvetési szerv alapító okiratának a költségvetési szerv átalakítását, megszüntetését nem eredményező módosítása a bejegyzés napjával válik hatályossá, kivéve, ha törvény vagy kormányrendelet más időpontot, vagy az alapító okirat módosítására irányuló kérelem későbbi időpontot állapít meg. Ennek alapján az Óvoda alapító okiratának hatályba lépése a törzskönyvi bejegyzés napjával lesz hatályos.

A fentiekre tekintettel az alábbi határozati javaslatot terjesztjük elő:

HATÁROZATI JAVASLAT

Leányvár Község Önkormányzat Képviselő-testületének

.../2018. (XI.12.) L.K.Ö. Kt. határozata

a Leányvár Óvoda Kindergarten Leinwar névváltoztatásáról; a Leányvári Cseresznyefa Óvoda, Kirschbaum Kindergarten Leinwar Alapító Okiratának módosításáról

1. Leányvár Község Önkormányzat Képviselő-testülete hozzájárul, hogy a Leányvári Óvoda Kindergarten Leinwar elnevezés helyébe a Leányvári Cseresznyefa Óvoda, Kirschbaum Kindergarten Leinwar elnevezés lépjen.

2. Leányvár Község Önkormányzat Képviselő-testülete Alapító Okirata módosítására az alábbi módosító okiratot fogadja el:

3. Leányvár Község Önkormányzat Képviselő-testülete felhatalmazza a polgármestert, hogy a módosító okiratot, valamint a módosításokkal egységes szerkezetbe foglalt alapító okiratot aláírja és egyúttal nyújtson be kérelmet a Magyar Államkincstár Komárom-Esztergom Megyei Igazgatóságához –a jelen határozat 1. számú mellékletét képező módosító okirat, valamint a 2. számú mellékletét képező egységes szerkezetbe foglalt alapító okirat megküldésével – a törzskönyvi nyilvántartáson történő átvezetés céljából.

4. Leányvár Község Önkormányzat Képviselő-testülete felkéri a Leányvári Cseresznyefa Óvoda, Kirschbaum Kindergarten Leinwar vezetőjét, hogy az 1. és 2. pontban foglalt döntésnek megfelelően módosítsa az intézmény dokumentumait.

Felelős: 1-3. pont Hanzelik Gábor polgármester

4.pont Szakmár Krisztina óvodavezető

Határidő: 1-2 pont azonnal

3.pont 2018. november 20.

4.pont 2018. december 31.

Kérem a Képviselő-testület tagjait, hogy az előterjesztést megtárgyalni és elfogadni szíveskedjenek.

Leányvár, 2018. október 25.

Baumstark Tiborné
jegyző

Okirat száma:

Alapító okirat módosításokkal egységes szerkezetbe foglalva

Az államháztartásról szóló 2011. évi CXCV. törvény 8/A. §-a és a nemzeti köznevelésről szóló 2011. évi CXC. törvény 21. § (2) bekezdése alapján a Leányvári Óvoda alapító okiratát a következők szerint adom ki:

1. A költségvetési szerv megnevezése, székhelye, telephelye

- 1.1. A költségvetési szerv
 - 1.1.1. megnevezése: Leányvári Cseresznyefa Óvoda
- 1.2. A költségvetési szerv idegen nyelvű megnevezése
 - 1.2.1. német nyelven: Kirschbaum Kindergarten Leinwar
- 1.3. A költségvetési szerv
 - 1.3.1. székhelye: 2518 Leányvár, Erzsébet utca 46.

2. A költségvetési szerv alapításával és megszűnésével összefüggő rendelkezések

- 2.1. A költségvetési szerv alapításának dátuma: 2013. július 2.
- 2.2. A költségvetési szerv alapítására, átalakítására, megszüntetésére jogosult szerv
 - 2.2.1. megnevezése: Leányvár Község Önkormányzata Képviselő-testülete
 - 2.2.2. székhelye: 2518 Leányvár, Erzsébet utca 88.
- 2.3. A költségvetési szerv jogelőd költségvetési szervének

	megnevezése	székhelye
1	Pilisi Óvodák és Bölcsődék Közössége	2518 Leányvár, Erzsébet utca 46-48.

3. A költségvetési szerv irányítása, felügyelete

- 3.1. A költségvetési szerv irányító szervének
 - 3.1.1. megnevezése: Leányvár Község Önkormányzat Képviselő-testülete
 - 3.1.2. székhelye: 2518 Leányvár, Erzsébet utca 88.
- 3.2. A költségvetési szerv fenntartójának
 - 3.2.1. megnevezése: Leányvár Község Önkormányzata

3.2.2. székhelye: 2518 Leányvár, Erzsébet utca 88.

4. A költségvetési szerv tevékenysége

4.1. A költségvetési szerv közfeladata: A nemzeti köznevelésről szóló 2011. évi CXCV. törvény (továbbiakban Nkt.) 4. § 1.1. pontban meghatározott óvodai nevelés, 1.2. nemzetiséghez tartozók óvodai nevelése, 1.2.1. a többi gyermekkel együtt nevelhető sajátos nevelési igényű gyermekek óvodai nevelése.

4.2. A költségvetési szerv főtevékenységének államháztartási szakágazati besorolása:

	szakágazat száma	szakágazat megnevezése
1	851020	Óvodai nevelés

4.3. A költségvetési szerv alaptevékenysége: Az Nkt. 4. § 1.1. pontban meghatározott óvodai nevelés, 1.2. nemzetiséghez tartozók óvodai nevelése, 1.2.1. a többi gyermekkel együtt nevelhető sajátos nevelési igényű gyermekek óvodai nevelése.

4.4. A költségvetési szerv alaptevékenységének kormányzati funkció szerinti megjelölése:

	kormányzati funkciószám	kormányzati funkció megnevezése
1	091110	Óvodai nevelés, ellátás szakmai feladatai
2	091120	Sajátos nevelési igényű gyermekek óvodai nevelésének, ellátásának szakmai feladatai
3	091130	Nemzetiségi óvodai nevelés, ellátás szakmai feladatai
4	091140	Óvodai nevelés, ellátás működtetési feladatai

4.5. A költségvetési szerv illetékessége, működési területe: Leányvár Község közigazgatási területe.

5. A költségvetési szerv szervezete és működése

5.1. A költségvetési szerv vezetőjének megbízási rendje: Az intézmény vezetőjét Leányvár Község Önkormányzat Képviselő-testülete – a közalkalmazottakról szóló 1992. évi XXXIII. törvény 23. §-a, továbbá a nemzeti köznevelésről szóló 2011. évi CXCV. törvény 67-69.§-ai, a 326/2013. (VII.30.) Korm.rendelet 21. §-a alapján – pályázat útján öt év, határozott időtartamra bízza meg és menti fel. Az egyéb munkáltatói jogokat Leányvár Község polgármestere gyakorolja.

5.2. A költségvetési szervnél alkalmazásban álló személyek jogviszonya:

	foglalkoztatási jogviszony	jogviszonyt szabályozó jogszabály
1	közalkalmazotti jogviszony	a közalkalmazottak jogállásáról szóló 1992. évi XXXIII. törvény
2	munkaviszony	a munka törvénykönyvéről szóló 2012. évi I. törvény
3	megbízási jogviszony	a Polgári Törvénykönyvről szóló 2013. évi V. törvény XXXIX. Fejezete

6. A köznevelési intézményre vonatkozó rendelkezések

6.1. A köznevelési intézmény

6.1.1. típusa: Óvoda

6.1.2. alapfeladatának jogszabály szerinti megnevezése: a nemzeti köznevelésről szóló 2011. évi CXCV. törvény 4. § 1. 1. pontjában meghatározott óvodai nevelés, 1.2. pontjában meghatározott nemzetiséghez tartozók óvodai nevelése, az 1.21. pontjában meghatározott, a többi gyermekkel együtt nevelhető sajátos nevelési igényű gyermekek óvodai nevelése.

6.1.3. gazdálkodásával összefüggő jogosítványok: Önállóan működő költségvetési szerv. Pénzügyi-gazdálkodási feladatait a Piliscsévi Közös Önkormányzati Hivatal látja el, melynek székhelye: 2519 Piliscsév, Béke utca 24.

A költségvetési szerv éves költségvetése és költségvetési beszámolója Leányvár Község Önkormányzata költségvetéséről és éves költségvetése végrehajtásáról szóló önkormányzati rendeletébe épül be.

6.2. A feladatellátási helyenként felvehető maximális gyermek-, tanulólétszám a köznevelési intézmény

	feladatellátási hely megnevezése	tagozat megjelölése	maximális gyermek-, tanulólétszám
1	Leányvári Cseresznyefa Óvoda 2518 Leányvár Erzsébet utca 46.	óvoda	80 fő, 4 csoport

6.3. A feladatellátást szolgáló ingatlanvagyon:

	ingatlan címe	ingatlan helyrajzi száma	vagyon feletti rendelkezés joga vagy a vagyon használati joga	az ingatlan funkciója, célja
1	2518 Leányvár, Erzsébet utca 46.	342	használati jog	óvoda

7. Záró rendelkezés

Jelen alapító okiratot a törzskönyvi nyilvántartásba történő bejegyzés napjától kell alkalmazni, ezzel egyidejűleg a költségvetési szerv 2013. június 17. napján kelt, 76/2013. (VI.17.) számú Képviselő-testületi határozattal elfogadott alapító okiratot visszavonom.

Kelt: Leányvár, „időbélyegző szerint”,

P.H.

Hanzelik Gábor
polgármester

Okirat száma:

Módosító okirat

A Leányvári Óvoda a Leányvár Község Önkormányzat Képviselő-testülete által, 2013. június 17. napján kiadott, 76/2013. (VI.17.) számú alapító okiratát az államháztartásról szóló 2011. évi CXCV. törvény 8/A. §-a és a nemzeti köznevelésről szóló 2011. évi CXC. törvény 21. § (2) bekezdése alapján - a .../2018. (XI.12.) számú képviselő-testületi határozatra figyelemmel - a következők szerint módosítom:

1. Az alapító okirat 1. pontjai helyébe a következő rendelkezés lép:

1. A költségvetési szerv megnevezése, székhelye, telephelye

- 1.1. A költségvetési szerv
 - 1.1.1. megnevezése: Leányvári Cseresznyefa Óvoda
- 1.2. A költségvetési szerv idegen nyelvű megnevezése
 - 1.2.1. német nyelven: Kirschbaum Kindergarten Leinwar
- 1.3. A költségvetési szerv
 - 1.3.1. székhelye: 2518 Leányvár, Erzsébet utca 46.

2. Az alapító okirat 2. pontja helyébe a következő rendelkezés lép:

2. A költségvetési szerv alapításával és megszűnésével összefüggő rendelkezések

- 2.1. A költségvetési szerv alapításának dátuma: 2013. július 2.
- 2.2. A költségvetési szerv alapítására, átalakítására, megszüntetésére jogosult szerv
 - 2.2.1. megnevezése: Leányvár Község Önkormányzat Képviselő-testülete
 - 2.2.2. székhelye: 2518 Leányvár, Erzsébet utca 88.

2.3. A költségvetési szerv jogelőd költségvetési szervének

	megnevezése	székhelye
1	Pilisi Óvodák és Bölcsődék Közössége	2518 Leányvár, Erzsébet utca 46-48.

3. Az alapító okirat 3. pontja helyébe a következő rendelkezés lép:

3. A költségvetési szerv irányítása, felügyelete

3.1. A költségvetési szerv irányító szervének

3.1.1. megnevezése: Leányvár Község Önkormányzat Képviselő-testülete

3.1.2. székhelye: 2518 Leányvár, Erzsébet utca 88.

3.2. A költségvetési szerv fenntartójának

3.2.1. megnevezése: Leányvár Község Önkormányzata

3.2.2. székhelye: 2518 Leányvár, Erzsébet utca 88.

4. Az alapító okirat 4. pontja helyébe a következő rendelkezés lép:

4. A költségvetési szerv tevékenysége

1.4. 4.1. A költségvetési szerv közfeladata: A nemzeti köznevelésről szóló 2011. évi CXCV. törvény (továbbiakban Nkt.) 4. § 1.1. pontban meghatározott óvodai nevelés, 1.2. nemzetiséghez tartozók óvodai nevelése, 1.2.1. a többi gyermekkel együtt nevelhető sajátos nevelési igényű gyermekek óvodai nevelése.

4.2. A költségvetési szerv főtevékenységének államháztartási szakágazati besorolása:

	szakágazat száma	szakágazat megnevezése
1	851020	Óvodai nevelés

4.3. A költségvetési szerv alaptevékenysége: Az Nkt. 4. § 1.1. pontban meghatározott óvodai nevelés, 1.2. nemzetiséghez tartozók óvodai nevelése, 1.2.1. a többi gyermekkel együtt nevelhető sajátos nevelési igényű gyermekek óvodai nevelése.

4.4. A költségvetési szerv alaptevékenységének kormányzati funkció szerinti megjelölése:

	kormányzati funkciószám	kormányzati funkció megnevezése
1	091110	Óvodai nevelés, ellátás szakmai feladatai
2	091120	Sajátos nevelési igényű gyermekek óvodai nevelésének, ellátásának szakmai feladatai
3	091130	Nemzetiségi óvodai nevelés, ellátás szakmai feladatai
4	091140	Óvodai nevelés, ellátás működtetési feladatai

4.5. A költségvetési szerv illetékessége, működési területe: Leányvár Község közigazgatási területe.

5. Az alapító okirat 5. pontja helyébe a következő rendelkezés lép:

5. A költségvetési szerv szervezete és működése

5.1. A költségvetési szerv vezetőjének megbízási rendje: Az intézmény vezetőjét Leányvár Község Önkormányzat Képviselő-testülete – a közalkalmazottakról szóló 1992. évi XXXIII. törvény 23. §-a, továbbá a nemzeti köznevelésről szóló 2011. évi CXC. törvény 67-69.§-ai, a 326/2013. (VII.30.) Korm.rendelet 21. §-a alapján – pályázat útján öt év, határozott időtartamra bízza meg és menti fel. Az egyéb munkáltatói jogokat Leányvár Község polgármestere gyakorolja.

5.2. A költségvetési szervnél alkalmazásban álló személyek jogviszonya:

	foglalkoztatási jogviszony	jogviszonyt szabályozó jogszabály
1	közalkalmazotti jogviszony	a közalkalmazottak jogállásáról szóló 1992. évi XXXIII. törvény
2	munkaviszony	a munka törvénykönyvéről szóló 2012. évi I. törvény
3	megbízási jogviszony	a Polgári Törvénykönyvről szóló 2013. évi V. törvény XXXIX. Fejezete

6. Az alapító okirat 6. pontja helyébe a következő rendelkezés lép:

6. A köznevelési intézményre vonatkozó rendelkezések

6.1. A köznevelési intézmény

6.1.1. típusa: Óvoda

6.1.2. alapfeladatának jogszabály szerinti megnevezése: a nemzeti köznevelésről szóló 2011. évi CXC. törvény 4. § 1. 1. pontjában meghatározott óvodai nevelés, 1.2. pontjában meghatározott nemzetiséghez tartozók óvodai nevelése, az 1.21. pontjában meghatározott, a többi gyermekkel együtt nevelhető sajátos nevelési igényű gyermekek óvodai nevelése.

6.1.3. gazdálkodásával összefüggő jogosítványok: Önállóan működő költségvetési szerv. Pénzügyi-gazdálkodási feladatait a Piliscsévi Közös Önkormányzati Hivatal látja el, melynek székhelye: 2519 Piliscsév, Béke utca 24.

A költségvetési szerv éves költségvetése és költségvetési beszámolója Leányvár Község Önkormányzata költségvetéséről és éves költségvetése végrehajtásáról szóló önkormányzati rendeletébe épül be.

6.2. A feladatellátási helyenként felvehető maximális gyermek-, tanulólétszám a köznevelési intézmény

	feladatellátási hely megnevezése	tagozat megjelölése	maximális gyermek-, tanulólétszám
1	Leányvári Cseresznyefa Óvoda 2518 Leányvár Erzsébet utca 46.	óvoda	80 fő, 4 csoport

6.3. A feladatellátást szolgáló ingatlanvagyon:

	ingatlan címe	ingatlan helyrajzi száma	vagyon feletti rendelkezés joga vagy a vagyon használati joga	az ingatlan funkciója, célja
1	2518 Leányvár, Erzsébet utca 46.	342	használati jog	óvoda

7. Az alapító okirat 7. pontja helyébe a következő rendelkezés lép.

7. Záró rendelkezés

Jelen alapító okiratot a törzskönyvi nyilvántartásba történő bejegyzés napjától kell alkalmazni, ezzel egyidejűleg a költségvetési szerv 2013. június 17. napján kelt, 76/2013. (VI.17.) számú Képviselő-testületi határozattal elfogadott alapító okiratot visszavonom.

8. Az alapító okirat 8 - 19. pontjai és a záradék rész törlésre kerülnek.

Jelen módosító okiratot a törzskönyvi nyilvántartásba történő bejegyzés napjától kell alkalmazni.

Kelt: Leányvár, „időbélyegző szerint„

P.H.

Hanzelik Gábor
polgármester

Bd

JEGYZŐKÖNYV

Alkalmazotti értekezlet

Pilisvárosi Községi Önkormányzat Hivatali Leányvári Községi Igazgatóság		
IKTATÓ		
Ért.	Érkezési sorozatszám:	
2018.07.02.	1553	
Írásbíráló:	Melléklet:	Ugyanmázo
1079-4	-	Prócskai

Helyszín: Leányvári Óvoda, Kindergarten Leinwar
2518 Leányvár, Erzsébet u.46-48.

Időpont: 2018.06.20. 16.30

Tárgy: A Leányvári Óvoda névváltoztatása

Jelen vannak:

1. Szakmár Krisztina – óvoda vezető
2. Feketéné Pándi Hedvig – óvoda vezető helyettes
3. Kláryiné Glebóczki Judit – óvodapedagógus
4. Tóthné Adamik Marianna - óvodapedagógus
5. Szabó Noémi – óvodapedagógus
6. Eichart Éva - óvodapedagógus
7. Bagosi Nóra - óvodapedagógus
8. Hirsch Fruzsina – pedagógiai asszisztens
9. Tillmann Imréné - dajka
10. Polákné Hadi Erika – dajka
11. Malomvizi Réka – dajka
12. Horváth Lajosné – konyhai alkalmazott

13. Valek Zsuzsanna

Az összejövétel menete:

Szakmár Krisztina óvodavezető:

Köszönti a jelenlévőket, majd elmondja mi a mai összejövétel témája, célja, feladata:

A Nemzeti Köznevelésről szóló 2011. CXCV. törvény 83§, 84§, 85§ -ban foglaltak alapján a fenntartó dönt a köznevelési intézmények nevének megállapításáról és a névváltozás szervezeti változásnak minősül.

A nevelési – oktatási intézmények működéséről és a köznevelési intézmények névhasználatáról szóló 20/2012. (VIII.31.) EMMI rendelet 84§, 85§, 86§-a alapján egy elnökből és két tagból álló bizottságot hoztunk létre.

A bizottság elnöke: Tóthné Adamik Marianna – óvodapedagógus.

A bizottság tagjai: Szakmár Krisztina – óvodavezető, Hirsch Fruzsina – jegyzőkönyvvezető

Szavazásra jogosultak: az óvoda alkalmazotti közössége és az óvoda nevelőtestülete.

Az alkalmazotti értekezlet napirendi pontja:

Az óvoda névválasztásával kapcsolatos szavazása az alkalmazotti közösség részvételével.

Az óvoda korábbi elnevezése: Leányvári Óvoda

Német nyelvű megnevezése: Kindergarten Leinwar

Székhelye: 2518 Leányvár, Erzsébet út 46-48.

Feladatellátási helye: 2518 Leányvár, Erzsébet út 46-48.

Az intézmény típusa: Óvoda

Névválasztásra jelölt név: Leányvári Cseresznyefa Óvoda

Német nyelvű megnevezése: Kirschbaum Kindergarten Leinwar

Az óvoda névválasztásra jelölt nevének indoklása:

Az 1900-as évek elején, a régi idők még tudják, hogy Pilisjászfalu irányában létezett egy Somlyó nevű völgy, az idők csak „Schumling” néven emlegették.

Ebben a völgyben számtalan gyümölcsfa volt, köztük rengeteg cseresznyefa is. Ide jártak gyümölcsöt szedni az ősünk, lovas kocsikkal, vagy gyalogosan.

Ennek szeretnénk egy emléket állítani a Cseresznyefa / Kirschbaum névvel.

A gyerekeknek a név képi megjelenítése is könnyű, mert könnyen le tudják rajzolni, festeni.

A későbbiek folyamán akár egy faültetéssel is megjeleníthetjük ezt a nevet.

Van -e valakinek kérdése, véleménye ezzel kapcsolatban?

Hirsch Fruzsina:

Jelzi, hogy nem kíván részt venni a szavazáson, melyet azzal indokol, hogy 2018.szeptember 1-től nem ebben az intézményben fog dolgozni, így a névválasztásban nem kíván véleményt nyilvánítani.

Tóthné Adamik Marianna:

Az alkalmazotti értekezleten megjelentek száma 12 fő, melyből 11 fő kíván szavazni. Ezennel megállapítom, hogy az alkalmazotti közösség határozatképes.

Kérem a megjelent szavazásra jogosultakat, hogy kézfeltartással szavazzanak a szavazás módjáról.

A szavazás nyílt módon történjen: 11 fő

A szavazás zárt módon történjen: 0 fő.

Megállapítom, hogy a szavazásra jogosultak minden résztvevője, 11 fő a nyílt szavazás mellett tette le voksát.

Kérem a megjelent szavazásra jogosultakat, hogy kézfeltartással szavazzanak az óvoda új nevének, Leányvári Óvoda, Kirschbaum Kindergarten Leinwar nevének elfogadásához.

A szavazásra jogosultak 11 számban támogatták az óvoda új nevének megválasztását.

Az ülést ezennel lezárom.

Leányvár, 2018.06.20.

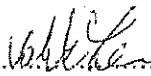

Valek Zsuzsanna

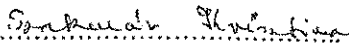

Szakmár Krisztina - óvodavezető

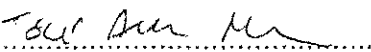

Tóthné Adamik Marianna – bizottság elnöke

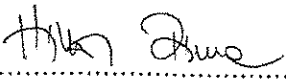

Hirsch Fruzsina - jegyzőkönyvvezető

L. Ud (KT előterjesztés)

Bé

IKTÁTO		
Dátum	Érkezési időpont	
2018.10.30.	24.04	
Levelezési cím	Telefonszám	Telefon
1072-5	-	Baumgarten RENDKÍVÜLI SZÜLŐI ÉRTEKEZLET

JEGYZŐKÖNYV

Helyszín: Leányvári Óvoda, Kindergarten Leinwar

2518 Leányvár, Erzsébet u. 46-48.

Időpont: 2018.10.25. 16.00

Tárgy: A Leányvári Óvoda névváltoztatása

Jelen vannak:

1. Feketéné Pándi Ildikó- óvoda vezető helyettes
2. Tóthné Adamik Marianna- óvodapedagógus, jegyzőkönyvvezető
3. Horváthné Szűcs Ágnes- Süni csoport szülői munkaközösségének tagja
4. Huszti Melinda – Csiga csoport szülői munkaközösségének tagja
5. Witzemeiter Anikó- Csiga csoport szülői munkaközösségének tagja
6. Bakó Dorottya – Maci csoport szülői munkaközösségének tagja
7. Tóthné Molnár Mária –Maci csoport szülői munkaközösségének tagja
8. Lantos Orsolya – Gomba csoport szülői munkaközösségének tagja
9. Szivók: Luth Lili – Gomba csoport szülői munkaközösségének tagja

Az összejövetel menete:

Feketéné Pándi Ildikó óvodavezető helyettes:

Köszönti a jelenlevőket, majd elmondja mi a mai összejövetel témája, célja, feladatai.

Jegyzőkönyvvezető: Tóthné Adamik Marianna.

A rendkívüli szülői értekezlet napirendi pontja:

Az óvoda névválasztásával kapcsolatos szavazás a szülői munkaközösségi tagok részéről.

Feketéné Pándi Ildikó:

Megállapítom, hogy a szülői értekezleten a

Süni csoport részéről megjelentek száma: 1 fő.

Csiga csoport részéről megjelentek száma: 2 fő,

a Maci csoport részéről megjelentek száma: 2 fő,

a Gomba csoport részéről megjelentek száma 2 fő,

tenát megállapítom, hogy mind a négy csoportban a megjelentek számát tekintve az értekezlet szavazó képes.

Az óvoda korábbi elnevezése: Leányvári Óvoda

Német nyelvű elnevezése: Kindergarten Leinwar

Székhelye: 2518 Leányvár, Erzsébet u. 46-48.

Feladatellátási helye: 2518 Leányvár, Erzsébet u. 46-48.

Intézmény típusa: óvoda.

A névválasztásra jelölt név: Leányvári Cseresznyefa Óvoda

Német nyelvű megnevezése: Kirschbaum Kindergarten Leinwar

Az óvoda névválasztására jelölt nevének indoklása: Az 1900-as évek elején a régi idők még tudják, hogy Püspökszőlő irányában még létezett egy Somlyó nevű völgy, melyet az idők csak „Schummling” néven emlegettek. Ebben a völgyben rengeteg cseresznyefa volt, ahová jártak az őseink gyümölcsöt szedni lovaskocsikkal, illetve gyalogosan. Ennek szeretnénk emléket állítani a Cseresznyefa/Kirschbaum névvel, melyet a gyerekek is tudnak rajzolni, festeni. A későbbiekben az óvoda udvarán egy cseresznyefa ültetésével is utalhatunk a névválasztásra.

Van-e valakinek kérdése, véleménye ezzel kapcsolatban? –

Kérem, a megjelent szavazásra jogosultakat, hogy kézfeltartással szavazzanak a szavazás módjáról. A szavazás nyílt módon történjen: 7 fő.

Megállapítom, hogy a szavazásra jogosultak részéről 7 fő nyílt szavazást választott, ezért megállapítom, hogy a szavazás nyílt módon történik.

Kérem a Süni csoport szülői munkaközösségének tagjait, kézfeltartással szavazzanak az óvoda új Leányvári Cseresznyefa Óvoda, Kirschbaum Kindergarten Leinwar nevének elfogadásáról.

A szavazásra jogosult 1 főből 1 fő támogatta az óvoda új nevének megválasztását.

Kérem a Csiga csoport szülői munkaközösségének tagjait, kézfeltartással szavazzanak az óvoda új Leányvári Cseresznyefa Óvoda, Kirschbaum Kindergarten Leinwar nevének elfogadásáról.

A szavazásra jogosult 2 főből 2 fő támogatta az óvoda új nevének megválasztását.

Kérem a Maci csoport szülői munkaközösségének tagjait, kézfeltartással szavazzanak az óvoda új Leányvári Cseresznyefa Óvoda, Kirschbaum Kindergarten Leinwar nevének elfogadásáról.

A szavazásra jogosult 2 főből 2 fő támogatta az óvoda új nevének megválasztását.

Kérem a Gomba Csoport szülői munkaközösségének tagjait, kézfeltartással szavazzanak az óvoda új Leányvári Cseresznyefa Óvoda, Kirschbaum Kindergarten Leinwar nevének elfogadásáról.

A szavazásra jogosult 2 főből 2 fő támogatt az óvoda új nevének megválasztását.

Megállapítom, hogy a Süni, a Csiga, a Maci és a Gomba csoport szülői munkaközösségének tagjai egyöntetűen megszavazták az óvoda új nevet.

Köszönöm a Tisztelet szülők részvételét és ezennel az értekezletet bezárom.

Leányvár, 2018.10.25.

Feketené Pándi Ilgikó

Feketené Pándi Ilgikó
Óvodavezető helyettes

Tóthné Adamik Marianna

Tóthné Adamik Marianna
jegyzőkönyvvezető

Óvoda névválasztásáról rendkívüli szülői értekezlet
2018. október 25.

Jelenléti ív

Süni csoport

Horváthné Szűcs Ágnes

Horváthné Szűcs Ágnes

Szántó Radosai Mónika

Csiga csoport

Husztli Melinda

Husztli Melinda

Witzenleiter Anikó

Witzenleiter Anikó

Maci csoport

Bakó Dorottya

Bakó Dorottya

Benus Adamik Mária

Tóthné Molnár Mária

Tóthné Molnár Mária

Gomba Csoport

Lantos Orsolya

Lantos Orsolya

Szívók-Tóth Erika

Szívók-Tóth Erika

ELŐTERJESZTÉS

a Bursa Hungarica Felsőoktatási Önkormányzati Ösztöndíjpályázat 2019. évi fordulójára
benyújtott pályázatok elbírálásához

Tisztelt Képviselő-testület!

A Bursa Hungarica Felsőoktatási Önkormányzati Ösztöndíjpályázat 2019. évi fordulójára benyújtott pályázatok:

- Fekete Patrícia 2518 Leányvár, Bécsi út 89. szám alatti lakos „A” típusú pályázata,
- Végh Pál Péter 2518 Leányvár, Kálvária u. 47. szám alatti lakos "A" típusú pályázata,
- Egri Sára 2518 Leányvár, Templom u. 14/A. szám alatti lakos "A" típusú pályázata,
- Bánffy Domokos 2518 Leányvár, Erzsébet u. 49. szám alatti lakos „A” típusú pályázata,
- Kajtár Klaudia 2518 Leányvár, Erzsébet u. 67. szám alatti lakos „A” típusú pályázata,
- Végh Emese Etelka 2518 Leányvár, Kálvária u. 47. szám alatti lakos „A” típusú pályázata,
- Zink Katalin 2518 Leányvár, Erzsébet u. 19. szám alatti lakos „A” típusú pályázata,
- Szikora Ágoston 2518 Leányvár, Bécsi út 86. szám alatti lakos „A” típusú pályázata,
- Kurucz Dávid 2518 Leányvár, Bécsi út 168. szám alatti lakos „A” típusú pályázata,
- Izsák Bernadett 2518 Leányvár, Kálvária u. 151. szám alatti lakos "A" típusú pályázata,
- Végh Mária Ilona 2518 Leányvár, Kálvária u. 47. szám alatti lakos „A” típusú pályázata,
- Lovász Bence 2518 Leányvár, Bécsi út 79. szám alatti lakos „A” típusú pályázata,
- Polák Regina 2518 Leányvár, Bécsi út 150. szám alatti lakos „A” típusú pályázata,
- Márcsák Gábor 2518 Leányvár, Bécsi út 107. szám alatti lakos „A” típusú pályázata,
- Gyenes Vivien 2518 Leányvár, Bécsi út 99. szám alatti lakos „A” típusú pályázata.

A Bursa Hungarica Ösztöndíjrendszer célja, hogy a szociális támogatási rendszerben azon a szinten történjen a döntéshozás, ahol a legtöbb ismeret birtokában képesek a rászorultságot elbírálni. Ennek megfelelően az önkormányzat által évente kiírt Bursa Hungarica Felsőoktatási Önkormányzati Ösztöndíjpályázat helyben kerül elbírálásra. A támogatás havi összegét pályázónként állapítja meg az önkormányzat. A megítélt havi támogatás összegét a pályázati forduló teljes tartamára garantálni köteles, annak módosítására nem jogosult.

A megyei önkormányzat tetszőleges összeggel kiegészítheti a települési önkormányzat által támogatott pályázó vagy pályázók számára megítélt, települési önkormányzati forrásból fedezendő ösztöndíj összegét. Az Emberi Erőforrások Minisztériuma a felsőoktatásban már tanuló vagy a továbbiakban tanulni kívánó, szociálisan hátrányos helyzetű fiatalok támogatásához oly módon kíván hozzájárulni, hogy a települési (és a megyei) önkormányzat által megállapított támogatási összeget az önkormányzati támogatással megegyező mértékben kiegészíti. Az intézményi ösztöndíjrész egy főre eső maximuma a 2018. évi fordulóban 5.000 Ft/fő/hó volt.

Fentiek alapján kérem a Képviselő-testületet, hogy a Bursa Hungarica Felsőoktatási Önkormányzati Ösztöndíjpályázat 2019. évi fordulójára benyújtott pályázatokat bírálja el.

Hanzelik Gábor
polgármester s.k.

ELŐTERJESZTÉS

Leányvár Község Képviselő-testületének

2018. november 12-i ülésére

Tárgy:

Leányvár Község Képviselő-testületének 2019. évi munkaterve

Elfogadva:

2018. november 12-én a ... /2018.(XI. 12.) határozattal

Január 28. (hétfő)

- 1) A polgármester illetményének és költségtérítésének meghatározása
Előadó: Baumstark Tiborné jegyző
- 2) Az alpolgármester illetményének meghatározása
Előadó: Hanzelik Gábor polgármester
- 3) A polgármester éves cafetéria-juttatásának meghatározása
Előadó: Baumstark Tiborné jegyző
- 4) A polgármester 2019. évi szabadságolási ütemtervének elfogadása
Előadó: Hanzelik Gábor polgármester
- 5) Gyermekétkeztetési térítési díjak megállapítása (rendelet, szerződés)
Előadó: Hanzelik Gábor polgármester
- 6) 2018. évi költségvetési rendelet elfogadása
Előadó: Hanzelik Gábor polgármester
- 7) A Leányvári Német Önkormányzattal kötött együttműködési megállapodás felülvizsgálata
Előadó: Hanzelik Gábor polgármester
- 8) 2019. évi Közbeszerzési terv elfogadása
Előadó: Hanzelik Gábor polgármester
- 9) Tájékoztatás az óvoda nyári zárva tartásáról
Előadó: Hanzelik Gábor polgármester

Április 8. (hétfő)

- 1) Döntés civil szervezetek támogatásáról
Előadó: Hanzelik Gábor polgármester
- 1) Döntés a Leányvári Cseresznyefa Óvoda, Kirschbaum Kindergarten Leinwar beiratkozás rendjéről
Előadó: Hanzelik Gábor polgármester

Május 13. (hétfő)

- 1) 2019. évi költségvetés előirányzat módosítása
Előadó: Hanzelik Gábor polgármester
- 2) 2018. évi költségvetési előirányzat módosítása
Előadó: Hanzelik Gábor polgármester
- 3) Beszámoló a 2018. évi költségvetés végrehajtásáról
Előadó: Hanzelik Gábor polgármester
- 4) 2018. évi zárszámadási rendelet megalkotása
Előadó: Hanzelik Gábor polgármester
- 5) Beszámoló a 2018. évi belső ellenőrzésről
Előadó: Baumstark Tiborné jegyző
- 6) Dorogi Kistérségi Társulás 2018. évi beszámolója
Előadó: Hanzelik Gábor polgármester

Június 17. (hétfő)

- 1) Rendőrségi tájékoztató községünk közbiztonsági helyzetéről
Előadó: Málnás Zsolt alezredes
- 2) Esztergomi Hivatásos Tűzoltóparancsnokság 2017. évi beszámolója
Előadó: Juhász Péter tűzoltó alezredes tűzoltóparancsnok
- 3) Beszámoló a Családsegítő és Gyermekjóléti Szolgálat munkájáról
Előadó: Tóth Krisztián a Gyermekjóléti és Családsegítő Szolgálat vezetője
- 4) Dorog és Térsége Szociális Alapellátó Szolgálat tevékenységéről szóló beszámoló
Előadó: Újbányi Tiborné intézményvezető
- 5) Háziorvosi Szolgálat tevékenységéről szóló beszámoló
Előadó: Dr. Hargitai Zoltán háziorvos
- 6) Védőnői Szolgálat tevékenységéről szóló beszámoló
Előadó: Szikoráné Burányi Rita védőnő
- 7) Beszámoló a Művelődési Ház tevékenységéről
Előadó: Pócsföldi Gáborné intézményvezető

Szeptember 9. (hétfő)

- 1) Beszámoló a 2018. évi I. féléves költségvetés végrehajtásáról
Előadó: Hanzelik Gábor polgármester
- 2) Bursa Hungarica Felsőoktatási Ösztöndíjpályázat csatlakozási nyilatkozat
Előadó: Hanzelik Gábor polgármester
- 3) Leányvári Erdély Jenő Általános Iskola működéséről szóló beszámoló
Előadó: Nagyné Engler Zsuzsanna iskolaigazgató
- 4) A Leányvári Cseresznyefa Óvoda, Kirschbaum Kindergarten Leinwar működéséről szóló beszámoló
Előadó: Szakmár Krisztina óvodavezető

Szeptember 28. (péntek)

- 1) Közmeghallgatás
Előadó: Hanzelik Gábor polgármester

Hanzelik Gábor sk.
polgármester

ELŐTERJESZTÉS
Beszámoló a Közös hivatal munkájáról
a képviselő testület 2018. november 12-i ülésének
....."Beszámoló a közös hivatal munkájáról" című napirendi pontjához

Tisztelt Képviselő-testület!

2018 évi elfogadott munkatervünk szerint a november havi testületi ülésen kell beszámolnom a hivatal munkájáról.

Beszámoló az SZMSZ-nek is megfelelően az alábbi témákban készült.

- 1.) A Közös Önkormányzati Hivatal személyi és dologi feltételei**
- 2.) A Közös Önkormányzati Hivatal ügyiratforgalma**
- 3.) A Polgármester, képviselő testületek, képviselők munkáját segítő tevékenység**
- 4.) Törvényességi követelmények betartása**
- 5.) Egyebek**

1.) A Közös Önkormányzati Hivatal személyi és dologi feltételei

2018-ban a hivatal engedélyezett létszáma 13 fő köztisztviselő.

Az idei évben 1 fő köztisztviselő (Ezékiel Zsuzsanna) nyugdíjba vonult, helyére 6 órában vettünk fel egy fő köztisztviselőt Piliscsév székhelyre. (Rumpli Anikót)

2018 február 1-től egy gazdálkodó jogviszonya megszűnt, helyére felvettünk egy főt. (Fári-Nagy Zsuzsannát) Egy gazdálkodónk idén május 1-től 6 órás munkakörben dolgozik, ezért a gazdálkodói munka erősítésére felvettünk egy főállású köztisztviselőt, aki mérlegképes szakképzettség megszerzésének tanulmányait ez évben kezdte meg. (Rozbora Tímea) Ő két napot Piliscséven, három napot Leányváron dolgozik, nagy segítségére a „rég” és „új” pénzügyes kollégáknak.

A dologi feltételeink jók, felújított számítástechnikai eszközökön, szép, kényelmes hivatalban dolgozhatunk. Az idei évben ízléses, praktikus kis „konyha” kialakítására került sor, ami egy nagyon várt felújítás volt.

Nem hagyható figyelmen kívül az a tény, hogy ez évben számos esetben hátráltatta munkánkat az internetes rendszer rossz működése, illetve, hogy számos esetben fél napokra nem volt internet kapcsolatunk. Internet kapcsolat nélkül egyetlen rendszerünk sem működik.

Köztisztviselők képzése:

2018-ban a képzési kötelezettségünknek már csaknem teljes mértékben eleget tettünk. (Idei képzési kötelezettségünk teljesítéséről szóló tájékoztatást az előterjesztés 1. számú melléklete tartalmazza.)

A köztisztviselők által az idei évre tervezett magas pontokat indokolja, hogy a korábbi évektől eltérően a közszolgálati egyetem számos képzést kötelezően teljesítendőként jelölt meg, melyet 2018. december 31-ig kötelező teljesíteni.

A teljesítendő tanulmányi pontok fennmaradó részét az indokolja, hogy a képzések jelentős része, illetve a már teljesített képzések pontjainak jóváírása 2018. december 31-ig történik meg a Probono internetes felületén – különös tekintettel az ASP Irat, Hagyaték, valamint Iparker szakrendszer elvégzett e-learning képzéseire.

Az idei évben 1 fő tett sikeres közigazgatási alapvizsgát, 2 fő közigazgatási szakvizsgája 2018. december 12. nappal zárul.

A Közös Önkormányzati Hivatal ügyiratforgalma

2018-ban **Piliscséven** 2360 db főszámra történt iktatás, és 5900 db alszámra, **összesen 8260 db, Leányváron** 1816 db főszámra 3713 alszámra tehát **összesen 5529 db** ügyirat érkezett a beszámoló készítésének időpontjáig. Fellebbezésünk, bírósági ügyünk az idei évben egy esetben (birtokvédelmi ügyben) volt Leányváron.

A Polgármester, képviselő testületek, képviselők munkáját segítő tevékenység

2018-ban 4 rendes testületi ülést és 8 rendkívüli testületi ülést tartottunk.

4 esetben tanácskozott a nemzetiségi önkormányzat.

A testületi előterjesztések, jegyzőkönyvek a település honlapján is megtekinthetők.

Törvényességi követelmények betartása

Településünkre törvényességi észrevétel 2018-ban nem érkezett.

Egyebek:

Költségvetési jelentések teljesítése:

A központi költségvetésről szóló törvényben megállapított bevételi és kiadási előirányzatai egységes rovatrend szerinti részletezéséről, valamint a személyi juttatások és a foglalkoztatottak, választott tisztségviselők összetételéről, illetve a létszám funkciócsoportonkénti megoszlásáról elemi költségvetést köteles készíteni az államháztartás központi alrendszerébe tartozó költségvetési szerv.

Jogszabály nem írja elő az évközi adatszolgáltatások papír alapú benyújtását a Kincstárhoz, azokat a Kincstár által üzemeltetett elektronikus adatszolgáltató rendszerbe (KGR K11 rendszer) kell feltölteni. A kincstári felülvizsgálat során a feltöltött adatok vizsgálatát elvégzik, a rendszerbe kizárólag hibátlan adatszolgáltatás rögzítésére van lehetőség.

A helyi önkormányzatok és költségvetési szerveik minden hónap 20-ig kötelesek feltölteni az előző hónapig teljesen felkötött, lezárt adatszolgáltatásaikat a Magyar Államkincstár által szigorúan ellenőrzött elektronikus, zárt rendszerbe. A rendszerbe felhasználói jogosultságot kizárólag a munkáltató engedélyezhet. A havi jelentések, illetve a negyedéves

mérlegjelentések, a költségvetési beszámoló beküldésének elmulasztása bírsággal, végső esetben a normatív állami támogatás felfüggesztésével járhat.

Leányvár Község Önkormányzata a saját és a fenntartásában működő Leányvári Óvoda, valamint a Leányvári Német Önkormányzat vonatkozásában, a 2018. évben minden havi jelentést a határidő letelte előtt hiánytalanul teljesített, a negyedéves mérlegeket, illetve a 2017. évi költségvetési beszámolót felszólítás nélkül, a Magyar Államkincstár utasításait szigorúan betartva adott fel.

Leányvár Község Önkormányzata 2017. évi költségvetési beszámolója 2018. július 23-án került pénzügyileg jóváhagyott státuszba a Kincstár részéről.

KCR – Központi Címregiszter és működése

2015. január 1-jén indult el a központi címregiszter. A KCR egy egységes, közhiteles, az ország valamennyi címét lefedő, kizárólag cím adatokat tartalmazó elektronikus nyilvántartás, amelyre rákapcsolódnak más hatóságok is, így minden kapcsolódó nyilvántartásban ugyanazok az érvényes címadatok szerepelnek.

A KCR rendelet hatálya alá tartozó minden ingatlanok (belterületi építési telek, épületek; az épületen belüli lakások, építési engedély köteles pincék, külterületi ingatlanok közül azok, amelyeken épület vagy pince áll) önálló címkoordinátája van.

A KCR-ben szereplő címek felülvizsgálatának elviékben 2016. december 31-ig kellett volna megtörténnie. Sajnos a valóság nem mindig teszi lehetővé az előírások teljesítését, hiszen a gyakorlatban ez a munka nem kevés időt, odafigyelést, precizitást, a rendszer működésének és a címkezelési/rendezési folyamat ismeretét igényli. A hivatal részéről ezen feládat új kollégákhoz került, akik a rendszer használatának elsajátításával mostanra megismerkedtek, címképezéseket és ügyintézés kapcsán halaszthatatlan felülvizsgálatokat és címrendezéseket elvégeztek már. Jelenleg a hivatal nyitvatartási rendjének szigorú betartását/betartatását vezettük be a hasonló „háttérmunkák” teljesíthetősége érdekében.

Anyakönyvi ügyintézés:

Tekintettel arra, hogy 2017-ben a mindkét település (Leányvár, Piliscsév) anyakönyvi feladatait ellátó köztisztviselő nyugdíjba vonult, szükségessé vált legalább 1 fő köztisztviselő részére anyakönyvvezetői képesítés megszerzése. A képesítés sikeres megszerzésének köszönhetően Piliscséven és Leányváron is 1-1 fő köztisztviselő lát el anyakönyvi feladatokat, mindketten vállalnak házasságkötési eseményeket is és szükség szerint tudják helyettesíteni egymást.

Kiemelendő, hogy Leányváron a 2017-es évhez képest (3 esküvő) idén 8 házasságkötés megtartására érkezett szándékbejelentés, melyből 7 esküvő megtartásra is került.

Diákmunka:

2018 nyarán is sor került 16-25 év közötti diákok foglalkoztatására. Július hónapban 10 fő, augusztus hónapban 5 fő diák vett részt a Hivatal, az óvoda, valamint a Farkas János Művelődési Ház tevékenységében. A hivatalban főként a pénzügyi és irattározási feladatokból vették ki részüket, továbbá az idei évben a segítségükkel ismét sikerült összeírni a településen található ebeket.

ASP IRATSZAKRENDSZER

A Hivatal 2018. január 2-től az ASP irat-szakrendszer használatára tért át, ami a felhasználók részéről előzetes felkészülést tett szükségessé. A Hivatal minden munkatársának e-learning képzés formájában kellett a rendszer használatához szükséges elméleti és gyakorlati ismereteket elsajátítania, amely vizsgával zárult, továbbá a hivatal 2-2 munkatársa helyszíni géptermi oktatáson vett részt. Az új irat-szakrendszer előnye, hogy lehetővé teszi a közvetlen elektronikus ügyintézés, használata jogszabálykövető, integráltan működik az ASP keretében működő egyéb szakrendszerekkel (hagyatéki rendszer, gazdálkodási rendszer, adó rendszer, stb.) és külső rendszerekkel (hivatali kapu, e-mail). Felhasználóként az előzőekben felsorolt program által biztosított előnyöket talán az év második felétől tudjuk valóban élvezni. Az éles indulást követően a program beüzemelése és használhatóvá tétele rengeteg pluszt kívánt meg a kollégáktól. Utána járás, kiadványok tanulmányozása, beállítások sorozata, tesztelések. A szolgáltató kizárólag egy elektronikus hibabejelentő fórumot tartott fenn a felhasználók részére, ami megnehezítette a problémák megértését és megoldását. A programot azonban működő képessé kellett tenni, hiszen ennek hiányában az egyéb szakrendszerek sem működtek. Személyes támogatást májusban, 1 alkalommal biztosított a szolgáltató az önkormányzat részére, amikor gyakorlatilag a rendszer hibátlanul üzemelt. A kezdeti komoly leterheltséget és nehézségeket leszámítva az ASP irat-szakrendszer egyéb plusz terhet is ró a felhasználókra. A rendszerben az ügyvitel menete (iktatás-elintézés-lezárás-irattározás) meghosszabbodott, továbbá minden felhasználónak saját ügyeinek elektronikus ügyviteléről magának kell gondoskodnia. Az új és egységes iktatási rendszer tökéletes működéséhez az iratszaksz- rendszerben történő folyamatdokumentációnak párhuzamosan kell futnia a tényleges ügymenettel, ami a valóságban nehezen kivitelezhető.

ASP ADÓSZAKRENDSZER

Önkormányzatunk 2017. márciusában csatlakozott az ASP adó szakrendszeréhez, mely nagy kihívások elé állította a hivatal dolgozóit. A kezdetben sokszor akadozó rendszer fejlesztése folyamatos volt, így az adó szakrendszer tekintetében elmondható, hogy év végére egy viszonylag jól működő, megfelelő jogszabályi háttérrel rendelkező, gyorsabb és egyszerűbb program működése teremtdött meg.

2018. január 1. rendkívül sok változást hozott. A korábbi adózás rendjéről szóló törvényt hatályon kívül helyezték, a rendelkezések három különálló törvénybe kerültek (a végrehajtásról, az eljárási szabályokról és az adózás rendjéről). Az ASP rendszer fejlesztése a jogszabályváltozások tekintetében sok esetben csak hónapok elteltével történt meg.

Január 1-től csatlakozott önkormányzatunk az irat szakrendszerhez, melyben az ügyiratok érkeztetése, iktatása, postázása és irattározása történik meg. Az adó és az irat szakrendszer kapcsolata integrált, a beérkező és iktatott iratok átkerülnek az adó szakrendszerbe, a feldolgozásuk innen kiválasztva kezdődhet meg. Ugyanez igaz az adórendszerben elkészített iratokra, melyek automatikusan iktatásra kerülnek és a postázásuk is elindul. Ez az integrált működés jelentős adminisztrációs terhet is jelent, hiszen minden irattal kapcsolatos lépést két programban párhuzamosan rögzíteni kell. Ez indokolja, hogy a hivatal mindkét adóügyekkel

foglalkozó ügyintézője magának iktat és irattároz, borítékol és rögzíti a visszaérkezett térítvevényeket.

Jelentős változás január 1-től az elektronikus ügyintézési kötelezettség életbe lépése. Az Eüsz törvény kötelezővé tette az elektronikus ügyintézés a hivatal részére, illetve elektronikus kapcsolattartási és ügyintézési kötelezettséget ír elő a gazdasági társaságok és egyéni vállalkozók részére is. A cégeknek cégkapujuk, az egyéni vállalkozóknak ügyfélkapujuk segítségével tudnak eleget tenni e kötelezettségüknek. Az elektronikus ügyintézési kötelezettségnek eleget téve 2018. februárjában (szinte elsőként) elkészítettük és a központilag működtetett Önkormányzati Hivatali Portálon közzétettük azokat a nyomtatványokat, melyeken az ügyfelek elektronikus úton nyújthatják be kérelmüket, bejelentésüket. Ez a portál szinte minden, a hivatalt érintő ügyben tartalmaz elektronikus nyomtatványt. Az elektronikus ügyintézés első nagy próbája a májusi iparüzési adó bevallási határidő volt. Elmondható, hogy az adózók nagy százaléka elektronikus úton nyújtotta be a bevallását. Ennek folyományaként a cégek és vállalkozók részére augusztus hónapban elektronikus úton küldtük az adófolyószámlákat.

Az adó szakrendszernek közvetlen kapcsolata van a személyiadat és lakcímnnyilvántartó, valamint a NAV adóazonosító jel nyilvántartó rendszerével. Ez a funkció jelentősen megkönnyíti az elköltözött adózók felkutatását. Az idei évtől a NAV adatot szolgáltat a működést kezdő és megszűnt vállalkozásokról. Az adatszolgáltatás még akadozik, a cél azonban az, hogy azokat az adatokat, melyek az ügyfelek bevonása nélkül is beszerezhetők, azokat ne az ügyféltől kérjük.

A szakrendszer tekintetében az év folyamán számtalan programfejlesztés történt, a fejlesztők igyekeztek figyelembe venni az ügyintézők jelzéseit és fejlesztési igényeit.

Összességében az ASP-be történő csatlakozással az adóügyi munka az adminisztrációs feladatok irányába tolódott, ugyanakkor a cél egy hatékonyabb és ügyfélbarátibb közigazgatás kialakítása, ami már körvonalazódik.

ASP IPARKER SZAKRENDSZER

2018. január 1-től csatlakoztunk az ipar és kereskedelmi szakrendszerhez, mely a benyújtott telephely és működési engedélyezési eljárások kezelésére szolgál. Az adatok kézi migrálása március hónapban megtörtént. A rendszer az egyéb szakrendszerekhez képest elég kezdetleges, ugyanakkor önkormányzatunknál évi 2-3 ilyen típusú ügy van.

ASP GAZDÁLKODÁSI SZAKRENDSZER

A 2017-es januári csatlakozással Önkormányzatunknál is bevezetésre került az ASP gazdálkodási szakrendszer. A kezdeti nehézségek ellenére a folyamatos fejlesztéseknek köszönhetően a modul mostanra már viszonylag felhasználóbarát és jól használható felületté vált.

Szintén a fejlesztéseknek köszönhetően még 2017-ben kialakították a kapcsolatot az Adó szakrendszerrel, majd 2018. januárjától az Irat-szakrendszerben történő kötelező számlaérkeztetéssel újabb szakrendszerek közötti kapcsolat alakult ki az ASP-ben. A gazdálkodási szakrendszeren belül az eddig meglévő modulokon kívül 2018-ban bevezetésre került a KATI (vagyongazdálkodási modul). A korábban E-Katában

nyilvántartott eszköz és ingatlan vagyon migrálásra került az új modulba, ami hosszas egyeztetés után főkönyvi számonként egyezik a könyveléssel.

Van néhány olyan funkció, ami nem teljesen tökéletesen működik, ezeket jeleztük a fejlesztőknek, akik próbálják megoldani ezeket a problémákat és a rendszer hibáit javítani.

Az idén érkezett új kollégák ASP gazdálkodási szakrendszerbe való betanítása sikeres volt. A rendszer sajátosságait figyelembe véve pénzügyi és gazdálkodási területen gördülékenyen folyik a munka.

ASP HAGYATÉKI SZAKRENDSZER

Leányvár Község Önkormányzata az ASP Irat és Iparker szakrendszerekkel együtt 2018. január 1. nappal csatlakozott az ASP Hagyaték szakrendszeréhez, mely a hagyatéki eljárásról szóló 2010. évi XXXVIII. tv. előírásainak megfelelő formában és adattartalommal végzi a hagyatéki ügyek számítógépes nyilvántartását.

A program felülete sok hasonlóságot mutat a korábban használt hagyatéki program felületével, és bár még most sem működik teljes mértékben az elvárásoknak megfelelően, számos új és elérhető funkcióval rendelkezik, mely egyszerűbbé és gyorsabbá teszi az ügyintézését: a tárolt adatok alapján a 29/2010. (XII. 31.) KIM rendeletben előírtaknak megfelelő hagyatéki leltár mellett egyéb iratok is nyomtathatók. Ehhez azonban szükség volt arra, hogy az általunk alkalmazandó iratok sablonjai a megfelelő formában és paraméterekkel kerüljenek elkészítésre és feltöltésre a szakrendszerbe – mely a kezdeti, szakrendszerbéli akadályok miatt nem zajlottak zökkenőmentesen, mára azonban a szükséges sablonok hibátlanul feltöltésre kerültek és az adott ügynél generálható a szükséges adatokkal.

Gyorsítja továbbá a folyamatot, hogy a hagyatéki és irat szakrendszerek összekapcsolásának köszönhetően már kérhető alszám a hagyatéki szakrendszerben.

A program kezeléséhez szükséges ismeretek elsajátítása csupán e-learning tanfolyam keretében volt biztosítva, így a programot nagy mértékben a tapasztalati úton szerzett ismeretek alapján alkalmazzuk.

Lakcímbejelentés

A Magyarország területén élő, a polgárok személyi adatainak és lakcímének nyilvántartásáról szóló 1992. évi LXVI. törvény hatálya alá tartozó polgár köteles beköltözés vagy kiköltözés után három munkanapon belül lakóhelyének címét nyilvántartásba vétel céljából bejelenteni. A polgár lakóhely létesítését, vagy annak változását az új lakcíme szerint illetékes jegyzőnél vagy bármely járási hivatalnál jelentheti be. Hivatalunknál 2018-ban 100 feletti bejelentést történt. Leányvár és Piliscsév is kiemelt, az illetékes kormányablak által megbecsült feladatot lát el, hiszen míg a környező települések a lakcímbejelentő lap kitöltését követően az elektronikus ügyintézés folyamatát nem vállalják, úgy Mi ezt feladatot is ellátjuk.

Családsegítő személyének változása

A Dorog és Térsége Családsegítő- és Gyermekjóléti Szolgálat hivatalunkban heti egy alkalommal biztosít kihelyezett ügyfélfogadást. A Szolgálat részéről a településünkhöz feladatellátásra rendelt szakember személyében 2018-ban ismét változás történt. A szolgáltatást igénybe vevő állandó ügyfelek tekintetében nem szerencsés, ha a segítő személyében változás történik (melyre az utóbbi évek tekintetében sajnos többször sor került), hiszen az ügyfél-segítő közötti kapcsolattartás, a hatékony krízis- és problémakezelés alapja a bizalom, hogy az ügyfél merjen megnyílni és segítséget kérni. A Segítő személyében történő

gyakori változás az ügyfelek részére megterhelő, minden alkalommal új emberrel kell problémáikat, kudarcaikat, nehézségeiket megosztaniuk. Az idei évben bekövetkezett személyi változás a gyakorlatban tapasztaltak alapján nem okozott problémát, az új Segítő személyisége, az ügyfelekhez és a munkához való hozzáállása példaértékű, együttműködése hivatalunkkal gördülékeny.

Bölcsődei feladatok ellátása

A Tündéerkert Egyesület és Leányvár Község Önkormányzata között 2017. január 31-én feladat-ellátási szerződés kötött az Önkormányzat által vállalt bölcsődei feladatok ellátására, melyet az Egyesület fenntartásában működő Tündérország Családi Bölcsőde biztosít (továbbiakban: Szolgáltató). Külön megállapodásban került szabályozásra a bölcsődei ellátás finanszírozásához való önkormányzati hozzájárulás fizetésének részletei és feltételei. A megállapodás tartalma 2018. júniusában módosításra került, melyet indokoltá tett az önkormányzati térítési díj hozzájárulás jogosultsági feltételeinek letisztázása. Az immáron tisztázott, írott formában rögzített térítési díj hozzájárulás jogosultsági feltételeinek vizsgálata a Szolgáltató részéről azonban több alkalommal nem megfelelően történt meg, így ezen feladat közös megegyezésben a hivatalhoz került át. A hozzájárulás igényléséhez és megállapításához külön formanyomtatványok kerültek kidolgozásra.

A hivatal vezetőjeként megnyugtató számomra, hogy hatékony, jó színvonalú munka folyik a közös önkormányzati hivatalban, a székhely és a kirendeltségen ugyanabban a munkakörben foglalkoztatottak napi szinten egyeztetnek egymással, a helyettesítés teljesen megoldott. Személy szerint az én helyettesítésem is megnyugtatóan megoldott, hiszen Valek Zsuzsanna mind szakmailag, mind emberileg alkalmas a jegyző helyettesítésre. A felsőfokú és szakirányú végzettséggel rendelkező köztisztviselők száma magasabb arányú a térség településeinek hivatalaihoz képest, és ez is eredményezi a jó színvonalú szakmai munkát. De számomra ilyen vagy talán még fontosabb tény, hogy köztisztviselőink - a méltánytalanul alacsony anyagi elismerés ellenér is - szeretnek a hivatalban dolgozni, jó emberi kapcsolat és jó légkör van mind a székhelyen mind a kirendeltségen.

Kérem beszámolómm elfogadását.

Leányvár, 2018. november 7.

Baumstark Tiborné
jegyző

1. sz. melléklet – a köztisztviselők képzéséről

Név	2018 tervezett / teljesített	Képzési időszak kötelező / teljesített
Balogné dr. Hatala Judit Eszter	98 / 12	128 / 12
Özv. Baumstark Tiborné	61 / 4	90 / 4
Herczegné Kollár Anikó	74 / 33	64 / 23
Hudecz Vivien	73 / 30	64 / 30
Kurucz Zsófia	79 / 45	64 / 45
Lizicska Krisztina	76 / 37	64 / 37
Szivekné Vojczek Zsuzsanna	37 / 37	64 / 37
Urszulyné Karnai Tímea	183 / 48	128 / 32
Valek Zsuzsanna	60 / 60	128 / 60
Witzenleitemné Hutera Erzsébet	63 / 0	114 / 0

Leányvár, 2018. november 7.

Baumstark Tiborné
jegyző

Határozati javaslat

Leányvár Község Önkormányzat
Képviselő-testületének/2018.(XI. 12.) L.K.Ö. Kt. határozata
a Közös Önkormányzati Hivatal beszámolójáról

Leányvár község Képviselő-testülete elfogadja a Jegyző beszámolóját a Közös Önkormányzati Hivatal működéséről.

Határidő: azonnal

Felelős: Hanzelik Gábor polgármester

F/2018.(XI.12.) előterjesztés
7. Napirendi pont

Leányvár Község Önkormányzata
Leányvár

Iktatószám:

2019. évi belső ellenőrzési terv

Készítette:

2018. október 12.

Bacsa György Lászlóné
belső ellenőr

Jóváhagyta:

2018.

Baumstark Tiborné
jegyző

A belső ellenőrzés célja

Az államháztartásról szóló 2011. évi CXCV. törvénynek, valamint a költségvetési szervek belső kontrollrendszeréről és belső ellenőrzéséről szóló 370/2011. (XII. 31.) Kormányrendeletnek megfelelően a költségvetési szervek kötelesek belső ellenőrzési rendszert működtetni abból a célból, hogy a Község Polgármestere és Jegyzője számára bizonyosságot nyújtsanak az általuk kiépített és működtetett belső kontrollok rendszerének megfelelőségéről.

A belső ellenőrzés független, tárgyilagos bizonyosságot adó és tanácsadó tevékenység, melynek célja, hogy az ellenőrzött szervezet működését fejlessze és eredményességét növelje.

A belső ellenőrzés 2019. évi rövidtávú célja a szakmai feladatok közül a kockázatosnak minősített részterületek ellenőrzésének megkezdése a fontosabb folyamatok ellenőrzésével, az irányítási feladatok közül egy-egy részterület kiválasztásával, továbbá a gazdálkodási feladatok közül az elmúlt évben nem vizsgált feladatok ellenőrzése. Az ellenőrzés kiemelt célja a kockázatértékeléshez megállapított működési folyamatok közül azok ellenőrzése, melyek az elmúlt években nem kerültek ellenőrzésre.

Az ellenőrzés nem térhet ki minden kockázatosnak minősített szakmai területre, de a belső ellenőrzés célja, hogy az önkormányzati és az intézményi folyamatok áttekintése minden területen mielőbb megtörténjen és a stratégiai tervnek megfelelően minden folyamat ellenőrzése 3-4 évenként megtörténjen.

A belső ellenőrzés feladata:

- a belső ellenőrzés kiterjed az Önkormányzat és intézményei minden tevékenységére, különösen a kötelező feladatai teljesítésére, adminisztrációjára és a finanszírozásra, a költségvetési bevételek és kiadások tervezésére, felhasználására és elszámolására, az eszközökkel és forrásokkal való gazdálkodásra, továbbá az intézményirányítási feladatok ellátása szabályszerűségére.

A belső ellenőrzés bizonyosságot adó tevékenysége körében ellátandó feladata:

- a belső kontrollrendszerek kiépítésének és működésének elemzése és értékelése;
- a belső kontrollrendszer működésének gazdaságossága, hatékonysága és eredményessége elemzése és értékelése;
- a rendelkezésre álló erőforrásokkal való gazdálkodás, a vagyonvédelem és a pénzügyi elszámolások elemzése;
- megállapítások és javaslatok megfogalmazása a vizsgált folyamatokkal kapcsolatban;
- elemzések és értékelések készítése a Polgármester, a Jegyző és az intézményvezetők részére a működés eredményessége növelése, a belső kontrollrendszer javítása, továbbfejlesztése érdekében;
- az ellenőrzési jelentések alapján megtett intézkedések nyomon követése.

A bizonyosságot adó belső ellenőrzési típusok a szabályszerűségi, pénzügyi, rendszer- és teljesítményellenőrzések, valamint informatikai rendszerellenőrzések.

A belső ellenőrzési tanácsadó tevékenység keretében végezhető feladatok:

- az egyes megoldási lehetőségek elemzésével, értékelésével, vizsgálatával és kockázatának becslésével a vezetői döntések támogatása;
- az erőforrás-kapacitásokkal való hatékonyabb gazdálkodásra irányuló tanácsadás;

- a vezetőség szakértői támogatása a kockázatkezelési- és a szabálytalanság-kezelési rendszerek kialakításában;
- tanácsadás a szervezeti struktúra racionalizálására;
- konzultáció a szervezeti stratégia elkészítésében;
- javaslat megfogalmazása a működés eredményessége növelése, a belső kontrollrendszerek javítása érdekében, a belső szabályzatok tartalmát és szerkezetét illetően.

A belső ellenőr belső ellenőrzési vezetői feladatai:

- a belső ellenőrzési kézikönyv aktualizálása;
- kockázatelemzéssel alátámasztott stratégiai és éves ellenőrzési terv összeállítása, jóváhagyása után tervek végrehajtása;
- a belső ellenőrzési tevékenység megszervezése, az ellenőrzési jelentések egyeztetése és megküldése az érintett intézmény vezetője és a Polgármester részére;
- a szükséges intézkedési terv véleményezése és a teljesítés nyomon követése;
- az éves ellenőrzési jelentés elkészítése, az éves összefoglaló jelentés előkészítése;
- gondoskodik a belső ellenőrzési tevékenység minőségét biztosító eljárások és a kiadott módszertani útmutatók érvényesüléséről, elvégzi az útmutató szerinti éves önértékelést;
- elvégzi az ellenőrzések nyilvántartását és gondoskodik az ellenőrzési dokumentumok jogszabályban történő határidőig történő megőrzéséről;
- eleget tesz a jogszabályban előírt képzési és továbbképzési kötelezettségeknek;
- a Polgármester tájékoztatása az ellenőrzések teljesítéséről az egyeztetett jelentések megküldésével, az éves ellenőrzési terv megvalósításáról az összefoglaló jelentés megküldésével;
- szükség esetén kezdeményezi az éves ellenőrzési terv módosítását;
- a minisztériumi útmutató szerint elvégzi a belső ellenőrzési tevékenység minőségértékelését;
- elvégzi a nemzetközi és a hazai államháztartási belső ellenőrzési standardok és a belső ellenőrzési kézikönyv szerinti feladatokat, igény szerint a vezetői tanácsadói tevékenységet.

Az Önkormányzat 2004.01.01-től foglalkoztat külső – megbízásos - belső ellenőrt. Az előző években a Dorogi Többcélú Kistérségi Társulás végezte a belső ellenőrzést a Közös Hivatalnál, az Önkormányzatnál és intézményeinél, ugyancsak külső ellenőr megbízásával. Az ellenőrzést a Társulás keretében is a jelenlegi megbízott látta el.

2019 évi belső ellenőrzési terv előkészítése

1. Az előző évek belső ellenőrzési megállapításai figyelembe vételével készült a 2019 évi ellenőrzési terv is, melyhez a kockázatelemzés és értékelés Közös Hivatal Belső ellenőrzési kézikönyve kockázatelemzési modellje szerint készült el. A kockázatelemzési összesítő mutatja az ellenőrzési tervben kiemelten kezelendő intézményi folyamatokat és az ellenőrzés gyakoriságának eldöntéséhez végzett értékelés összesítését.

A belső ellenőrzés keretében az előző évek megállapításainak utóellenőrzését, az intézkedési tervek folyamatos teljesülése és a működést érintő jogszabályi, szervezeti és az önkormányzatot érintő változások követését az éves terv tartalmazza.

A belső ellenőrzés a szabályozottság, valamint a folyamatba épített és a vezetői kontrolltevékenység érvényesülése ellenőrzését minden témavizsgálatnál feladatul jelölte meg.

Készítette:
2018. október 12.

Bacsa György Lászlóné
belső ellenőr

Jóváhagyta:
2018.....

Baumstark Tiborné
jegyző

- A Közös Hivatal hatályos belső ellenőrzési kézikönyvét és mellékleteit, iratmintáit a szabályzatok között kezeli.
- A kockázatelemzés és a belső ellenőrzési fókusz a belső ellenőrzési terv melléklete.

A 2019 évi belső ellenőrzési tervhez elkészített kockázatelemzés az Önkormányzat és a Hivatal belső ellenőrzési stratégiai terve alátámasztására is készült.

2. Az ellenőrzési tervet megalapozó elemzések és a kockázatelemzés eredményének összefoglaló bemutatása:

A belső ellenőrzési terv elemzéséhez a folyamatok meghatározása és a kockázati tényezők meghatározása történt meg. Elkészült a folyamatok jelentősége szerinti felmérés és a folyamatok eredendő kockázata szerinti felmérés. A kockázatok mértékének meghatározása a „Belső ellenőrzési kézikönyv” szerinti kiemelt célok és az általános kockázati tényezők pontozásával készült. A folyamatok jelentősége és kockázata értékeléséből készített prioritás kimutatás szerint alakult ki a kockázati térkép, mely a belső ellenőrzés részére az ellenőrzés gyakoriságának és az ellenőrizendő folyamatnak a tervezéséhez adott támogatást.

Az értékelés alapján a belső ellenőrzés éves terv összeállításához az Önkormányzat és a Közös Hivatal kockázatosága összességében közepesnek minősíthető.

A fő folyamatok (7) közül öt közepes és egy alacsony minősítést kapott. Az összesen 28 alfolymatra készített értékelés szerint 18 közepes és 8 alacsony kockázatúnak minősíthető, miszerint a belső ellenőrzés ennek megfelelően 5, 3 évenkénti gyakorisággal tervezi egy-egy kiemelt terület ellenőrzését.

A fő folyamatok (7) közül hat közepes és egy alacsony minősítést kapott. Az összesen 26 alfolymatra készített értékelés szerint 3 magas 13 közepes és 10 alacsony kockázatúnak minősíthető, miszerint a belső ellenőrzés ennek megfelelően 5, 3 évenkénti gyakorisággal tervezi egy-egy kiemelt terület ellenőrzését.

A terv összeállításánál figyelemmel kellett lenni a számviteli jogszabályok alapvető változására, az Önkormányzat és intézményei számviteli feladatai ellátása személyi változásaira, a kincstári számviteli rend változására. Ennek alapján a számviteli területek ellenőrzése 2019 évben is időszerű, a gazdálkodási feladatok ellátása és szabályai betartása fokozott figyelmet igényel.

3. A bizonyosságot adó tevékenységhez rendelkezésre álló és a szükséges ellenőri kapacitás tervezése:

A kockázatelemzés és a folyamatok kockázatértékelése alapján – tekintettel arra, hogy nincs folyamatos a belső ellenőrzés az Önkormányzatnál – évente szükséges ellenőrzések száma legalább 2. Az ellenőrzések közül a következő három évben tervezhetően legalább 4 belső ellenőrzés előzmény nélküli, mely részletes interjúkat, felméréseket és előkészítést igényel. Ez a szám 2019-ben is 1 db. Az előzmény nélküli ellenőrzések kockázatértékeléséhez tapasztalati adatok hiányában a felmérés eredményének gyakorlati alkalmazása során állapítható meg a tényleges tesztelesek igénye, a szabályozottság és a jogszabályok gyakorlati alkalmazása, a szükséges mintavétel mennyisége.

A belső ellenőrzés törekszik a 95%-os bizonyosságra, ezt eredményező mintavétel meghatározására a különböző folyamatok ellenőrzési programja elkészítésekor.

Az Önkormányzat egy külső megbízásos belső ellenőrt foglalkoztat, így a 2019 évi rendelkezésre álló kapacitása a felmerülő feladatokra tervezett 40 nap. A tervezett

ellenőrzési napok száma 30. Ennek figyelembe vételével készült a 2019 évi belső ellenőrzési terv.

Készítette:
2018. október 12.

Bacsa György Lászlóné
belső ellenőr

Jóváhagyta:
2018.....

Baumstark Tiborné
jegyző

4. A tervezett ellenőrzések felsorolása

Leányvár Község Önkormányzata 2019. Évi BELSŐ ELLENŐRZÉSI TERVE

Sorszám	Az ellenőrzés tárgya	Az ellenőrzés célja, módszerei, ellenőrizendő időszak	Azonosított kockázati tényezők	Az ellenőrzés típusa	Az ellenőrzött szerv, szervezeti egység	Az ellenőrzés tervezett ütemezése	Az ellenőrzésre fordítandó kapacitás (ellenőri nap)
1.	Személyi anyagok és munkaidő nyilvántartás	Az ellenőrzés célja annak megállapítása, hogy az önkormányzati személyi juttatások tervezése, elszámolása bizonylati rendje szabályos-e Tételes ellenőrzés 2018. év	Kockázatérték elés 1.5.pont	Szabályszerű ségi ellenőrzés	Önkormányzat	2019. február-március	10 Helyszíni ellenőrzés 2 nap
2.	Pénzkezelés és a gazdasági események bizonylatjai szabályszerűsége	Az ellenőrzés célja annak megállapítása, hogy a gazdálkodás szabályszerűsége, a kötelezettségvállalás és pénzügyi teljesítések bizonylatjai a jogszabályoknak és a belső szabályozásnak megfelelően Tételes ellenőrzés 2019.I.negyedév	Kockázatérték elés 1.5.pont	Pénzügyi ellenőrzés	Önkormányzat	2019. május-június	10 Helyszíni ellenőrzés 2 nap
3.	Számviteli és gazdálkodási szabályzatok aktualizálása	Az ellenőrzés célja annak megállapítása, hogy az önkormányzat és intézményei elkészítették-e a kötelező belső szabályzatokat és azok megfelelnek-e a hatályos jogszabályoknak, a bevezetett feladat és munkaköröknek Egyeztetés 2019. év	4.3 pont	Szabályszerű ségi ellenőrzés	Önkormányzat, és intézményei	2019. szeptember-október	10 Helyszíni ellenőrzés 3nap

Készítette:

2018. október 12.

Bacsa György Lászlóné
belső ellenőr

Jóváhagyta:

2018.....

Baumstark Tiborné
jegyző

Készítette:

2018. október 12.

Bacsa György Lászlóné
belső ellenőr

Jóváhagyta:

2018.

Baumstark Tiborné
jegyző

5. A tanácsadó tevékenységhez, a soron kívüli ellenőrzésekhez, a képzésekhez és az egyéb tevékenységekhez szükséges kapacitás tervezése
- a soron kívüli ellenőrzésekre 2019 évre tervezett ellenőri kapacitás az éves kapacitás 10 %-a, 3 nap. A számításnál figyelembe vett körülmények a jogszabályi változások.
 - a tanácsadó tevékenységre tervezett kapacitás az éves belső ellenőri kapacitás 10%-a, 3 nap. A számításnál figyelembe vett körülmények, hogy a számviteli és államháztartási feladatok és a feldolgozás folyamatosan változtak.
 - egyéb tevékenységekre tervezett kapacitás szintén 15%, azaz 4 nap, mely az adminisztrációs feladatokra, a belső szabályzat átdolgozására és a jelentési – tervezési feladatok teljesítésére tervezett kapacitás.

Példányszám: 3

Mellékletek.

1. létszám és erőforrás
2. Ellenőrzések
3. Tevékenységek

Készítette:
2018. október 12.

Jóváhagyta:
2018.....

8

Bacsa György Lászlóné
belső ellenőr

Baumstark Tiborné
jegyző

Létszám és erőforrás

1. számú melléklet

Önkormányzat neve: Leányvár Község Önkormányzata	Belső ellenőr közszolgálati jogviszonyban ¹				Saját erőforrás összesen ²				Külső szolgáltató ³				Külső erőforrás összesen ⁴				Erőforrás összesen				Adminisztratív személyzet ⁵			
	terv		tény		terv		tény		terv		tény		terv		tény		terv		tény		terv		tény	
	státusz (fő) ⁶		betöltött státusz (fő) ⁷		embernap		fő		embernap		embernap		embernap		embernap		státusz (fő)		betöltött státusz (fő)		státusz (fő)		betöltött státusz (fő)	
I. Helyi önkormányzat (I.+II.)	0,0	0,0	0,0	0,0	0,0	0,0	0,2	0,0	40,0	0,0	40,0	0,0	40,0	0,0	40,0	0,0	0,0	0,0	0,0	0,0	0,0	0,0	0,0	
Polgármesteri hivatal összesen							0,2		40,0		40,0		40,0		40,0									
II. Irányított szervezetek összesen	0,0	0,0	0,0	0,0	0,0	0,0	0,0	0,0	0,0	0,0	0,0	0,0	0,0	0,0	0,0	0,0	0,0	0,0	0,0	0,0	0,0	0,0	0,0	
1. Óvoda																								
2. Irányított költségvetési szerv [neve]																								
3. Irányított költségvetési szerv [neve]																								
n. Irányított költségvetési szerv [neve]																								

Készítette:

2018. október 12.

Jóváhagyta:

2018.....

Bacsa György Lászlóné
belső ellenőrBaumstark Tiborné
jegyző

Kockázatelemzés összesítő táblázata

4.sz. melléklet

Főfolyamat	Folyamat	Folyamatok jelentősége	Folyamatok kockázata	Folyamatok prioritása	Értékelés	Javasolt ellenőrzési gyakoriság	Főfolyamatok értékelése	Intézmény értékelése
A	B	C	D	E	F	G	H	I
Előirányzatok kezelése	Költségvetés tervezése	3,56	2,70	2,37	KÖZEPES	3 évente	KÖZEPES	KÖZEPES
	Elemi költségvetés készítése	3,26	2,33	2,15	KÖZEPES	3 évente		
	Előirányzat módosítás	2,63	3,37	2,78	KÖZEPES	3 évente		
	Előirányzatok nyilvántartása	3,00	2,54	2,15	KÖZEPES	3 évente		
	Kötelezettség vállalás	4,63	3,93	3,22	MAGAS	1 évente		
Bevételi előirányzat teljesítése	Támogatási bevételek teljesítése	3,37	2,78	2,63	KÖZEPES	3 évente	KÖZEPES	
	Működési bevételek teljesítése	4,00	3,83	3,22	MAGAS	1 évente		
	Sajátos bevételek	1,63	4,17	3,33	KÖZEPES	3 évente		
Kiadási előirányzat teljesítése	Személyi kiadások teljesítése	4,63	4,13	3,30	MAGAS	1 évente	MAGAS	
	Dologi kiadások teljesítése	4,26	3,96	3,33	MAGAS	1 évente		
	Beruházási kiadások teljesítése	4,81	4,04	3,24	MAGAS	1 évente		
	Felújítási kiadások teljesítése	4,26	3,91	3,11	MAGAS	1 évente		
	Sajátos kiadások	2,81	4,09	3,35	KÖZEPES	3 évente		

Készítette:
2018. október 12.

Jóváhagyta:
2018.....

12

Bacsa György Lászlóné
belső ellenőr

Baumstark Tiborné
jegyző

Kockázatelemzés összesítő táblázata

4.sz. melléklet

Főfolyamat	Folyamat	Folyamatok jelentősége	Folyamatok kockázata	Folyamatok prioritása	Értékelés	Javasolt ellenőrzési gyakoriság	Főfolyamatok értékelése	Intézmény értékelése
A	B	C	D	E	F	G	H	I
Pénzügyi műveletek, ellenőrzés	Pénzügyi rendelkezési jogkörök	3,63	3,93	3,17	MAGAS	1 évente	KÖZEPES	
	Likviditásmenedzselés	3,48	4,00	3,26	MAGAS	1 évente		
	FEUVE	3,26	3,46	2,98	KÖZEPES	3 évente		
	Belső ellenőrzés	3,26	3,00	2,72	KÖZEPES	3 évente		
Számviteli nyilvántartás, adatszolgáltatás	Analitikus nyilvántartások vezetése	2,07	3,20	2,74	KÖZEPES	3 évente	KÖZEPES	
	Főkönyvi nyilvántartások vezetése	2,89	3,09	2,63	KÖZEPES	3 évente		
	Leltározás, leltárkészítés	3,33	2,87	2,17	KÖZEPES	3 évente		
	Bevallások készítése	1,89	2,87	2,59	ALACSONY	5 évente		
	Controlling rendszer működtetése	3,89	3,61	2,98	KÖZEPES	3 évente		
	Beszámoló készítés	3,33	3,98	3,52	MAGAS	1 évente		
Vagyongazdálkodási feladatok	Értékelés (écs, értékvesztés, valós érték)	2,56	3,20	2,70	KÖZEPES	3 évente	KÖZEPES	
	Használatból kivonás	3,19	3,30	2,78	KÖZEPES	3 évente		
	Eszközök átadása, átvétele	2,37	3,43	2,85	KÖZEPES	3 évente		

Készítette:
2018. október 12.

Jóváhagyta:
2018.....

13

Bacsa György Lászlóné
belső ellenőr

Baumstark Tiborné
jegyző



Előterjesztést készítette:
Baumstark Tiborné jegyző

ELŐTERJESZTÉS

A tiltott, közösségellenes magatartások szabályozásáról szóló önkormányzati rendelet-tervezetről

Tisztelt Képviselő-testület!

A szabálysértésekről, a szabálysértési eljárásról és a szabálysértési nyilvántartási rendszerről szóló 2012.évi II. törvény (továbbiakban : Szabs.tv.) 2012.április 15-én lépett hatályba. A Szabs.tv. 254. § (2) bekezdése előírja, hogy az önkormányzatok 2012.május 31-ig kötelesek hatályon kívül helyezni az önkormányzati rendeletekben meghatározott szabálysértési rendelkezéseket, amelyek meg is történtek. Az önkormányzatok azon joga, hogy szabálysértési tényállást rendeletben határozzanak meg megszűnt.

A jövőben törvény által büntetni rendelt, a társadalomra veszélyes tevékenység vagy mulasztás minősülhet szabálysértésnek. A Szabs.tv. hatálybalépésével az általános szabálysértési hatóság a megyei (fővárosi) Kormányhivatal. A törvény által hatáskörébe utalt szabálysértés miatt a szabálysértési hatóság jogkörében a rendőrkapitányság, illetve a Nemzeti Adó-és Vámhivatal vámszerve jár el. Szabálysértési elzárással is büntethető szabálysértések miatt első fokon a helyi bíróság jár el.

Magyarország helyi önkormányzatiról szóló 2011. évi CLXXXIX. törvény 8. § (1) bekezdés b) pontja az alábbiakról rendelkezik:

"8. § (1) A helyi közösség tagjai a helyi önkormányzás alanyaként kötelesek betartani és betartatni a közösségi együttélés alapvető szabályait."

Az MÖtv 143. § (4) bekezdés értelmében "Felhatalmazást kap a helyi önkormányzat képviselő-testülete, hogy rendeletben határozza meg:

d) az öngondoskodás és a közösségi feladatok ellátásához való hozzájárulás, továbbá a közösségi együttélés alapvető szabályait, valamint ezek elmulasztásának jogkövetkezményeit;"

Tiltott, közösségellenes magatartásnak az a magatartás minősül, amely a társadalomra nem veszélyes, ezért szabálysértésnek, bűncselekménynek nem minősül, de a közösségi együttélés szabályaival ellentétes és azt önkormányzat rendeletében szabályozza.

Ilyen magatartások pld. az állattartással, köztisztasággal, közterület rendjével, zöldterület rendjével összefüggően tiltott magatartások.

Akkor élhető egy település, ha megvannak és működnek az együttélés alapvető íratlan és írott szabályai. Az ilyen normákat jelentős részben a helyi sajátosságok alakítják, generális érvényű taxatív felsorolásuk lehetetlen. Arra azonban van lehetőség, hogy a képviselő-testület a legalapvetőbb szabályokat rendeletbe foglalja és megszegésüket - szigorúan alkotmányos keretek között- szankcionálja.

A mellékelt rendelet-tervezet a fenti szabályok szerint tartalmazza azokat a magatartásokat, melyeket a testület tiltott, közösségellenesnek nevesít helyi rendeletében.

A közigazgatási szabályszegések szakcióiról szóló 2017. évi CXXV. törvény rendelkezései értelmében: "Közigazgatási bírság minden, a közigazgatási hatóság által közigazgatási szabályszegésért kiszabott bírság. Közigazgatási bírság kiszabása esetén a hatóság - törvényben, kormányrendeletben vagy önkormányzati rendeletben meghatározott további szempontok mellett - az eset összes lényeges körülményét, különösen az alábbiakat mérlegelve dönt a bírság összegéről:

a) a jogsértéssel okozott hátrányt, ideértve a hátrány megelőzésével, elhárításával, helyreállításával kapcsolatban felmerült költségeket, illetve a jogsértéssel elért előny mértékét,

b) a jogsértéssel okozott hátrány visszafordíthatóságát,

c) a jogsértéssel érintettek körének nagyságát,

d) a jogsértő állapot időtartamát,

e) a jogsértő magatartás ismétlődését és gyakoriságát,

f) a jogsértést elkövető eljárást segítő, együttműködő magatartását, valamint

g) a jogsértést elkövető gazdasági súlyát.

Az önkormányzati rendelet alapján megállapítható közigazgatási bírság felső határa természetes személyek esetén kétszázezer forint, jogi személyek és jogi személyiséggel nem rendelkező szervezetek esetén kétmillió forint lehet.

A rendelet-tervezet készítése során figyelembe vettük a jogalkotásról szóló 2010. évi CXXX.törvény 17. §-át, amely kötelezővé teszi az előzetes hatásvizsgálatot.

ELŐZETES HATÁSVIZSGÁLAT

A rendelet társadalmi-gazdasági, költségvetési hatása :

A helyi közösség tagjai számára a norma hatályba lépése **visszatartó erőt jelentene** és a szabályszegések csökkennének.

A kiszabott bírság az önkormányzat teljes bevételét képezné.

A jogszabály megalkotásának szükségessége:

Indokolt betartani és betartatni a közösségi együttélés alapvető szabályait, melyeket a képviselő-testület rendeletben meghatároz. Az önkormányzati hivatal által megküldött felszólítások nem bizonyultak elég hatékonynak, legtöbb esetben nem történt meg az elvárt magatartás vagy tevékenység végzése, megszüntetése.

A jogszabály alkalmazásához szükséges személyi, tárgyi, szervezeti és pénzügyi feltételek

Nagy adminisztratív teherrel nem jár, nincs szükség egyéb feltétel biztosítására.

Kérem a képviselő-testületet a rendelet -tervezet elfogadására.

Leányvár, 2018. október 11.

Baumstark Tiborné
jegyző

**Leányvár Község Önkormányzat Képviselő-testületének /2018.
(XI.13.) önkormányzati rendelete
a közösségi együttélés alapvető szabályairól és ezek elmulasztásának
jogkövetkezményeiről**

Leányvár Község Önkormányzat Képviselő-testülete a Magyarország helyi önkormányzatairól szóló 2011. évi CLXXXIX. törvény 142/A.§ (1) bekezdésében, 142/B.§-ban, 143. §-a (4) bekezdésének d) pontjában, a kapott felhatalmazás alapján, a Magyarország helyi önkormányzatairól szóló 2011. évi CLXXXIX. törvény 8.§ (2) bekezdésében meghatározott feladatkörében eljárva a következőket rendeli el:

1. Értelmező rendelkezések

1. § (1) E rendelet alkalmazásában

- a) elkövető: aki Leányvár Község közigazgatási területén az e rendeletben meghatározott közösségi együttélés alapvető szabályait sértő vagy elmulasztó cselekményt megvalósítja.
- b) közterület: a tulajdonos személyétől, vagy a tulajdonformától függetlenül minden olyan közhasználatra szolgáló terület, amely mindenki számára korlátozás nélkül vagy azonos feltételek mellett igénybe vehető, ideértve a közterületnek közútként szolgáló és a magánterületnek a közforgalom elől el nem zárt részét is.
- c) közösségi együttélés alapvető szabályaiba ütköző magatartás: az a magatartás, amely nem minősül bűncselekménynek, vagy szabálysértésnek, de ellentétes a közösségi együttélés szabályaival, azokat sérti vagy veszélyezteti és e rendelet a közösségi együttélés alapvető szabályaiba ütköző magatartásnak minősít.

2. Fás szárú növények védelmi szabályainak megsértése

2. § (1) Aki

- a) a fás szárú növények védelméről szóló 346/2008. (XII.30.) Korm. rendelet (a továbbiakban: Korm. r.) hatálya alá tartozó fás szárú növény telepítésére, fenntartására, kezelésére vonatkozó kötelezettséget nem teljesíti,
- b) a Korm. r. hatálya alá tartozó fás szárú növényt jogellenesen kivág,
- c) közterületen lévő fás szárú növényen plakátot, hirdetést bármilyen módon rögzít, egyéb berendezést elhelyez, a közösségi együttélés alapvető szabályaival ellentétes magatartást valósít meg.

(2) Az (1) bekezdésekben meghatározott magatartás természetes személyek esetén **harmincezer** forintig, jogi személyek és jogi személyiséggel nem rendelkező szervezetek esetén **ötszázezer forintig** terjedő közigazgatási bírsággal sújtható.

3. Jogellenes közterület-használat

3. § (1) Aki a közterületek használatáról szóló 11/1998. (XI.24.) önkormányzati rendeletben foglaltakat megszegi és

- a) közterületet az előírt közterület-használati hozzájárulás nélkül vagy attól eltérő módon használja
- b) szilárd burkolatú közút és járda melletti, szilárd burkolattal el nem látott területen parkol vagy gépjárművet tárol,
- c) közterületen végzett munkálatokat 24 órán belül nem jelenti be a polgármesternek, valamint a munkák befejezése után a közterületet nem állítja helyre vagy nem megfelelően állítja helyre, - ha cselekménye, vagy mulasztása szabálysértésnek, vagy bűncselekménynek nem minősül - a közösségi együttélés alapvető szabályait sértő magatartást valósít meg.

(2) Az (1) bekezdésben meghatározott magatartás **százezer forintig**, jogi személyek és jogi személyiséggel nem rendelkező szervezetek esetén **egymillió forintig** terjedő közigazgatási bírsággal sújtható.

4. § (1) Aki közterületen üzemképtelen gépjárművet közterület-használati engedély nélkül, vagy az engedélyezett időtartamot meghaladóan tárol a közösségi együttélés alapvető szabályait sértő magatartást valósít meg.

(2) Az (1) bekezdésben meghatározott magatartás természetes személyek esetén **ötvenezer forintig**, jogi személyek és jogi személyiséggel nem rendelkező szervezetek esetén **ötszázezer forintig** terjedő közigazgatási bírsággal sújtható.

4. Útügyi szabályok megszegése

5. § (1) Aki az Önkormányzat tulajdonában és kezelésében lévő

- a) helyi közutat közútkezelői hozzájárulás nélkül elzár, felbont, elfoglal, a közúton, az alatt vagy a felett építményt vagy más létesítményt, illetőleg ezekhez csatlakozást létesít,
 - b) a közúton, az alatt, felett vagy mellett végzett munka jelzésére vonatkozó kötelezettségét megszegi,
- a közösségi együttélés alapvető szabályait sértő magatartást valósít meg.

(2) Az (1) bekezdésben meghatározott magatartás természetes személyek esetén **százezer forintig**, jogi személyek és jogi személyiséggel nem rendelkező szervezetek esetén **egymillió forintig** terjedő közigazgatási bírsággal sújtható.

5. Ingatlan előtti tisztántartási kötelezettség megszegése

6. § (1) Aki a köztisztaság fenntartásáról szóló 14/2012.(VIII.30.) önkormányzati rendeletben foglaltakat megszegi és

- a) ingatlan előtti járdaszakasz, járda hiányában 1 méter széles területsáv, járdaszakasz melletti nyílt árok tisztántartási kötelezettségeit nem teljesíti, csapadékvíz-elvezető árok, áteresztisztítását nem végzi el,
 - b) hó eltakarítást nem a rendeletben foglaltaknak megfelelően végzi,
- a közösségi együttélés alapvető szabályait sértő magatartást valósít meg.

(2) Az (1) bekezdésben meghatározott magatartás természetes személyek esetén **ötvenezer forintig**, jogi személyek és jogi személyiséggel nem rendelkező szervezetek esetén **kétszázezer forintig** terjedő közigazgatási bírsággal sújtható.

6. A helyi környezet védelmével kapcsolatos szabályok megszegése

7. § (1) Aki a köztisztaság fenntartásáról szóló 14/2012.(VIII.30.) önkormányzati rendeletben foglaltakat megszegi és

a) a kerti hulladék égetését nem a rendeletben meghatározott időpontban és feltételekkel végzi a közösségi együttélés alapvető szabályait sértő magatartást valósít meg.

(2) Az (1) bekezdésben meghatározott magatartás természetes személyek esetén **ötvenezer forintig**, jogi személyek és jogi személyiséggel nem rendelkező szervezetek esetén **ötszázezer forintig** terjedő közigazgatási bírsággal sújtható

7. Közterületen történő filmforgatás szabályainak megszegése

8. § (1) Aki az önkormányzati tulajdonban álló közterületek filmforgatási célú használatáról szóló közösségi együttélés alapvető szabályait sértő 18/2013 (XII.17.) önkormányzati rendeletben foglaltakat megszegi és engedély nélkül közterületen filmforgatást végez, vagy a filmforgatási célú használati díjat nem fizeti meg közösségi együttélés alapvető szabályait sértő magatartást valósít meg.

(2) Az (1) bekezdésben meghatározott magatartás természetes személyek esetén **ötvenezer forintig**, jogi személyek és jogi személyiséggel nem rendelkező szervezetek esetén **ötszázezer forintig** terjedő közigazgatási bírsággal sújtható.

8. Közterület elnevezésének és a házszám-megállapítás szabályainak megszegése

9. § (1) Aki a közterületek elnevezésének, valamint az elnevezésük megváltoztatására irányuló kezdeményezés és a házszám-megállapítás szabályairól szóló 10/2014.(X.16.) Ök rendeletben foglaltakat megszegi és házszám-táblát vagy utcanév táblát

a) eltakar, beszennyez, olvashatatlanná tesz,

b) jogellenesen eltávolít, megváltoztat, vagy erre utasítást ad, felhív

c) jogellenesen vagy megtévesztő módon helyez vagy helyeztet ki

e) felszólítás ellenére sem helyez ki az utcafrontról is jól látható helyre, jól olvasható házszám-táblát

a közösségi együttélés alapvető szabályait sértő magatartást valósít meg.

(2) Az (1) bekezdésben meghatározott magatartás természetes személyek esetén **ötvenezer forintig**, jogi személyek és jogi személyiséggel nem rendelkező szervezetek esetén **kétszázezer forintig** terjedő közigazgatási bírsággal sújtható.

9. Állatok tartásával kapcsolatos szabályok megsértése

10. § (1) Aki az állattartásról szóló 7/2007. (VI. 27.), valamint az ebtartás helyi szabályairól szóló 8/2007. (VI.27.) önkormányzati rendeletben foglaltakat megszegi és

a) a tartási helyéről közterületre való kijutását, vagy magánterületre való átjutását nem akadályozza meg, vagy az ebet kóborolni hagyja,

b) haszonállatot közterületen legeltet

a közösség együttélés alapvető szabályait sértő magatartást valósít meg.

(2) Az (1) bekezdésben meghatározott magatartás természetes személyek esetén **ötvenezer forintig**, jogi személyek és jogi személyiséggel nem rendelkező szervezetek esetén **ötszázezer forintig** terjedő közigazgatási bírsággal sújtható

11. Zajvédelemmel kapcsolatos szabályok megszegése

11. § (1) A közösségi együttélés alapvető szabályait sértő magatartást valósít meg az, aki Leányvár Község belterületén

a) zajt keltő munkát (különösen: fűnyíró gép, kapálógép, betonkeverő, fűrészgép, ütvefúró, vésőgép) végez hétfőtől-szombatig 20.00-06.00 óra között, továbbá vasárnap, illetve ünnepnap a nap bármely szakaszában, kivéve az azonnali hibaelhárítási munkákat.

(2) Az (1) bekezdésben meghatározott magatartás természetes személyek esetén **ötvenezer forintig**, jogi személyek és jogi személyiséggel nem rendelkező szervezetek esetén **egymillió forintig** terjedő közigazgatási bírsággal sújtható.

12. Önkormányzat jelképeinek jogellenes használata

12. § (1) Aki a Leányvár Község Önkormányzat helyi címer és zászló alapításáról és használatának rendjéről szóló 15/2000. (X.01.) önkormányzati rendeletében meghatározott jelképeket, címert engedély nélkül vagy az engedélytől eltérően, illetve a közösséget sértő módon előállítja, forgalomba hozza, használja, a közösségi együttélés alapvető szabályait sértő magatartást valósít meg.

(2) Az (1) bekezdésben meghatározott magatartás természetes személyek esetén **százezer forintig**, jogi személyek és jogi személyiséggel nem rendelkező szervezetek esetén **ötszázezer forintig** terjedő közigazgatási bírsággal sújtható.

13. Eljárási szabályok

13. § A közösségi együttélés alapvető szabályait sértő magatartással összefüggő önkormányzati hatósági eljárás lefolytatására és a közigazgatási bírság kiszabására átruházott hatáskörben a Piliscsévi Közös Önkormányzati Hivatal jegyzője jogosult.

14. § (1) A bírság összegének megállapításakor figyelemmel kell lenni a közösségi együttélés szabályaiba ütköző magatartás súlyára, közösségre veszélyes jellegére, a közrend védelmére és a közterületek rendjének biztosítására. A bírság kiszabásánál súlyosító körülményként kell értékelni, ha a magatartást tanúsító személyt korábban azonos cselekmény vagy mulasztás miatt a közigazgatási szankciók bármelyikével sújtották.

(2) A kiszabott közigazgatási bírságot – az elsőfokú határozat jogerőre emelkedésétől számított 15 napon belül – a határozathoz mellékelte kézpénzátutalási megbízáson vagy banki átutalással Leányvár Község Önkormányzat pénzforgalmi számlájára kell megfizetni.

15. § A határozat ellen a kézhezvételtől számított 15 napon belül a jegyzőhöz benyújtott, a Leányvár Község Önkormányzat Képviselő-testületének címzett fellebbezésnek van helye.

14. Záró rendelkezések

16. § (1) Ez a rendelet a (2) bekezdésben foglaltak kivételével 2019. január 1. napján lép hatályba.

(2) A rendelet 3. § (1) bekezdés b) pontja 2019. augusztus 31-én lép hatályba.

(3) A rendelet rendelkezéseit a hatálybalépése után elkövetett cselekményekre és mulasztásokra kell alkalmazni.

Hanzelik Gábor
polgármester

Baumstark Tiborné
jegyző

ELŐTERJESZTÉS

Leányvár Község Önkormányzat Képviselő-testületének 2018. november 12-én tartandó testületi ülésére a helyi adókról szóló rendelet felülvizsgálatáról

Tisztelt Képviselő-testület!

TÁRGY: A HELYI ADÓKRÓL SZÓLÓ ÖNKORMÁNYZATI RENDELET FELÜLVIZSGÁLATA

A helyi adórendelet felülvizsgálatára az éves munkaterv ütemezése szerint – a vonatkozó törvényi változások figyelembevételével – kerül sor.

A helyi rendeletek évenkénti felülvizsgálata, esetleges módosítása a következő szabályok alapján lehetséges.

Magyarország gazdasági stabilitásáról szóló 2011. évi CXCV. törvény 32. §-a szerint adókötelezettséget megállapító, az adóalanyok körét bővítő, az adó mértékét növelő, illetve kedvezményt, mentességet megszüntető jogszabály kihirdetése és hatályba lépése között **legalább 30 napnak el kell telnie**. Ezen rendelkezés az önkormányzati adórendeletekre is vonatkozik, ami azt jelenti, hogy valamely adóév **január 1. napján hatályba léptetni szándékozó új adónemet bevezető, vagy a hatályos szabályozást (pl. adómérték, kedvezmény tekintetében) módosító adórendelet legkorábban a kihirdetést követő 30. napon léptethető hatályba**.

Fenti rendelkezések értelmében, amennyiben a Képviselő-testület 2019. január 1-től új adónemet kíván bevezetni, illetve a korábban bevezetett adónemek mértékén kíván változtatni, azt legkésőbb 2018. december 1-ig ki kell hirdetni, annak érdekében, hogy 2019. január 1-jén hatályba léptethető legyen.

Az építményadó, a telekadóra vonatkozó törvényi felső mértékek 2005. január 1-jétől a KSH által közzétett fogyasztói árszínvonal változással valorizálhatóak. A törvényi felső mérték és a valorizáció együttesen határozza meg ezen adónemek tekintetében az adómaximumot. A 2019. január 1-jétől alkalmazható adómaximumok a következők:

Építményadó	1 898,4 Ft/m ²
Telekadó:	345,1 Ft/m ²
Magánszemélyek kommunális adója:	29 340,3 Ft/adótárgy,
Tartózkodási idő utáni idegenforgalmi adó:	517,7 Ft/fő/vendégéjszaka.

A helyi iparüzési adó esetén egy adómérték alkalmazható.

VAGYONI TÍPUSÚ ADÓK

Ezek az adófajták valamely vagyontárgyra vonatkozó tulajdonjoghoz kapcsolódnak. Ha azonban a vagyontárgyat ingatlan-nyilvántartásban bejegyzett vagyoni értékű jog terheli, akkor az annak gyakorlására jogosultat (pl. haszonélvezőt) terheli az adókötelezettség.

Az építményadó és a telekadó tekintetében a ma hatályban lévő szabályozás értelmében kétféle alapon lehet adóztatni:

- alapterület (hasznos alapterület, m²)
- korrigált forgalmi érték alapján.

1. Építményadó

A Htv. értelmében:

Adóköteles az önkormányzat illetékességi területén lévő építmények közül a lakás és nem lakás céljára szolgáló épület, épületrész. Az adókötelezettség az építmény valamennyi helyiségére kiterjed annak rendeltetésétől, illetőleg hasznosításától függetlenül.

Leányvár Község Önkormányzatának Képviselő-testülete 2016. január 1. napi hatállyal módosított a helyi adókról szóló rendeletét, mely szerint az adó alapját az épület m²-ben számított hasznos alapterülete szerint állapította meg, mivel ennek alkalmazása és ellenőrizhetősége lényegesen egyszerűbb.

A Rendelet 4. §-a alapján:

„(1) Az építményadó alapja az építmény m²-ben számított hasznos alapterülete.

(2) Az építményadó mértéke

a) lakás céljára szolgáló épület, épületrész esetén: 90,- Ft/m²/év

b) nem lakás céljára szolgáló épület, épületrész esetén: 20,- Ft/m²/év”

A reklámhordozó utáni építményadó alapja a reklámhordozó reklámközzétételre alkalmas felülete, négyzetméterben kifejezve. Az adó éves mértékének maximuma 12 000,- Ft/négyzetméter.

A Rendelet 4/A. §-a alapján:

“(1) Reklámhordozó esetében az adó alapja a reklámhordozó reklámközzétételre használható, m²-ben – két tizedesjegy pontossággal - számított felülete.

(2) Az adó évi mértéke 12.000,- Ft/m²/év.”

2. Telekadó

A Htv. értelmében:

Adóköteles: az önkormányzat illetékességi területén lévő telek.

Adó alanya (adófizetésre kötelezett): akinek az év első napján a telek a tulajdonában van. Közös tulajdon esetében a tulajdonosok tulajdoni hányaduk arányában lesznek adóalanyok.

A képviselő-testület az adó alapját – az építményadónál már említett indokok alapján – szintén az épület m²-ben számított hasznos alapterülete szerint állapította meg.

3.§

A Rendelet 3. §-a értelmében:

„(1) A telekadó alapja a telek m²-ben számított területe.

(2) A telekadó mértéke:

a) 10000 m² alatti területű telek esetén 15,-Ft/m²/év

b) 10000 m² és az azt meghaladó területű telek esetén 50,-Ft/m²/év 2

Helyi iparűzési adó

A Htv. rendelkezései szerint:

Adóköteles: az önkormányzat illetékességi területén állandó vagy ideiglenes jelleggel végzett vállalkozási tevékenység.

Adómentesség, kedvezmény:

A Htv. hatályos szabályozása szerint az önkormányzat az alacsony adóalapú (2,5 millió forint alatti adóalapú) vállalkozások, továbbá a házi orvos, védőnő vállalkozók számára rendeletben biztosíthat adómentességet, adókedvezményt.

A Htv. 2019. január 1-től – a beruházások ösztönzése és a vállalkozások letelepedésének elősegítése érdekében – kiterjeszti e rendelet-alkotási jogosultságot.

Az önkormányzat – a helyi adókról szóló 1990. évi C. törvény (Htv.) 39/C. § új (4) bekezdése alapján – rendeletet alkothat arról is, hogy a vállalkozó az önkormányzat illetékességi területén üzembe helyezett beruházása értékével vagy annak egy részével az adó alapját és/vagy az adó összegét csökkenthesse, tehát beruházási adókedvezményt vagy mentességet állapíthat meg.

Az adóelőny az üzembe helyezés adóévében vehető igénybe, de önkormányzati testület döntése alapján a beruházás értékarányos része még a teljes befejezés előtt is kedvezményt kaphat. Az önkormányzat rendeletében korlátozhatja az adóelőny terjedelmét, meghatározhatja az adóalap vagy az adó százalékában igénybe vehető kedvezmény összegét, továbbá kikötheti azt az adóösszeget, amelyet mindenképpen meg kell fizetni, esetleg évenként eltérő összeget, illetve mértéket állapíthat meg.

A beruházási adóelőnynek minden vállalkozó esetén azonos terjedelműnek kell lennie, tehát nem lehet diszkriminációt gyakorolni. Az adóelőnyt minden beruházást megvalósító jogi és magánszemély vállalkozó iparűzési adóalany igénybe veheti.

Korlátként nem írható elő a beruházási érték nagysága, a beruházás megvalósításának időtartama, a beruházásban alvállalkozóként résztvevők száma stb.

Az önkormányzati rendelet alkotását érintő kiegészítő szabály, hogy legalább 3 évig fenn kell tartani az adóelőnyszabályt, amit csak akkor változtathat meg, ha a változás az érintett adóalanyra kedvezőbb hatással jár.

Az adó mértéke:

- Az állandó jelleggel végzett iparűzési tevékenység esetén az adó mértéke maximum az adóalap 2%-a lehet.
- Ideiglenes jelleggel végzett iparűzési tevékenység esetén az adó mértéke naptári naponként legfeljebb 5000 forint.

A képviselő-testület az állandó jelleggel végzett iparűzési tevékenység esetén az adó mértékét 2%-ban határozta meg, így az adókapacitás kihasználtsága 100 %-os, a mérték növelését érintően további mozgástere nincs az önkormányzatnak.

A rendeletünk értelmében az ideiglenes jelleggel végzett iparüzési tevékenység esetén az adó mértéke naptári naponként 1.000,- Ft.

Az adóbevételek teljesülése

A helyi adóbevételek 2018. évi teljesülését az alábbi táblázat tartalmazza.

Adónemek	2017. évi teljesített bevételek	2018. évi terv	2018. 10. 31. napjáig befolyt bevételek	Teljesülés %
Építményadó	6 452 000	6 000 000	5 947 697	99%
Telekadó	3 821 000	2 600 000	2 792 381	107%
Helyi iparüzési adó	42 367 000	29 000 000	38 497 289	133%
Gépjárműadó	4 828 000	4 600 000	4 962 663	108%
Pótlék, Bírság	303 000	100 000	61 397	61%
Adóbevétel összesen:	57 771 000	42 300 000	52 261 427	124 %

Rendelet módosítás

A helyi adókról szóló rendeletünk módosítását nem tartjuk indokoltnak, módosító javaslatot nem teszünk.

Kérem a helyi adórendelet felülvizsgálatával kapcsolatos beszámoló megvitatását és elfogadását.

Leányvár, 2018. november 2.

Baumstark Tiborné
jegyző sk.

10/2018. (X.12.) előterjesztés
10. Napi Rendi Rakt

J E G Y Z Ó K Ö N Y V

Készült: Leányvár Község Önkormányzata hivatalos helyiségében (2518 Leányvár, Erzsébet u. 88.) 2018. október 8. napján. Bontás megkezdésének ideje 10:00 óra.

Tárgy: Leányvár Község Önkormányzata, mint ajánlatkérő által, „Leányvár Község Panoráma utca útépités” tárgyú ajánlatok felbontása.

Jelen vannak: Hanzelik Gábor polgármester
Baumstark Tiborné jegyző

Ajánlatkérő képviselője megállapította, hogy az ajánlatok benyújtásának határideje lejárt.

A benyújtott ajánlatok:

Ajánlattevő neve és székhelye	Burkolat típusa (ajánlati változat)	Nettó ajánlati ár (Ft)
C-Sped 84 Kft. 2500 Esztergom, Petőfi S. u. 9.	térkő	10 574 203
Resszer-Építő Kft. 2532 Tokod, Lenin u. 2/b.	térkő	6 295 760
Resszer-Építő Kft. 2532 Tokod, Lenin u. 2/b.	aszfalt	7 183 260

Az ajánlatot 1 eredeti és 2 másolati példányban csatolták.

Az Ajánlatkérő az ajánlat részletes értékelését ezt követően végzi el.

Egyéb megjegyzés a bontással kapcsolatosan nem történt.

A bontás 2018. október 8-án 10.10 órakor lezárult.

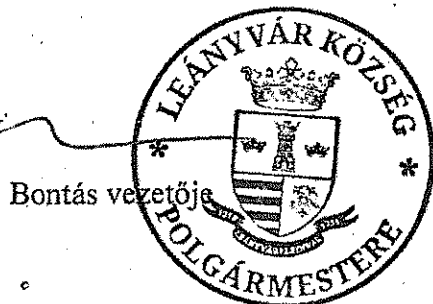

11. 2018. (X. 12.) előterjesztés
11. Napirendi pont

Leány

I

Dé

megbízó:

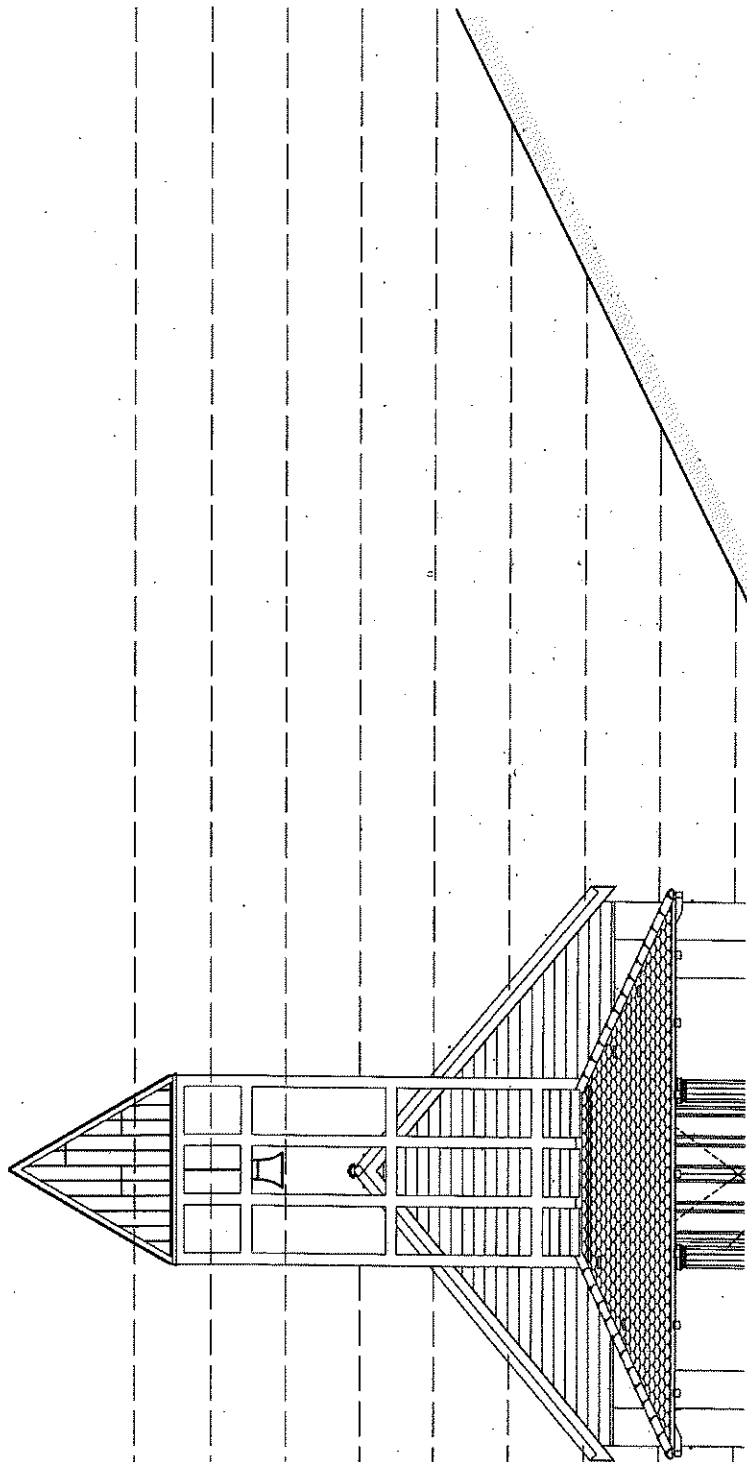
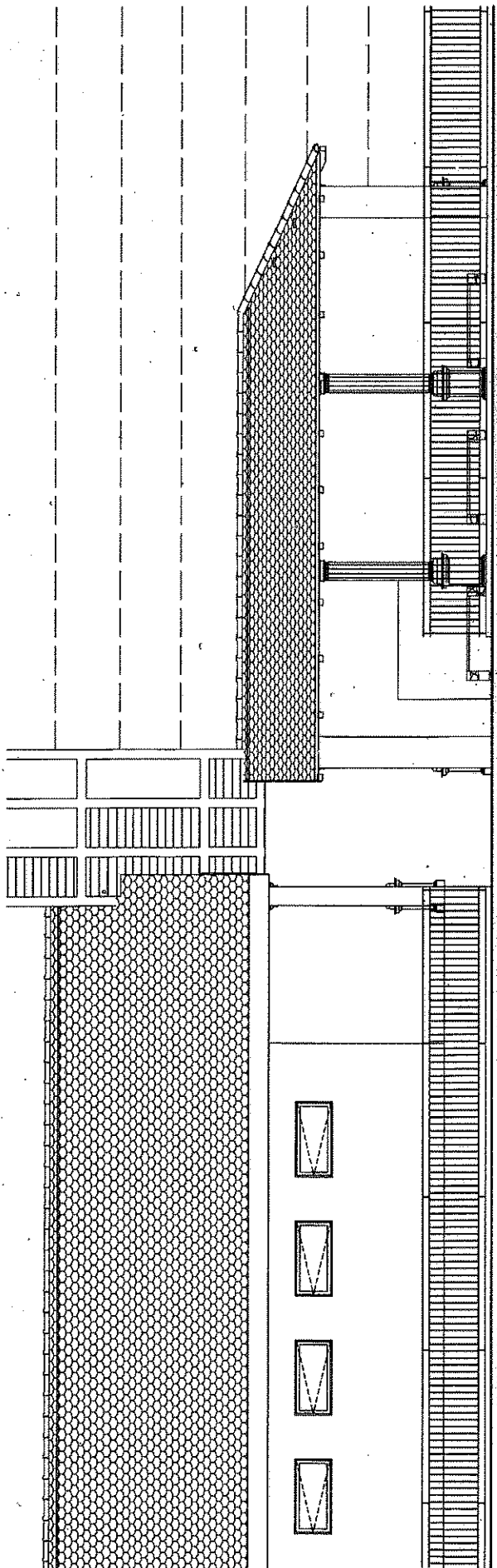

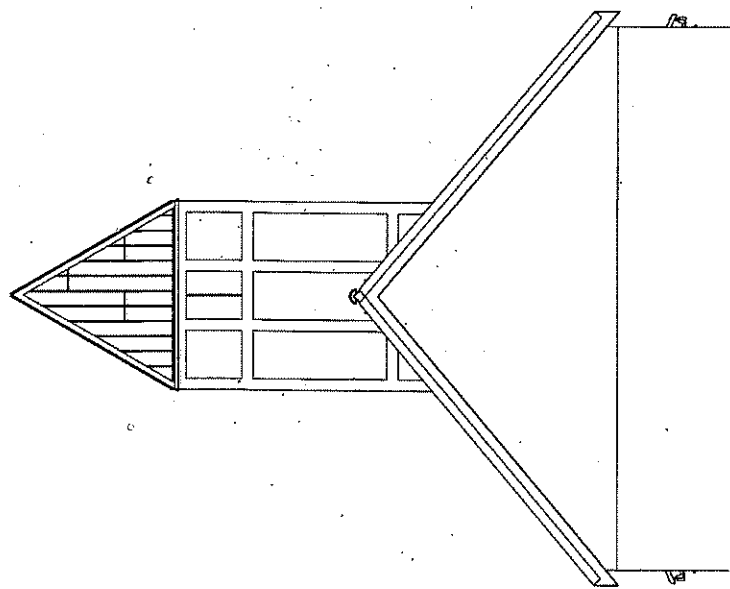
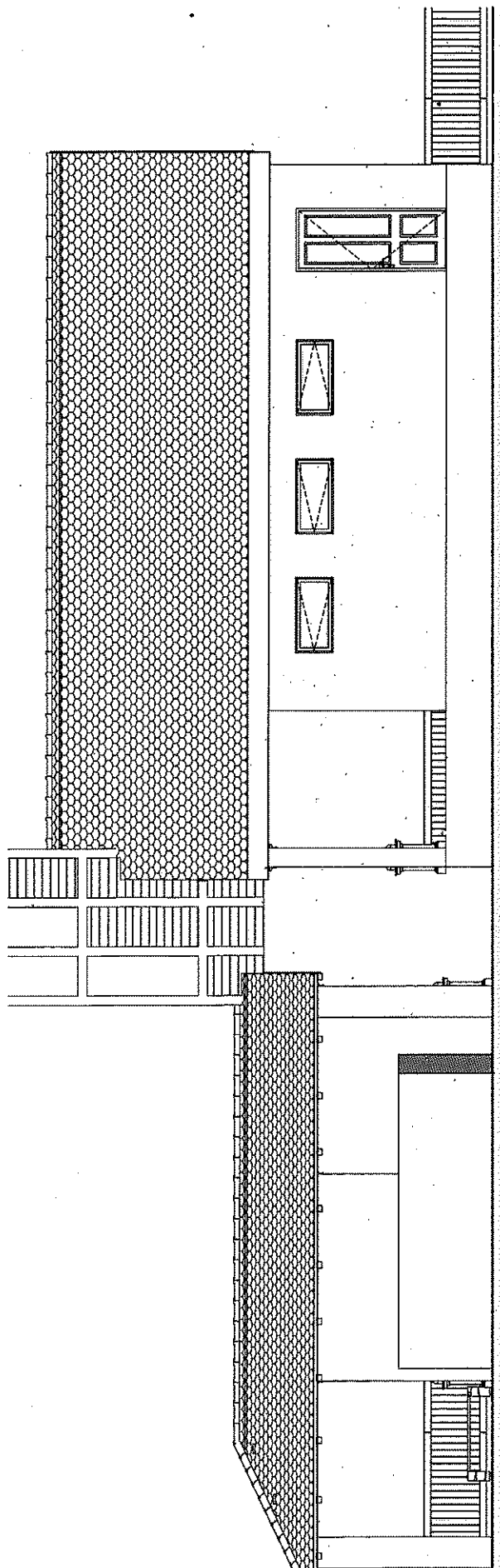

Leányv	I	Észal	megbízó:
--------	---	-------	----------

Tisztet Önkormányzat.

Azzal a kéréssel fordulok önökhöz, hogy az általam üzemeltetett Sültgalamb büfé bővítéséhez szíveskedjenek hozzá járulni.

Szeretném a jelenleg működésbe lévő kocsimat, egy nagyobb, igényesebb, minden engedéllyel levizsgázott ikarus buszra cserélni, mivel kinőttük a jelenlegit.

Hasonló módon természetesen itt is kialakítanánk egy mobil fa szerkezetes teraszt betéliesítve.

A mostani kb 30 nm helyett 50 nm lenne szükségem az elképzeléseim megvalósításához.

Számomra szóba jöhet akár egy megvásárlási szándék, vagy egy hosszú távú bérleti szerződés az önkormányzattal.

Mivel a falunkban ez az egy étkezési lehetőség van, kérném önöket, hogy támogassák elképzelésemet.

Eddig is odafigyelve, rendben tartva vezettem az üzletemet, és a továbbiakban is erre nagy hangsúlyt fektetve kívánom folytatni.

Köszönettel

Gálicz Györgyi

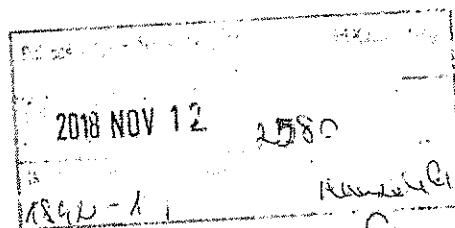

ELŐTERJESZTÉS

Leányvár Község Önkormányzat Képviselő-testületének
2018. november 12-ei ülésére

Tárgy: Az oktatási intézményekben fizetendő étkezési és gondozási térítési díjakról szóló 10/2013. (VI.25.) önkormányzati rendelet módosítása

Tisztelt Képviselő-testület!

A gyermekek védelméről és a gyámügyi igazgatásról szóló 1997. évi XXXI. törvény (a továbbiakban: Gyvt.) 146. §-a szerint a személyes gondoskodást nyújtó gyermekjóléti alapellátás keretében biztosított gyermekek napközbeni ellátásáért, valamint a gyermekétkeztetésért térítési díjat kell fizetni.

A Gyvt. 147. § (1) bekezdése úgy rendelkezik, hogy a fenntartó állapítja meg az ellátások intézményi térítési díját, ami a szolgáltatási önköltség és a központi költségvetésről szóló törvényben biztosított támogatás különbözete.

A Gyvt. 147. § (3) bekezdése szerint a szolgáltatási önköltséget a tárgyévre tervezett adatok alapján a tárgyév április elsejéig kell megállapítani. A szolgáltatási önköltség év közben egy alkalommal korrigálható, ha azt a tárgyidőszaki folyamatok indokolják.

A Gyvt. 147. § (4) bekezdése lehetőséget ad a fenntartónak arra, hogy az intézményi térítési díjat a fent hivatkozott jogszabályhelyek figyelembe vételével kiszámított térítési díjnál alacsonyabb összegben határozza meg.

A Gyvt. 151. § (2) bekezdése szerint: „Ha a szülő (törvényes képviselő) eltérően nem rendelkezik, a nem állami fenntartó az általa fenntartott nevelési-oktatási intézményben, a települési önkormányzat az általa fenntartott óvodában és a közigazgatási területén az állami intézményfenntartó központ által fenntartott nevelési-oktatási intézményben, a fenntartó az egyéb állami fenntartású intézményben a gyermekek és a tanulók számára az óvodai nevelési napokon, illetve az iskolai tanítási napokon biztosítja a déli meleg főétkezést és két további étkezést.”

A Gyvt. 151. § (2f) bekezdése szerint, ha a települési önkormányzat biztosítja a gyermekétkeztetést, akkor a gyermekétkeztetés térítési díjait a települési önkormányzat állapítja meg.

A Gyvt. 151. § (3) bekezdése szerint a gyermekétkeztetés intézményi térítési díjának alapja az élelmezés nyersanyagköltségének egy ellátottra jutó napi összege.

Leányvár Község Önkormányzata Képviselő-testülete az étkeztetési ellátásokat az óvodás és általános iskolás gyermekek részére a Jász Gazdi Kft-vel kötött megállapodás alapján biztosítja. Az intézményekben alkalmazott térítési díjak normaemelése miatt az egyes tételek felülvizsgálata és emelése vált szükségessé az alábbiak szerint:

	Áremelés előtt			2019. január 1-jétől		
	nyersanyagérték	árrés	eladási ár	nyersanyagérték	árrés	eladási ár
Óvoda						
Tízórai	79,-	16,-	95,-	87,-	22,-	109,-
Ebéd	216,-	90,-	306,-	238,-	114,-	352,-
Uzsonna	63,-	11,-	74,-	70,-	15,-	85,-
Összesen:	358,-	117,-	475,-	395,-	151,-	546,-

Iskola						
Tízórai	79,-	16,-	95,-	87,-	22,-	109,-
Ebéd	242,-	95,-	337,-	266,-	122,-	388,-
Uzsonna	63,-	11,-	74,-	70,-	15,-	85,-
összesen:	384,-	122,-	506,-	423,-	159,-	582,-
Gondozási központ						
Ebéd	291,-	142,-	433,-	320,-	178,-	498,-

Óvodai, iskolai, szociális diétás étkezés

Nettó árak	Áremelés előtt			2019. január 1-jétől		
	nyersanyagérték	árrés	eladási ár	nyersanyagérték	árrés	eladási ár
Óvoda Diétás étkezés						
Tízórai	79,-	16,-	95,-	95,-	28,-	123,-
Ebéd	216,-	90,-	306,-	259,-	139,-	398,-
Uzsonna	63,-	11,-	74,-	76,-	20,-	96,-
összesen:	358,-	117,-	475,-	430,-	187,-	617,-
Iskola Diétás étkezés						
Tízórai	79,-	16,-	95,-	95,-	28,-	123,-
Ebéd	242,-	95,-	337,-	290,-	148,-	438,-
Uzsonna	63,-	11,-	74,-	76,-	20,-	96,-
összesen:	384,-	122,-	506,-	461,-	196,-	657,-
Gondozási központ Diétás étkezés						
Ebéd	291,-	142,-	433,-	350,-	243,-	593,-

Az árak nettó árak és forintban értendők. Az áfa mértéke 27%.

Az Önkormányzata Képviselő-testülete a fizetendő díjak mértékét az oktatási intézményekben fizetendő étkezési és gondozási térítési díjakról szóló 10/2013. (VI.25.) önkormányzati rendelet 1. mellékletekében határozta meg.

Egyúttal a rendeletben átvezetésre kerül az óvoda neve és címe is.

A jogalkotásról szóló 2010. évi CXXX. törvény 17. §-a alapján, mint a fenti jogszabály előkészítője az alábbi előzetes hatásvizsgálatot végeztük el a szabályozás várható következményeiről, melyről most tájékoztatom a képviselő-testületet.

1./ AZ ELŐZETES HATÁSVIZSGÁLAT EREDMÉNYEI:

A tervezett jogszabály hatásai:

- a) társadalmi, gazdasági, költségvetési hatás:
 - társadalmi hatása: nem jelentős, a térítési díjak kismértékű emelése következtében,
 - gazdasági hatása: nem jelentős,
 - költségvetési hatása: nem jelentős
- b) környezeti és egészségi következmények:
 - a szociális ellátások segítik a lakosság komfortérzetének stabilizálását
- c) adminisztratív terheket befolyásoló hatások:
 - az intézményeket terhelő adminisztratív hatása nem jelentős, korábban is ellátott feladatok volt.

A jogszabály megalkotásának szükségessége, a jogalkotás elmaradásának várható következményei:

- a rendelet megalkotása kötelező,
- a rendelet elmaradásának következménye a jogszabály alkotás elmulasztása miatti törvényességi észrevétel, illetőleg költségvetési hiány lehet.

A jogszabály alkalmazásához szükséges feltételek:

- a személyi feltétel: rendelkezésre áll.
- szervezeti feltétel: rendelkezésre áll.
- tárgyi feltétel: rendelkezésre áll.
- pénzügyi feltétel: rendelkezésre áll. A források egy részére állami hozzájárulás igényelhető.

2. INDOKOLÁS

A rendelet megalkotásának céljai a következők:

- az önkormányzat számára előírt rendelet alkotási kötelezettségnek való megfelelés,
- meghatározásra kerüljenek az önkormányzat által étkeztetés szolgáltatás ellátások formái, és az ellátások igénybevételi feltételei, díjai.

A rendeletnek nincs európai uniós joggal kapcsolatos összehangolási és egyeztetési vonatkozása.

Javaslom a Tisztelt Képviselő-testületnek a rendelet-tervezet megvitatását és elfogadását.

Leányvár, 2018. november 10.

Baumstark Tiborné
jegyző s.k.

RENDELET TERVEZET

Leányvár Község Önkormányzata Képviselő-testületének .../2018. (XI.13.) önkormányzati rendelete az oktatási intézményekben fizetendő étkezési és gondozási térítési díjakról szóló 10/2013.(VI.25.) önkormányzati rendelet módosításáról

Leányvár Község Önkormányzata Képviselő-testülete az Alaptörvény 32. cikk (2) bekezdésében kapott felhatalmazás alapján, a Magyarország helyi önkormányzatairól szóló 2011. évi CLXXXIX. törvény 13. § (1) bekezdés 8. pontjában, valamint a gyermekek védelméről és a gyámügyi igazgatásról szóló 1997. évi XXXI. törvény 29. § (1) bekezdés, (2) bekezdés e) pontjában meghatározott feladatkörében eljárva a következőket rendeli el:

1.§

A Rendelet 1. §-a helyében az alábbi rendelkezés lép:

1.§ Leányvár községben a Leányvári Cseresznyefa Óvoda Kirschbaum Kindergarten Leinwar oktatási intézményében (Erzsébet u. 46.) és a Leányvári Erdély Jenő Általános Iskola oktatási intézményében (Erzsébet u. 92) alkalmazott térítési díjak meghatározását jelen rendelet 1. melléklete tartalmazza.

2. §

A Rendelet 1. melléklete helyébe e rendelet 1. melléklete lép.

3. §

E rendelet 2019. január 1. napján lép hatályba.

Hanzelik Gábor
polgármester

Baumstark Tiborné
jegyző

1. melléklet a 10/2013.(VI.25.) önkormányzati rendelethez

Leányvár	
	Térítési díj (Ft)
Óvoda	
Tízórai	87,-
Ebéd	238,-
Uzsonna	70,-
Iskola	
Tízórai	87,-
Ebéd	266,-
Uzsonna	70,-
	Térítési díj (Ft)
Óvoda Diétás étkezés	
Tízórai	95,-
Ebéd	259,-
Uzsonna	76,-
Iskola Diétás étkezés	
Tízórai	95,-
Ebéd	290,-
Uzsonna	76,-

Pilisi Natúrpark

Javaslat

Célunk a Pilisben olyan értékteremtő pilisi közösség létrehozása, mely földrajzi bázisa az Országos Kéktúra pilisi szakasza, szellemi, tartalmi bázisa a térség érték alapú fejlesztése.

A Pilisi Natúrpark célja, hogy komplex szemléleten alapulva segítse a pilisi térségi fejlesztéseket, közösséget kovácsoljon - aktivizálja a térség civil szervezeteit, vállalkozásait a térségi-partneri viszony erősítésében. A Natúrpark tevékenysége négy pilléren alapul:

- A természeti és kulturális örökség megőrzése
- Környezeti nevelés, szemléletformálás
- Vidék-fejlesztés
- Turizmus és rekreáció

Alapító önkormányzatok: Piliscsaba, Pilisszántó, Piliscsév, Leányvár; Kesztyőlc

A Natúrpark a későbbiek folyamán más településekkel is bővíthető.

Szervezet

A Natúrpark megalakulásához minimum 3 résztvevő szükséges. A működtetését non-profit jogi személy végzi, mely lehet már működő szervezet. A Virágzó Kesztyőlc Egyesület vállalja a Pilisi Natúrpark megalakulásához szükséges szervezeti szerepet, mely a későbbiekben fenntartható vagy külön egyesület/szervezet hozható létre.

Előkészítő lépések

A Natúrpark létrehozásának formai és tartalmi szabályait egy erre a célra létrehozott kézikönyv fogja össze. E szerint az első lépések:

1. Együttműködési nyilatkozatok megtétele
2. Szakmai háttér tanulmány elkészítése
3. Munkaszervezet nevesítése
4. Szakmai háttér szervezetekkel egyeztetés
5. Minisztériumi egyeztetések
6. Engedélyeztetés
7. Fejlesztési dokumentáció összeállítása

Költségvetése

Az alapító tagok lakosság-arányosan járulnak hozzá a Natúrpark formai- és szakmai kialakításához. Az éves tagdíj/hozzájárulás **lakosonként évi 100 Ft (bruttó)**. Így a tervezett költségvetés 1 500 000 Ft, mely fedezni fogja project vezetéssel, koordinációval, adminisztrációval foglalkozó részmunkaidős megbízott díjazását és a szükséges működési költségeket.

A Virágzó Kesztlőc Egyesület a program támogatásként elkészíti a megalakuláshoz szükséges szakmai háttér tanulmányt.

A megalakulás utáni évben a cél, hogy a Pilisi Natúrparknak önálló bevételei legyenek, melyek fenntartják a szervezetet és önálló programok megvalósítására adnak lehetőséget. Az eddigi Natúrparkok bevételi forrásai az alábbiakból tevődnek össze: Európai Unió pályázati forrás (72%), hazai pályázati forrás, tagdíj, piaci/saját termék bevételek, állami támogatás.

Natúrparki program lehetséges elemei példa jelleggel

- Pilisi turisztikai expo: a Natúrpark szolgáltatóinak bemutatkozása az Utazás kiállítás mintájára
- Ifjúsági - *A Pilis természeti és kulturális értékei* - vetélkedő sorozat a Natúrpark oktatási intézményei részére.
- Közös szemégyűjtő nap
- Natúrpark gasztronómiai program-sorozatok megalkotása
- A térségben a turisztika- és vendéglátás részére *Natúrpark márka* létrehozása és közös terjesztése, kommunikációja
- Nyári táborok létrehozása
- Közös térkép, egységes jelzések kialakítása

További információ

A magyarországi natúrparkok szakmai koncepciója tartalmazza a szervezeti-működési kereteket

A magyarországi natúrparkok fejlesztési koncepciója Statisztikák, kutatási adatok a natúrparkokról

Magyar Natúrpark Szövetség A már létező natúrparkok információi, tapasztalatai, hírei

Kesztlőc, 2018. október 17.

Nyíró András
Elnök
Virágzó Kesztlőc Egyesület

EGYÜTTMŰKÖDÉSI MEGÁLLAPODÁS

Mely létrejött a

Virágzó Kesztlőc Egyesület

Székhely: 2517 Kesztlőc Esztergomi út 105.

Adószám: 18870011-2-11

Nyilvántartási száma: 11-02-0002053

Képviseli: Nyíró András, elnök

Másrészről:

Leányvár Község Önkormányzata

Székhely: 2518 Leányvár, Erzsébet utca 88.

Adószám: 15729772-2-11

Képviseli: Hanzelik Gábor polgármester

A továbbiakban együttesen a Felek.

Az Együttműködési Megállapodás célja, hogy a Felek - továbbá Piliscsév Község Önkormányzata, Kesztlőc Község Önkormányzata, Pilisszántó Község Önkormányzata - létrehozzák a Pilisi Natúrparkot és az ehhez szükséges szakmai feladatokat együttesen végezzék el.

Felek kölcsönösen megállapodnak abban, hogy

- a Pilisi Natúrparkot 2019. június 30.-ig kívánják megalakítani
- a Natúrpark megalakításával kapcsolatos szakmai és adminisztratív feladatokkal a Virágzó Kesztlőc Egyesületet bízzák meg
- 2019. március 30.-ig Együttműködési Nyilatkozatot írnak alá A Pilisi Natúrpark megalakítására

Piliscsév Község Önkormányzat vállalja, hogy

- az együttműködés első évében 100 Ft/lakos hozzájárulást fizet, mely összege 800 000 Ft (azaz nyolcszáz-ezer) a Virágzó Kesztlőc Egyesület 11740054-21431915-00000000 számú bankszámlájára 2019. március 15.-ig a Pilisi Natúrpark létrehozásával kapcsolatos feladatok ellátására. A hozzájárulás egyben az első éves tagdíjat képezi.

- A Natúrpark szakmai háttér tanulmányának elkészítéséhez adatokkal, javaslatokkal járul hozzá

A Virágzó Kesztlőc Egyesület vállalja, hogy a

- Natúrpark megalakításához szükséges szakmai háttéranyagot 2019. március 31.-ig elkészíti és Kesztlőc Község Önkormányzat javaslatait abba beépíti, figyelembe veszi
- A Pilis Natúrpark fejlesztési koncepcióját 2019. június 30.-ig készíti el
- A Natúrpark megalakításához szükséges szakági egyeztetéseket és egyéb adminisztratív feladatokat elvégzi a Magyar Natúrpark Szövetség, illetve az illeszkedő törvényi előírások alapján.

Felek a sikeres Natúrparki együttműködés jegyében kölcsönösen támogatják egymást.

Leányvár, 2018. hó nap

.....
polgármester
Piliscsaba Város Önkormányzata
Egyesület

.....
elnök
Virágzó Kesztlőc

TERVEZÉSI ÁRAJÁNLAT**1.0 Ajánlatadó****DE-MA PROJEKT** Építő és Gépipari Tervező és Szolgáltató Kft.

székhely: 2510 Dorog, Zrínyi út 2.

adószám: 11976927-2-11

cg. sz.: 11 09 007548

bankszámlaszám: 11740023-20045285-00000000

2.0 Ajánlatkérő**Leányvár Község Önkormányzata**

székhely: 2518 Leányvár Erzsébet utca 88.

adószám: 15729772-2-11

3.0 A beszerzés tárgya és mennyisége

Leányvár Község Templom utca egy szakasza, szilárd burkolattal történő ellátásának, csapadékvíz elvezetésének, közvilágításának és víziközművekkel való ellátásának engedélyezési tervkészítése ~100 m hosszban.

4.0 Tervezési árajánlat tartalmának ismertetése**4.1 Tervezési terület lehatárolása I. ütem**

A tervezési terület: A Templom utca Szent Erzsébet köztől úttól induló mintegy 100 m hosszú szakasza, a belterület határáig.

4.2 Tervelőkészítések

Egyeztetések lefolytatása, helyszíni bejárások szervezése és lebonyolítása, az egyes közmű-üzemeltetőkkel, vízfolyások kezelőivel, közútkezelőkkel.

Az engedély kérelemhez csatolandó közműadatok beszerzése.

4.3 Tervezési alaptérképek készítése

Az érintett területek geodéziai felmérése, digitális tervezési alaptérkép készítése. A tervezési alaptérképek tartalmazzák a meglévő közműveket, utakat vízszintes és magassági viszonylatban.

4.4 Tervezési feladat részletezése

- A fent megjelölt nyomvonalakon létesítendő kétirányú közlekedésre alkalmas két oldalon szegélykőszorral határolt aszfaltburkolatú útpálya tervezése, nyílt csapadékvíz elvezetéssel. A terv tartalmazza szükséges földmunkákat, csapadékvíz elvezetési létesítményeket, valamint az építendő pályaszerkezet összetételét.
- Közvilágítás ellenőrzése szükség szerinti fejlesztés tervezése
- A tervezett útszakaszon közüzemi ivóvíz vezeték tervezése házibekötésekkel.
- A tervezett útszakaszon közüzemi szennyvízcsatorna tervezése házibekötésekkel.
- Részletes mennyiségi kiírás készítése.

• 12/8/2018. (11.12.) előterjesztés
12. Napirendi Punt

DE-MA PROJEKT Kft.
2510 Dorog, Zrínyi u. 2.
Tel/FAX: 06 (33) 431-381
e-mail: office@de-ma.hu
web: www.de-ma.hu

Magyar Ákos
2510 Dorog
Zrínyi u. 2.

Leányvár Község Önkormányzata
Hanzelik Gábor polgármester úr részére

2518 Leányvár
Erzsébet utca 88.

Tárgy:

Árajánlat Leányvár Község Templom utca egy szakasza, szilárd burkolattal történő ellátásának, csapadékvíz elvezetésének, közvilágításának és víziközművekkel való ellátásának engedélyezési tervekészítésére.

Ezúton küldjük a fenti tárgyú árajánlatot további szíves felhasználás végett, hivatkozva ajánlatkérésükre.

Kérjük ajánlatunk elfogadását, és annak visszaigazolását.

Dorog, 2018. november 6.

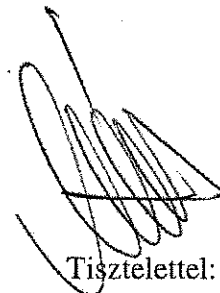

Tisztelettel:

Magyar Ákos
építőmérnök
DE-MA PROJEKT KFT.
2510 Dorog, Zrínyi u. 2.
Adószám: 11976927-2-11
Telefon: (33) 431-381

4.5 Engedélyeztetés

- Az útépitési létesítmények engedélyeztetésnek bonyolítása a megrendelő megbízása alapján az illetékes Kormányhivatal Ütügyi Osztályán.
- A vízvezeték és szennyvízcsatorna engedélyeztetésnek bonyolítása a megrendelő megbízása alapján az illetékes Katasztrófavédelmi Igazgatóságnál.

5.0 Tervezési árajánlat összege:

Megnevezés	díj
Alaptérkép készítés	120.000.- Ft.
Útépitési – csapadékvíz elvezetési munkarész	450.000.- Ft.
Szennyvízcsatorna építési munkarész	190.000.- Ft.
Ivóvíz vezeték építési munkarész	170.000.- Ft.
Közvilágítási munkarész	230.000.- Ft.
Összesen (nettó):	1.160.000.- Ft.
ÁFA (27%):	313.200.- Ft.
Összesen (bruttó):	1.473.200.- Ft.

Nem tartalmazza ezen ár:

- Az ügyben szakhatóságként szereplő-, és engedélyező-hatóságoknak a engedélyeztetésért fizetendő díjait és illetékeit,
- tulajdonjogokat igazoló okmányok beszerzésének díját,
- az esetlegesen szükségessé váló telekhatár-rendezési, szolgálmi jogi munkarészek elkészítését,
- az esetlegesen szükségessé váló talajtani szakvélemény / humuszgazdálkodási terv készítését, mely a kisajátítások során érintett külterületi, mezőgazdasági ingatlanokon miatt a Növény és Talajvédelmi hatóság szakhatósági nyilatkozatának beszerzéséhez, válhat szükségessé,
- a jelen ajánlat nem tartalmazza az közműegyveztetések adataiból adódóan esetlegesen szükségessé váló közműkiváltások megtervezését sem.

6.0 Vállalt határidő

Szerződés aláírásától számított 90 nap (e-közmű feltöltés)

Dorog, 2018. november 6.

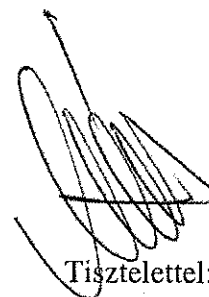

Tisztelettel:

Magyar Ákos
építőmérnök
DE-MA PROJEKT KFT.
2510 Dorog, Zrínyi u. 2.
Adószám: 11976927-2-11
Telefon: (33) 431-381

12/16 / 2018. (X). 12.) előterjesztés
12. Napirendi Punt H G



Hivatal Hivatal <leanyvarhivatal@gmail.com>

Közvilágítás Bővítés Leányvár

1 üzenet

László Dimitrov <dimipower@gmail.com>
Címzett: Leányvár Hivatal <hivatal@leanyvar.hu>

2018. október 25. 14:04

Tisztelt Cím!

Dimitrov Úr megbízásából csatoltan küldöm "Vasút Sporttelep" Közvilágítás Bővítés tárgyában elkészült árajánlatot.

Üdvözlettel

Dimitrov László megbízásából
Kőrösi Bea úi.

Közvilágítás Bővítés	
Dátum	2018. 10. 25.
Érték	2488
Állomány	1000-1
Állomány	1000-1
Állomány	1000-1

Leányvár Önkorm. árajánlat Közvil.bővítés.pdf
308K

Leányvár Község Önkormányzata
Vasút Sporttelep
Közvilágítás Bővítés

Sz.	Megnevezés	Menny	Me	a	A	d	D
1	Faoszlop 8 m-es	3	db	35 000	105 000	0	0
2	Betongyám	3	db	15 000	45 000	0	0
3	Lámpatest 36 W	4	db	33 000	132 000	0	0
4	Segédföldelés	1	db	16 000	16 000	0	0
5	2x25 MLC	200	fm	380	76 000	0	0
6	Ékes feszítő	5	db	2 800	14 000	0	0
7	Oszlop szerelék	4	db	4 900	19 600	0	0
8	Betongyám szerelék	3	szett	2 600	7 800	0	0
8	Elosztó	10	db	1 450	14 500	0	0
9	Oszlop állítás	3	db	0	0	15 000	45 000
10	Szállítás	1	tétel	0	0	30 000	30 000
11	Munkadíj	1	tétel	0	0	280 000	280 000
Anyag összesen:				429 900 Ft			
Munkadíj összesen:						355 000 Ft	
Anyag, munkadíj összesen:				784 900 Ft			

Mindösszesen: 784 900 Ft + ÁFA

Tisztelettel:

DL

 Dimitrov László

Megjegyzés: Az utcában lévő régi közvilágítás a kábel TV hálózaton van. A fent leírt műszaki tartalom szükséges a megvalósításhoz.

1h/d | 2018. (X. 12.)
előterjesztés

1h/af. Napirendi Pont

Árajánlat



Kovács Balázs EV.

Klíma / Légtechnika / Hőszivattyú

Értékesítés / Telepítés / Karbantartás

Telefon: 06-30-991-0605

Mail: klimasbalazs70@gmail.com

Bankszámlaszám:

Adószám: 68687094-1-31

Tisztelt Polgármester Úr !

A leányvári orvosi rendelő klíma gépeinek és szerelésének az ajánlata.

Gép : Fisher CP 2,5kw-os 168.000.-Ft / db (5db kell)

(a géppel -22 C –ig lehet fűteni !)

A szerelés ára 30.000.-Ft / gépenként

A klímátartó szerkezet ami a tetőre kerül nincs benne az árban !

A gép árából 10% kedvezményt adok !

A fenti árak az Áfa-t nem tartalmazzák !

Köszönettel Kovács Balázs

